



Buku Pedoman Pemilik

BEAT
BEAT STREET

Bacalah Sebelum Mengendarai

00X3H-K1A-N000

AHM
PT Astra Honda Motor

Buku Pedoman Pemilik ini harus dianggap sebagai pelengkap yang permanen dari kendaraan dan harus diikutsertakan dengan kendaraan sewaktu dijual kembali.

Materi publikasi di dalam buku ini mencakup semua informasi produksi terbaru yang tersedia saat sebelum dicetak. Honda Motor Co., Ltd. mempunyai hak untuk melakukan perubahan pada setiap waktu tanpa pemberitahuan dan tanpa kewajiban apa pun.

Dilarang mengutip atau mencetak ulang bagian dari penerbitan ini tanpa izin tertulis dari penerbit.

Gambar kendaraan yang ada dalam buku pedoman pemilik ini mungkin tidak sesuai dengan kendaraan Anda yang sebenarnya.

■ Anda dapat melihat buku pedoman pemilik untuk kendaraan Anda secara online. Silahkan mengakses situs web Honda sebagai berikut.

➔ Web / ➔ Web: Akses situs web berikut dibawah ini saat Anda melihat tanda referensi seperti ini.

Situs web buku pedoman pemilik

<http://www.hondamotopub.com/AHJ>



Selamat datang

Selamat atas pembelian kendaraan baru Honda Anda. Pilihan Anda pada produk kami membuat Anda menjadi salah satu bagian dari keluarga Honda di seluruh dunia yang puas terhadap reputasi Honda dalam hal membangun kualitas ke dalam setiap produknya.

Untuk memastikan keselamatan dan kenyamanan berkendara Anda:

- Bacalah buku pedoman pemilik ini dengan cermat.
- Ikuti semua saran dan prosedur yang terdapat dalam buku pedoman ini.
- Perhatikan baik-baik pesan-pesan keselamatan yang terdapat dalam buku pedoman ini dan yang ada pada kendaraan.

- Buku Pedoman Pemilik ini digunakan untuk tiga tipe model BEAT & BEAT STREET:
 - Tipe CBS (ACH110CBF IN)
 - Tipe STREET (ACH110CBF II IN)
 - Tipe CBS ISS (ACH110CBT IN, III IN)
- Semua ilustrasi yang ada berdasarkan pada tipe CBS ISS.

Perihal Keselamatan

Keselamatan Anda, dan orang lain, adalah sangat penting. Mengoperasikan kendaraan ini dengan aman merupakan tanggung jawab yang penting. Untuk membantu Anda dalam bertindak berdasarkan pengetahuan tentang keselamatan, kami telah memberikan prosedur-prosedur pengoperasian dan informasi lainnya pada label-label tentang keselamatan yang ada pada kendaraan dan di dalam buku pedoman ini. Informasi ini dimaksudkan untuk mengingatkan Anda pada keadaan-keadaan yang berpotensi bahaya yang dapat melukai Anda atau orang lain. Tentunya, tidak praktis atau memungkinkan untuk memperingati Anda tentang semua keadaan berbahaya yang dapat timbul pada saat mengendarai atau menyervis kendaraan. Anda harus memakai pertimbangan yang baik menurut Anda sendiri.

Anda akan menemukan informasi penting tentang keselamatan dalam berbagai-macam bentuk termasuk:

- Label-label tentang keselamatan pada kendaraan
- Pesan-Pesan Tentang Keselamatan didahului dengan simbol waspada  dan salah satu dari tiga kata sebagai berikut: BAHAYA, PERINGATAN, atau HATI-HATI. Kata-kata ini berarti:

BAHAYA

Anda AKAN MENINGGAL atau TERLUKA PARAH jika Anda tidak mengikuti petunjuk.

PERINGATAN

Anda DAPAT MENINGGAL atau TERLUKA PARAH jika Anda tidak mengikuti petunjuk.

HATI-HATI

Anda DAPAT TERLUKA jika Anda tidak mengikuti petunjuk.

Informasi penting lainnya terdapat di judul-judul berikut ini:

PERHATIAN Informasi untuk membantu Anda menghindari kerusakan pada kendaraan Anda, benda-benda milik orang lain, atau lingkungan hidup.

Daftar Isi

Keamanan Berkendara Hal. 2

Petunjuk Pengoperasian Hal. 16

Perawatan Berkala Hal. 53

Mengatasi Masalah Hal. 91

Informasi Hal. 108

Spesifikasi Hal. 119

Keamanan Berkendara

Bagian ini berisi informasi penting agar aman berkendara dengan kendaraan Anda. Bacalah bagian ini dengan seksama.

Petunjuk Aman Berkendara	Hal. 3
Label Gambar	Hal. 6
Hal-Hal Yang Perlu Diperhatikan Untuk Keamanan Berkendara	Hal. 10
Hal-Hal Yang Perlu Diperhatikan Dalam Berkendara	Hal. 11
Aksesoris & Modifikasi	Hal. 14
Beban	Hal. 15

Petunjuk Aman Berkendara

Ikuti petunjuk-petunjuk berikut ini untuk meningkatkan keamanan berkendara Anda:

- Lakukan semua pemeriksaan rutin dan reguler seperti yang ditentukan dalam buku pedoman ini.
- Matikanlah mesin dan jauhkanlah dari percikan api dan nyala api sebelum mengisi tangki bahan bakar.
- Jangan hidupkan mesin di area yang tertutup atau tertutup sebagian. Karbon monoksida dalam gas buang mengandung racun dan dapat membunuh Anda.

Gunakanlah selalu helm

Fakta membuktikan: helm dan pakaian pelindung sangat membantu mengurangi cedera serius di kepala dan cedera-cedera lainnya. Jadi gunakanlah selalu helm dan pakaian pelindung yang sesuai standard. 📄 Hal. 10

Sebelum Berkendara

Pastikan bahwa Anda fit secara fisik, fokus secara mental dan bebas dari alkohol dan obat-obatan terlarang. Periksa bahwa Anda dan penumpang

Anda mengenakan helm dan pakaian pelindung sesuai standard. Perintahkan penumpang Anda untuk memegang pada grab rail (pegangan tangan) atau pinggang Anda, memiringkan badan sesuai dengan Anda saat membelok, dan selalu meletakkan kaki di pijakan kaki, bahkan saat kendaraan berhenti.

Luangkan Waktu untuk Belajar & Berlatih

Walaupun Anda pernah mengendarai kendaraan yang lain, berlatihlah mengendarai di tempat yang aman agar Anda lebih mengenal cara kerja kendaraan ini, dan menjadi terbiasa dengan ukuran dan berat kendaraan.

Berkendaralah dengan Waspada

Perhatikan selalu dengan baik kendaraan-kendaraan lain di sekitar Anda, dan jangan beranggapan bahwa pengemudi lain melihat Anda. Bersiaplah untuk berhenti dengan cepat atau melakukan gerakan mengelak.

Petunjuk Aman Berkendara

Buatlah Diri Anda Mudah Dilihat

Buatlah diri Anda lebih mudah terlihat, terutama pada malam hari, dengan mengenakan pakaian terang yang memantulkan cahaya, posisikan diri Anda sehingga pengemudi lain dapat melihat Anda, berikan sein sebelum membelok atau mengubah jalur, dan gunakan klakson Anda bila diperlukan.

Berkendaralah Sesuai Batas Kemampuan Anda

Janganlah pernah berkendara melebihi batas kemampuan Anda atau lebih cepat dari batas yang telah ditetapkan. Kelelahan dan kurangnya kewaspadaan dapat mengganggu kemampuan Anda untuk mengambil keputusan dengan benar dan berkendara dengan aman.

Janganlah Minum Minuman Beralkohol saat Berkendara

Alkohol dan berkendara tidak dapat disatukan. Walau hanya sekali minum dapat mengurangi kemampuan Anda untuk merespon perubahan

kondisi di jalan dan kecepatan reaksi Anda menjadi buruk seiring dengan jumlah minuman keras yang Anda minum. Jadi jangan minum-minuman keras dan mengendarai kendaraan, dan juga jangan biarkan teman Anda melakukannya.

Jagalah Kendaraan Anda Tetap pada Kondisi Aman

Sangatlah penting untuk menjaga agar kendaraan Anda dirawat dengan baik dan dalam kondisi yang aman untuk dikendarai.

Periksa kendaraan Anda setiap sebelum berkendara dan lakukan semua perawatan yang dianjurkan. Jangan sampai melebihi batas beban (📄 Hal. 15), dan jangan melakukan modifikasi pada kendaraan Anda atau memasang aksesoris yang dapat menyebabkan kendaraan Anda menjadi tidak aman (📄 Hal. 14).

Jika Anda Terlibat dalam Kecelakaan

Keselamatan diri adalah prioritas utama Anda. Jika Anda atau siapapun telah terluka ketika kecelakaan, ambil waktu sejenak untuk melihat keparahan luka-

luka dan menentukan apakah aman untuk melanjutkan perjalanan. Mintalah bantuan darurat bila diperlukan. Patuhi juga undang-undang dan peraturan yang berlaku jika ada orang atau kendaraan lain yang terlibat dalam kecelakaan tersebut.

Jika Anda memutuskan untuk melanjutkan berkendara, pertama putar kunci kontak ke posisi **O** (Off), dan amati kondisi kendaraan Anda. Periksa adanya kebocoran-kebocoran cairan, periksa kekencangan mur-mur dan baut-baut yang kritis, dan periksa juga stang kemudi, handel-handel pengontrol, rem, dan roda. Berkendaralah dengan perlahan-lahan dan hati-hati.

Kendaraan Anda kemungkinan telah mengalami kerusakan yang tidak langsung terlihat. Periksakanlah kendaraan Anda secara keseluruhan di bengkel yang mempunyai fasilitas servis yang berkualitas sesegera mungkin.

Bahaya Karbon Monoksida

Knalpot mengandung karbon monoksida beracun, yaitu gas yang tidak berwarna dan tidak berbau. Menghirup karbon monoksida dapat menyebabkan

kehilangan kesadaran dan dapat menyebabkan kematian.

Jika Anda menghidupkan mesin di tempat yang tertutup atau bahkan hanya sebagian tertutup, maka udara yang Anda hirup dapat mengandung karbon monoksida dalam jumlah yang berbahaya. Jangan pernah menghidupkan kendaraan Anda di dalam garasi atau tempat tertutup lainnya.

⚠ PERINGATAN

Menyalakan mesin kendaraan Anda saat di ruangan tertutup atau sebagian tertutup dapat menyebabkan pembentukan racun gas karbon monoksida.

Menghirup gas yang tidak berbau dan tidak berwarna seperti ini dapat segera menyebabkan ketidaksadaran dan akhirnya kematian.

Hidupkanlah mesin kendaraan Anda pada saat berada di area yang berventilasi atau di tempat terbuka.

Label Gambar

Label Gambar

Halaman-halaman berikut menjelaskan arti label. Beberapa label memberi Anda peringatan tentang setiap potensi bahaya yang bisa menyebabkan luka serius. Yang lainnya menjelaskan informasi penting keselamatan. Baca informasi ini dengan hati-hati dan jangan melepas label.

Jika label lepas atau menjadi sulit untuk dibaca, kunjungi bengkel AHASS Anda untuk mengganti label.

Ada simbol spesifik pada masing-masing label. Pengertian masing-masing simbol dan label adalah sebagai berikut.



Bacalah petunjuk yang terdapat pada Buku Pedoman Pemilik dengan saksama.



Bacalah petunjuk yang terdapat pada Buku Pedoman Reparasi dengan saksama. Demi keamanan, bawa kendaraan untuk diservis hanya di AHASS.



BAHAYA (dengan latar MERAH)

Anda AKAN MENINGGAL atau TERLUKA PARAH jika Anda tidak mengikuti petunjuk.

PERINGATAN (dengan latar ORANGE)

Anda DAPAT MENINGGAL atau TERLUKA PARAH jika Anda tidak mengikuti petunjuk.

PERHATIAN (dengan latar KUNING)

Anda BISA TERLUKA apabila Anda tidak mematuhi instruksi-instruksi.



LABEL BATERAI BAHAYA

- Jauhkan api dan percikan api dari baterai. Baterai menghasilkan gas yang dapat menyebabkan ledakan.
- Gunakan pelindung mata dan sarung tangan karet saat menangani baterai, atau Anda bisa terbakar atau kehilangan penglihatan Anda karena elektrolit baterai.
- Jangan biarkan anak-anak dan orang-orang lain menangani baterai kecuali mereka mengerti dengan baik penanganan dan bahaya dari baterai.
- Tangani elektrolit baterai dengan perlakuan khusus karena mengandung cairan asam sulfat. Sentuhan dengan kulit atau mata bisa membuat Anda menderita luka bakar atau kehilangan penglihatan mata Anda.
- Bacalah pedoman ini dengan cermat dan pahami sebelum menangani baterai. Mengabaikan instruksi dapat menyebabkan seseorang terluka dan merusak kendaraan.
- Jangan gunakan baterai dengan elektrolit pada atau di bawah tanda batas terbawah. Baterai bisa meledak dan menyebabkan luka yang serius.

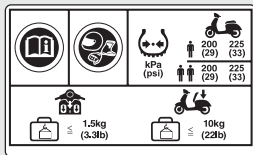

LABEL INFORMASI BAN & LABEL BATAS KARGO

Untuk keselamatan Anda, selalu gunakan helm, pakaian pelindung.

Tekanan ban dingin:

[Pengemudi saja]

Depan **200 kPa (2,00 kgf/cm², 29 psi)**

Belakang **225 kPa (2,25 kgf/cm², 33 psi)**

[Pengemudi dan seorang penumpang]

Depan **200 kPa (2,00 kgf/cm², 29 psi)**

Belakang **225 kPa (2,25 kgf/cm², 33 psi)**

Batas kargo:

Kotak bagasi **10 kg**

Tipe CBS (ACH110CBF) **1,5 kg**

Gantungan barang dan bagasi depan

Tipe CBS ISS (ACH110CBT) **1,5 kg**

Gantungan barang dan bagasi depan



LABEL BAHAN BAKAR

Bensin tanpa timbal

ETHANOL hingga 10 % berdasarkan volume

Hal-Hal Yang Perlu Diperhatikan Untuk Keamanan Berkendara

Hal-Hal Yang Perlu Diperhatikan Untuk Keamanan Berkendara

- Berkendaralah dengan hati-hati dan letakkan tangan Anda pada stang kemudi dan kaki di lantai pijakan kaki.
- Jagalah agar tangan penumpang berpegangan pada grab rail atau pinggang Anda, serta kedua kaki penumpang pada pijakan kaki saat berkendara.
- Pikirkanlah selalu keselamatan penumpang Anda, dan juga pengemudi dan pengendara lainnya.

Pakaian Pelindung

Pastikan bahwa Anda dan penumpang Anda mengenakan helm yang sesuai standard, pelindung mata, dan pakaian pelindung yang mudah dilihat. Sebelum berkendara bersiaplah dari segala kemungkinan cuaca dan kondisi jalan yang buruk.

■ Helm

Sertifikasi ISO, mudah terlihat, ukuran yang pas untuk kepala Anda.

- Dapat dipakai dengan nyaman tapi aman, dengan tali dagu dikencangkan.

- Pelindung wajah dengan bidang penglihatan yang tidak terhalang atau pelindung mata lainnya sesuai standard

PERINGATAN

Tidak menggunakan helm dapat meningkatkan cedera serius atau kematian saat terjadi kecelakaan.

Pastikan bahwa Anda dan penumpang Anda selalu mengenakan helm dan pakaian pelindung yang sesuai standard.

■ Sarung Tangan

Sarung tangan kulit yang menutupi seluruh jari dengan ketahanan gores yang tinggi

■ Sepatu Boot atau Sepatu Khusus untuk Berkendara

Sepatu berkualitas tinggi dengan sol anti-slip dan melindungi pergelangan kaki

■ Jaket dan Celana

Jaket pelindung lengan panjang yang mudah terlihat dan celana panjang yang tahan untuk berkendara (atau pakaian pelindung)

Hal-Hal yang Perlu Diperhatikan dalam Berkendara

Periode Pemakaian Mula

Selama 500 km pertama, ikutilah petunjuk berikut ini untuk memastikan keandalan dan kinerja kendaraan Anda di masa mendatang.

- Hindari penggunaan gas secara penuh dan akselerasi dengan sangat cepat.
- Hindari pengereman mendadak.
- Berkendaralah dengan biasa saja.

Rem

Perhatikanlah petunjuk-petunjuk berikut:

- Hindari pengereman mendadak secara berlebihan.
 - ▶ Pengereman secara mendadak dapat mengurangi stabilitas kendaraan.
 - ▶ Apabila memungkinkan, kurangi kecepatan sebelum membelok, jika tidak maka Anda akan berisiko tergelincir.
- Berhati-hatilah pada permukaan jalan yang mudah slip.

- ▶ Ban akan lebih mudah tergelincir pada permukaan seperti ini dan jarak pengereman akan lebih panjang.
- Hindari pengereman secara terus menerus.
 - ▶ Pengereman berulang kali, seperti ketika melaju di jalan yang menurun dan panjang, dapat mengakibatkan panas berlebihan pada rem, yang menyebabkan berkurangnya efektivitas pengereman.
- Untuk efektivitas pengereman yang maksimum, gunakanlah kedua rem depan dan belakang secara bersamaan.

Combi Brake

Kendaraan Anda dilengkapi dengan sistem rem yang mendistribusikan gaya pengereman di antara rem depan dan belakang.

Hal ini berarti bahwa mengoperasikan handel rem belakang akan mengerem rem belakang dan sebagian rem depan, sedangkan mengoperasikan handel rem depan hanya akan mengerem rem depan saja.

Untuk efektivitas pengereman yang maksimum, gunakanlah kedua rem depan dan belakang secara bersamaan.

Hal-Hal yang Perlu Diperhatikan dalam Berkendara

■ Kondisi Basah atau Hujan

Permukaan jalan akan licin saat basah, dan rem yang basah akan mengurangi efisiensi pengereman. Anda harus ekstra hati-hati saat mengerem dalam kondisi basah.

Jika rem basah, lakukan pengereman sambil mengendarai kendaraan pada kecepatan rendah untuk membantu mengeringkan rem.

Memarkir Kendaraan

- Parkirlah pada permukaan yang keras dan rata.
- Jika Anda memang harus parkir di permukaan yang agak menanjak atau yang mudah bergeser, parkirkanlah kendaraan sedemikian rupa sehingga tidak bergerak atau jatuh.
- Pastikan bahwa bagian-bagian kendaraan yang bersuhu tinggi tidak bersentuhan dengan bahan-bahan yang mudah terbakar.
- Jangan menyentuh mesin, knalpot, rem dan bagian-bagian kendaraan lainnya yang bersuhu tinggi sebelum mendingin.

- Untuk mengurangi kemungkinan terjadinya pencurian, kunci selalu stang kemudi dan lepaskan kunci dan tutuplah pengaman kunci kontak ketika meninggalkan kendaraan tanpa ada penjagaan.

Kami juga menganjurkan Anda untuk menggunakan perangkat anti-pencurian.

■ Parkir dengan Standar Samping atau Standar Tengah

1. Matikan mesin.

2. Menggunakan standar samping

Tekan standar samping ke bawah.

Miringkan kendaraan ke kiri secara perlahan sampai seluruh berat kendaraan bertumpu pada standar samping.

Menggunakan standar tengah

Untuk menurunkan standar tengah, berdirilah di sisi kiri kendaraan.

Peganglah handel stang kiri dan grab rail.

Tekan ujung standar tengah ke bawah dengan kaki kanan Anda dan secara bersamaan, tarik kendaraan ke atas dan ke belakang.

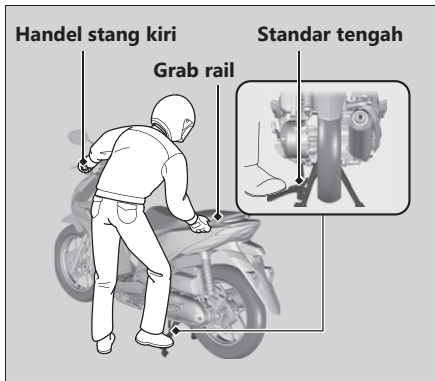

3. Putar stang kemudi sepenuhnya ke kiri.
 - ▶ Memutar stang kemudi ke kanan akan mengurangi stabilitas dan dapat menyebabkan kendaraan terjatuh.
4. Putar kunci kontak ke posisi  posisi (Lock) (➔ Hal. 33), lepaskan kunci dan tutup pengaman kunci kontak (➔ Hal. 34).

Petunjuk Mengenai Bahan Bakar dan Mengisi Bahan Bakar

Ikutilah petunjuk-petunjuk berikut ini untuk melindungi mesin, sistem bahan bakar, dan catalytic converter:

- Gunakanlah selalu bensin tanpa timbal.
- Gunakanlah angka oktan sesuai yang dianjurkan. Menggunakan bensin dengan angka oktan yang lebih rendah akan mengakibatkan kinerja mesin menurun.
- Jangan gunakan bahan bakar yang mengandung kadar alkohol tinggi. ➔ Hal. 117
- Jangan gunakan bensin basi atau terkontaminasi atau campuran minyak/bensin.
- Jangan sampai kotoran atau air masuk ke dalam tangki bahan bakar.

Aksesoris dan Modifikasi

Kami sangat menyarankan bahwa Anda tidak menambahkan aksesoris yang tidak secara khusus dirancang untuk kendaraan Anda oleh Honda atau membuat modifikasi pada kendaraan Anda dari desain aslinya. Melakukan itu dapat membuat kendaraan menjadi tidak aman.

Memodifikasi kendaraan Anda juga dapat membatalkan garansi Anda dan membuat kendaraan Anda ilegal untuk dikendarai di jalan raya. Sebelum memutuskan untuk memasang aksesoris pada kendaraan Anda yakinkanlah bahwa modifikasi tersebut aman dan legal.

PERINGATAN

Aksesoris dan modifikasi yang tidak sesuai dapat menimbulkan kecelakaan dimana Anda dapat terluka parah atau meninggal.

Ikuti semua instruksi di buku pedoman pemilik ini mengenai aksesoris dan modifikasi.

Jangan menarik kereta gandeng dengan, atau menempelkan kereta samping pada, kendaraan Anda. Kendaraan Anda tidak dirancang untuk tambahan-tambahan tersebut, dan penambahannya dapat menyebabkan terganggunya pengendalian kendaraan Anda.

Beban

- Membawa beban berlebihan akan mempengaruhi pengereman, stabilitas dan penguasaan kendaraan Anda. Berkendaralah selalu dengan kecepatan aman sesuai dengan beban yang Anda bawa.
- Hindari membawa beban berlebihan dan jaga beban agar berada dalam batas yang telah ditentukan.

Kapasitas berat maksimum/Berat barang bawaan maksimum ➤ Hal. 119

- Ikatlah semua barang bawaan dengan erat, seimbang dan dekat dengan titik pusat kendaraan.
- Jangan letakkan benda-benda dekat dengan lampu-lampu atau knalpot.

PERINGATAN

Membawa beban yang melebihi kapasitas atau peletakan yang salah dapat menyebabkan kecelakaan dan Anda dapat terluka parah atau meninggal.

Ikuti petunjuk batas beban maksimum yang dianjurkan buku pedoman ini.

Alur Pengoperasian Skuter pada Umumnya

Pemeriksaan Sebelum Berkendara ➡ Hal . 58

Periksalah dengan saksama kendaraan Anda untuk memastikan bahwa kendaraan Anda aman untuk dikendarai.

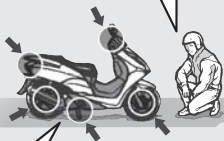

Akselerasi ➡ Hal . 44

Putar handel gas secara bertahap. Patuhi batas kecepatan.



Cara menggunakan fitur-fitur dasar.

- Instrumen ➡ Hal . 22
- Indikator ➡ Hal . 26
- Tombol & Sakelar ➡ Hal . 30
- Kunci stang kemudi ➡ Hal . 33
- Pengaman kunci kontak ➡ Hal . 34
- Kunci Rem Belakang ➡ Hal . 35
- Tipe CBS ISS (ACH110CBT)
- Idling Stop System ➡ Hal . 36

Menghidupkan Mesin ➡ Hal . 39

Hidupkan dan panaskan mesin. Hindari menggeber-geber mesin.



Menghidupkan Mesin ➡ Hal . 43

Sebelum mulai melaju, berikanlah isyarat arah Anda dengan sakelar lampu sein, dan perhatikanlah lalu lintas di depan Anda.

Mengerem ➔ Hal. 44**STOP!**

Tutuplah handel gas dan gunakan rem depan dan belakang secara bersamaan.

▶ Lampu rem akan menyala, menunjukkan bahwa Anda telah melakukan pengereman.

Berhenti

Jika ingin menepi jalan, berikan isyarat cukup dini untuk menunjukkan bahwa Anda akan menepi, dan menepilah dengan perlahan-lahan.

**Menikung**

Lakukanlah pengereman sebelum memasuki tikungan.



Bukalah handel gas kembali secara bertahap saat keluar dari tikungan.

Memarkir ➔ Hal. 12

Parkirlah pada permukaan yang keras dan rata. Gunakan standar, kunci stang kemudi dan tutup pengaman kunci kontak.

**Mengisi bahan bakar**

➔ Hal. 45



Lokasi Part-Part

Kecuali Tipe STREET (ACH110CBF II IN)

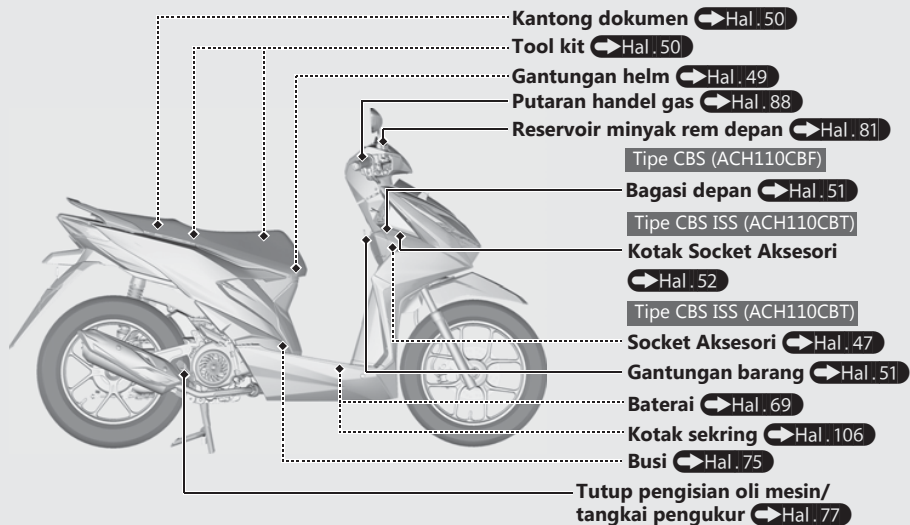

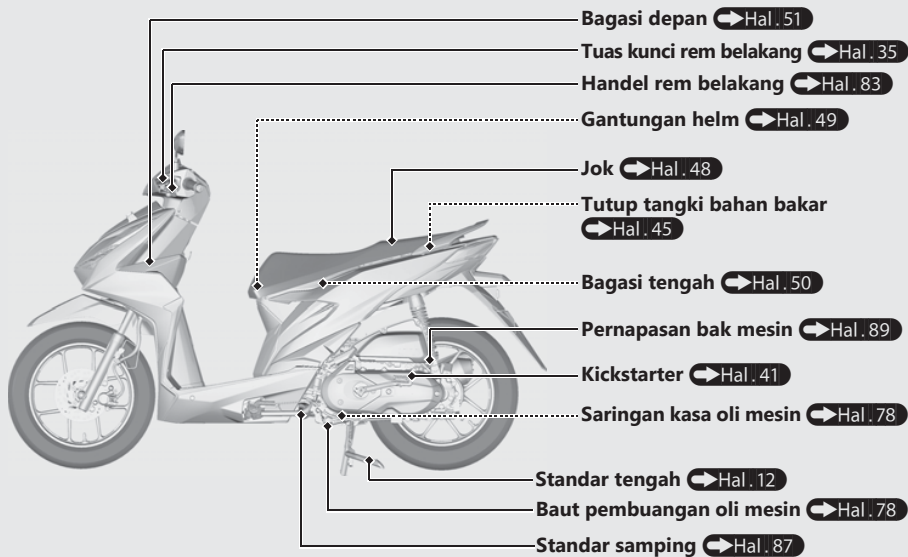

Lokasi Part-Part *(Bersambung)*

Tipe STREET (ACH110CBF II IN)

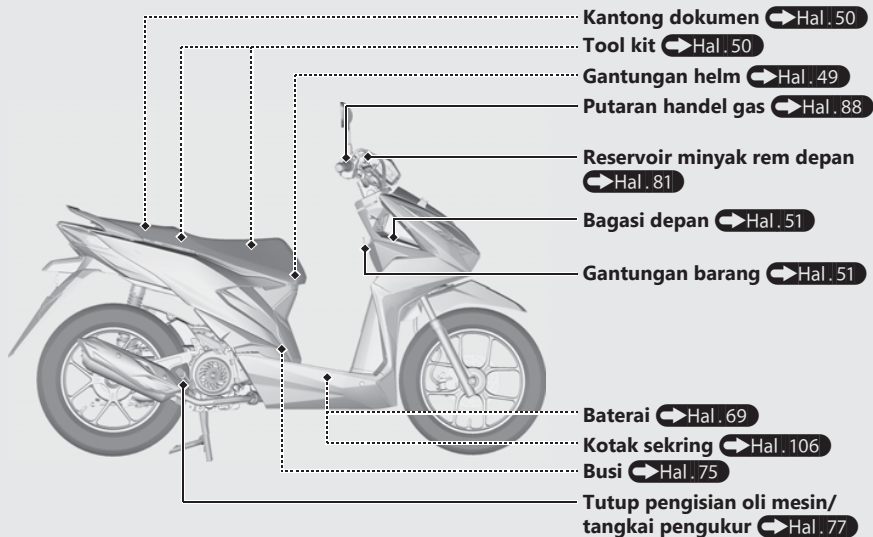

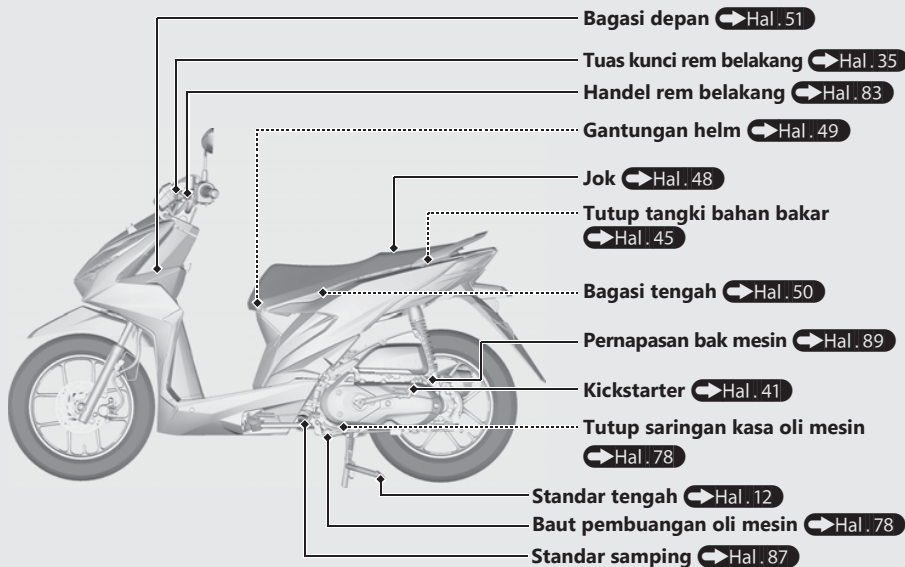

Instrumen

Kecuali tipe STREET (ACH110CBF II IN)

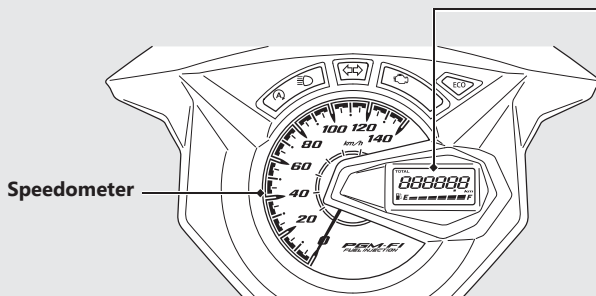

Tampilan Awal

Pada saat kunci kontak diputar ke posisi **I** (On), semua mode dan segmen-segmen digital akan ditampilkan. Jika ada bagian dari tampilan ini yang tidak menyala pada saat yang seharusnya, mintalah bengkel AHASS Anda untuk memeriksa masalah yang ada.



Meter Bahan Bakar

Sisa bahan bakar ketika hanya segmen ke 1 (E) mulai berkedip-kedip: sekitar 1,25 L. Segmen ini akan terus berkedip bila bahan bakar semakin menipis.



Jika indikator meter bahan bakar berkedip-kedip dengan pola berulang atau mati:

➔ Hal . 94

Odometer

Menunjukkan akumulasi jarak tempuh.

Apabila jarak tempuh di bawah 100.000 km, maka jarak tempuh akan diperlihatkan pada tampilan.

Apabila jarak tempuh di atas 100.000 km, maka digit tertinggi dari total jarak tempuh akan diperlihatkan sebentar sebelum memperlihatkan sisa digit pada tampilan.

(Apabila jarak tempuh lebih dari 200.000 km)

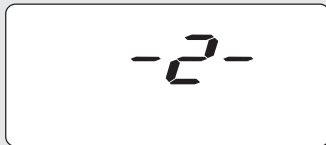

Instrumen (Bersambung)

Tipe STREET (ACH110CBF II IN)

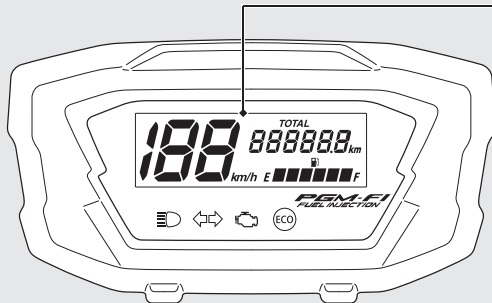

Tampilan Awal

Pada saat kunci kontak diputar ke posisi **I** (On), semua mode dan segmen-segmen digital akan ditampilkan. Jika ada bagian dari tampilan ini yang tidak menyala pada saat yang seharusnya, mintalah bengkel AHASS Anda untuk memeriksa masalah yang ada.



Speedometer

Meter Bahan Bakar

Sisa bahan bakar ketika hanya segmen ke 1 (E) mulai berkedip-kedip: sekitar 1,25 L.

Segmen ini akan terus berkedip bila bahan bakar semakin menipis.



Jika indikator meter bahan bakar berkedip-kedip dengan pola berulang atau mati:

← Hal. 94

Odometer

Menunjukkan akumulasi jarak tempuh.

Apabila jarak tempuh di bawah 100.000 km, maka jarak tempuh akan diperlihatkan pada tampilan.

Apabila jarak tempuh di atas 100.000 km, maka digit tertinggi dari total jarak tempuh akan diperlihatkan sebentar sebelum memperlihatkan sisa digit pada tampilan.

(Apabila jarak tempuh lebih dari 200.000 km)



Indikator

Jika salah satu dari indikator-indikator ini ada yang tidak menyala sesuai fungsinya, maka mintalah bengkel AHASS Anda untuk memeriksa masalah yang ada.

Kecuali tipe STREET (ACH110CBF II IN)

 Indikator lampu jauh



Indikator lampu sein

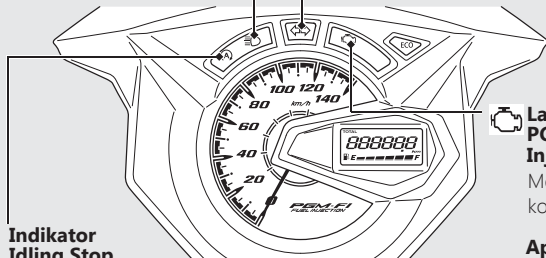

 Indikator Idling Stop

Tipe CBS ISS (ACH110CBT)

Menyala sesaat ketika sakelar Idling Stop pada posisi  (Idling Stop) dan kunci kontak diputar ke on.

Idling Stop System:  Hal. 36



Lampu indikator mal-fungsi (MIL)
PGM-FI (Programmed Fuel Injection)

Menyala sesaat pada waktu kunci kontak diputar ke posisi  (On).

Apabila lampu menyala saat mesin hidup:  Hal. 93

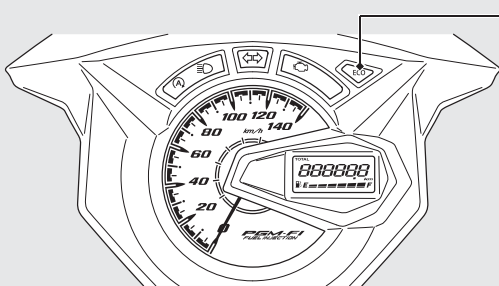

Indikator ECO

Saat konsumsi bahan bakar menjadi lebih hemat, indikator ECO akan ditampilkan. Jika konsumsi bahan bakar terus membaik, indikator ECO menjadi semakin terang.

- ▶ Saat kendaraan berhenti, indikator ECO akan mati.

Indikator (Bersambung)

Tipe STREET (ACH110CBF II IN)

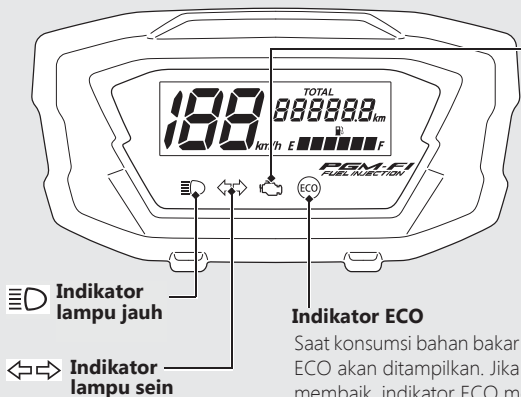

 **Indikator lampu jauh**

 **Indikator lampu sein**

Indikator ECO

Saat konsumsi bahan bakar menjadi lebih hemat, indikator ECO akan ditampilkan. Jika konsumsi bahan bakar terus membaik, indikator ECO menjadi semakin terang.

► Saat kendaraan berhenti, indikator ECO akan mati.

 **Lampu indikator mal-fungsi (MIL) PGM-FI (Programmed Fuel Injection)**

Menyala sesaat pada waktu kunci kontak diputar ke posisi I (On).

Apabila lampu menyala saat mesin hidup: ➔ Hal. 93

Tombol & Sakelar

Kecuali tipe STREET (ACH110CBF II IN)

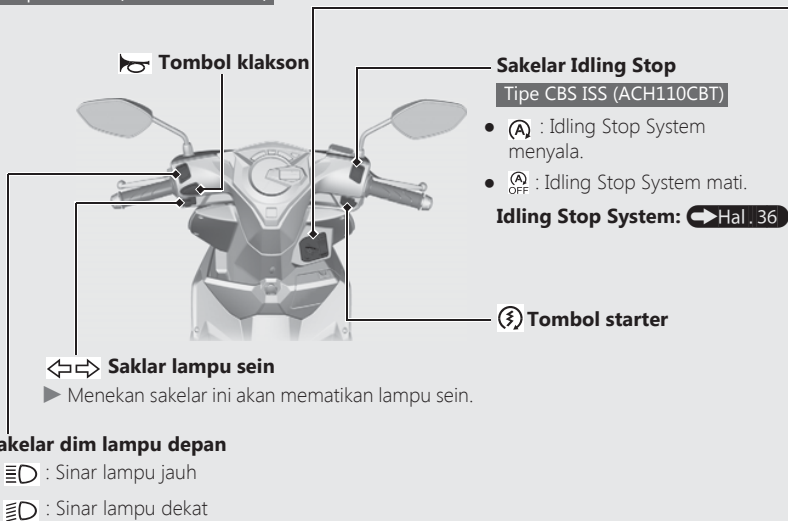

Kunci kontak

Menyalakan/mematikan sistem kelistrikan dan mengunci kemudi.

- Kunci dapat dilepaskan pada saat posisi **○ (Off)** atau **🔒 (Lock)**.

I (On)
Menyalakan sistem kelistrikan untuk menghidupkan mesin/berkendara.

SEAT
Mengoperasikan tombol pembuka jok.

○ (Off)
Mematikan mesin.

🔒 (Lock)
Mengunci kemudi.

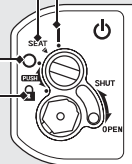

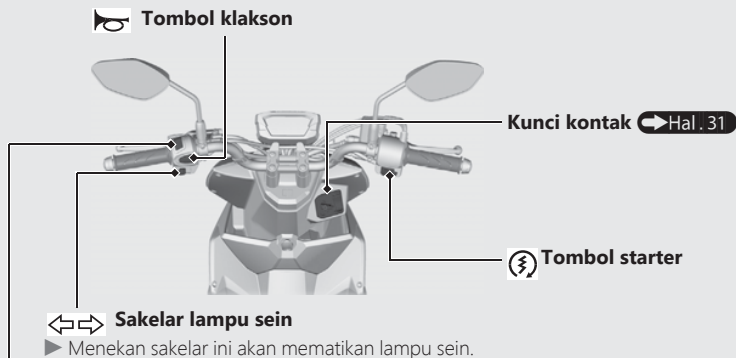

Tombol & Sakelar (Bersambung)

Tipe STREET (ACH110CBF II IN)



Sakelar dim lampu depan

-  : Sinar lampu jauh
-  : Sinar lampu dekat

Kunci Kemudi

Kuncilah kemudi saat parkir untuk mencegah terjadinya pencurian.

Kami juga menganjurkan Anda untuk menggunakan kunci roda berbentuk-U atau kunci sejenis yang mirip.

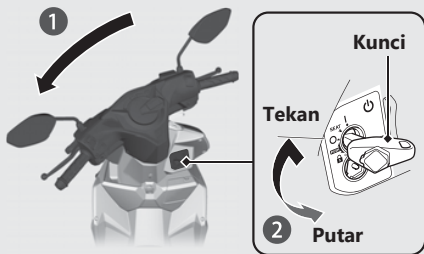

Mengunci

1 Kecuali Tipe STREET (ACH110CBF II IN)

Putar stang kemudi sepenuhnya ke kiri atau kanan.

Tipe STREET (ACH110CBF II IN)

Putar stang kemudi sepenuhnya ke kiri.

2 Tekan kunci ke dalam, dan putar kunci kontak ke posisi (Lock).

▶ Putar stang kemudi ke kanan dan ke kiri sedikit apabila sulit mengunci.

3 Lepaskan kunci.

Membuka kemudi

Masukkan kunci, tekan ke dalam, dan putar kunci kontak ke posisi  (Off).

Tombol & Sakelar *(Bersambung)*

Pengaman kunci kontak

Kunci kontak pada kendaraan ini dilengkapi dengan pengaman. Setelah memarkir kendaraan, tutup pengaman kunci kontak untuk mencegah pencurian.

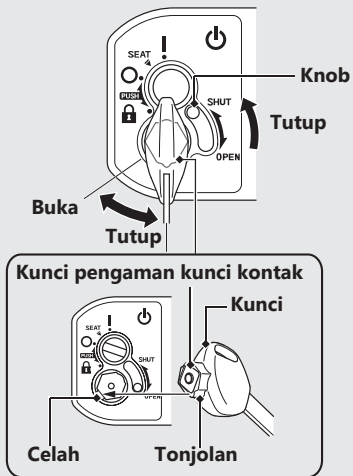

Tutup

- 1 Lepaskan kunci dari kunci kontak.
- 2 Tepatkan tonjolan pada kunci pengaman kunci kontak dengan celah pada pengaman kunci kontak, dan putar kunci pengaman kunci kontak berlawanan arah jarum jam.
 - ▶ Anda juga dapat menutup pengaman kunci kontak dengan menggerakkan knob ke atas tanpa kunci pengaman.
- 3 Lepaskan kunci.

Buka

Tepatkan tonjolan pada kunci pengaman kunci kontak dengan celah pada pengaman kunci kontak, dan putar kunci pengaman kunci kontak searah jarum jam.

Kunci Rem Belakang

Pastikan kunci rem belakang diterapkan saat menghidupkan dan memanaskan mesin.

Mengunci

Tarik handel rem belakang dan posisikan tuas kunci rem belakang mengunci.

- ▶ Kunci rem belakang tidak akan berfungsi jika rem belakang tidak disetel dengan benar.

➡ Hal. 84

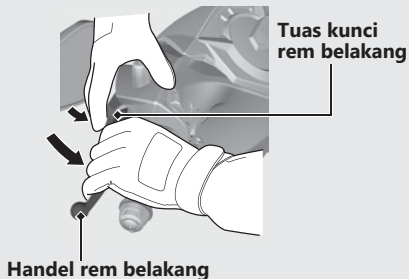

Membuka kunci

Tarik handel rem belakang.

- ▶ Sebelum berkendara, pastikan bahwa kunci rem belakang sudah terlepas penuh sehingga roda belakang tidak seret.

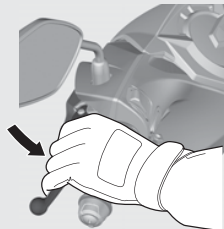

Idling Stop System

Tipe CBS ISS (ACH110CBT)

Idling Stop System dirancang untuk membantu mengurangi konsumsi bahan bakar dan kebisingan, dengan cara menghentikan putaran mesin pada saat kendaraan berhenti misalnya pada waktu menunggu di lampu merah.

Memindahkan Idling Stop System ke ON atau OFF

Memindahkan Idling Stop System ke ON atau OFF dengan menggunakan sakelar Idling Stop.

- ON: **(A) (Idling Stop)**
 - ▶ Indikator Idling Stop menyala ketika Idling Stop System siap untuk mematikan mesin saat mengendarai kendaraan. Indikator Idling Stop berkedip-kedip ketika mesin dihentikan oleh Idling Stop System.
- OFF: **(A) OFF (Idling)**
 - ▶ Indikator Idling Stop tidak dapat menyala ketika Idling Stop System mati.

Aktivasi Idling Stop System

Idling Stop System siap untuk mematikan mesin dan indikator Idling Stop akan menyala apabila hal-hal berikut telah dipenuhi pada saat sakelar Idling Stop berada di posisi **(A)** (Idling Stop):

- Mesin dihidupkan dengan tombol starter
- Mesin telah cukup panas
- Kendarai kendaraan dengan kecepatan lebih 10 km/jam

Indikator Idling Stop Tidak Menyala:

➔ Hal. 96

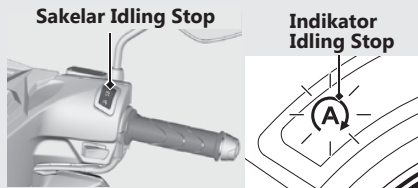

Mematikan mesin dengan Idling Stop System

Mesin mati dan indikator Idling Stop berubah menjadi berkedip setelah Anda menutup handel gas sepenuhnya dan menghentikan kendaraan saat indikator Idling Stop menyala.

- ▶ Selama mesin dihentikan oleh Idling Stop System, jika Anda menekan sakelar Idling Stop ke posisi ^AOFF (Idling) maka Idling Stop System akan mati. Mesin tidak akan hidup kembali ketika Anda memutar handel gas.



Indikator Idling Stop

Hal-Hal Yang Perlu Diperhatikan untuk Keamanan Idling Stop System

Jangan meninggalkan kendaraan selama indikator Idling Stop masih berkedip-kedip. Ketika Anda meninggalkan kendaraan, selalu putar kunci kontak ke posisi **O** (Off).

- ▶ Mesin akan hidup secara tiba-tiba jika handel gas dibuka.

Mesin Tidak Dapat Dimatikan dengan Idling Stop System Selagi Indikator Idling Stop

Menyala: ➡ Hal. 97

PERHATIAN

Menghentikan kendaraan dengan Idling Stop System untuk jangka waktu yang lama dapat menyebabkan berkurangnya tegangan baterai.

Idling Stop System *(Bersambung)*

Menghidupkan Kembali Mesin

Periksa bahwa indikator Idling Stop berkedip-kedip, dan lalu buka handel gas.

- ▶ Apabila indikator tidak berkedip-kedip, Anda tidak dapat menghidupkan mesin kembali dengan Idling Stop System, walaupun Anda memutar handel gas.
- ▶ Selama mesin dimatikan oleh Idling Stop System, jika Anda menurunkan standar samping, maka lampu indikator Idling Stop akan mati atau berhenti berkedip dan terus menyala, lalu mesin tidak dapat dihidupkan kembali walaupun Anda memutar handel gas.

Mesin Tidak Dapat Dihidupkan Meskipun

Putaran Handel Gas Dibuka: ➡ Hal . 98

PERHATIAN

Lampu depan akan tetap menyala setelah mesin dihentikan oleh Idling Stop System. Baterai akan semakin kosong dan kemungkinan Anda tidak dapat menghidupkan mesin kembali.

Apabila baterai lemah, pindahkan sakelar Idling Stop ke posisi  (Idling) dan jangan gunakan Idling Stop System. Kunjungi bengkel AHASS Anda untuk memeriksa baterai.

Kunjungi bengkel AHASS Anda untuk memeriksa baterai sesuai jadwal perawatan berkala.

Jadwal Perawatan Berkala: ➡ Hal . 55

Menghidupkan Mesin

Hidupkan mesin Anda dengan menggunakan prosedur berikut ini, dalam keadaan mesin dingin maupun panas.

Kendaraan ini dilengkapi dengan sistem sakelar pematik mesin di standar samping.

- ▶ Jika standar samping diturunkan ke bawah, mesin tidak dapat dihidupkan.
- ▶ Jika Anda menurunkan standar samping saat mesin hidup, maka mesin akan mati secara otomatis.

PERHATIAN

- Jika mesin tidak dapat dihidupkan dalam waktu kurang dari 5 detik, putar kunci kontak ke posisi **O** (Off) dan tunggu selama 10 detik sebelum mencoba kembali untuk memulihkan tegangan baterai.
- Menghidupkan mesin dengan putaran stasioner yang tinggi secara berkepanjangan dan menggeber-geber mesin dapat merusak mesin, dan sistem knalpot.
- Jangan mengoperasikan kickstarter pada saat mesin hidup karena dapat mengakibatkan kerusakan pada mesin. Jangan menggunakan tenaga yang berlebihan pada kickstarter.
- Lipatlah pedal kickstarter ke posisinya setelah digunakan.

Konsultasikan dengan bengkel AHASS Anda jika Anda berencana untuk berkendara pada ketinggian 2.500 m di atas permukaan laut.

PERHATIAN

Jika kendaraan dibawa ke tempat dengan ketinggian 2.000 m lebih atau kurang dari titik berangkat, kinerja mesin kendaraan Anda mungkin tidak maksimal pada ketinggian dari permukaan laut yang baru. Konsultasikan dengan bengkel AHASS sebelum berkendara dengan kendaraan Anda.

Menghidupkan Mesin *(Bersambung)*

- 1 Posisikan kendaraan pada standar tengahnya.
- 2 Kunci roda belakang dengan cara menarik handel rem belakang dan memasang tuas kunci rem belakang.
 - ▶ Motor Starter hanya bekerja jika handel rem ditarik dan standar samping terlipat ke atas.



- 3 Putar kunci kontak ke posisi I (ON).

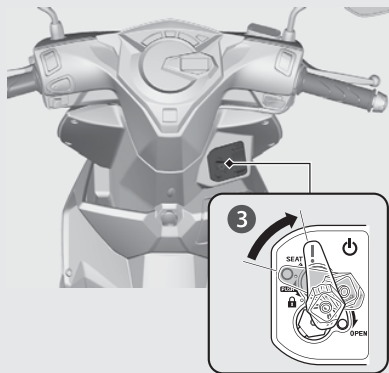

4 Menggunakan tombol starter elektrik

Dengan posisi handel gas tertutup sepenuhnya, tekan tombol starter. Lepaskan tombol starter begitu mesin hidup.

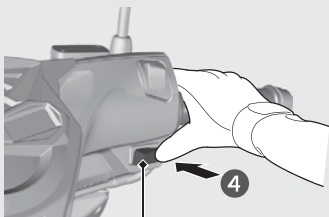

Tombol starter

4 Menggunakan kickstarter

Tekan dengan ringan kickstarter sampai terasa ada tahanan. Biarkan kickstarter kembali ke posisi semula.

Dengan posisi handel gas tertutup sepenuhnya, operasikan kickstarter dari langkah pergerakan paling atas sampai ke bawah dengan gerakan cepat dan secara terus menerus.

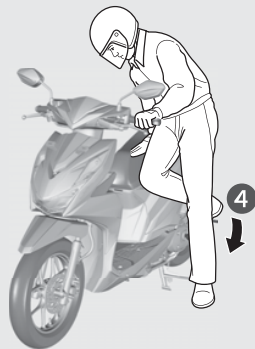

Menghidupkan Mesin *(Bersambung)*

Jika mesin susah dihidupkan:

Buka handel gas sedikit (sekitar 3mm tanpa jarak main bebas).

Sekitar 3 mm, tanpa jarak main bebas

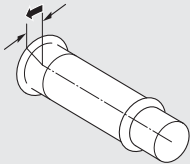

Jika mesin tidak dapat dihidupkan:

Menggunakan tombol starter elektrik

- ① Putar gas tangan sampai terbuka penuh dan tekan tombol starter selama 5 detik.
- ② Ulangi prosedur menghidupkan mesin secara normal.
- ③ Jika mesin hidup, buka gas tangan sedikit apabila putaran stasioner mesin tidak stabil.
- ④ Jika mesin tidak hidup, tunggu 10 detik sebelum mencoba langkah ① & ② kembali.

Menggunakan kickstarter

- ① Putar kunci kontak ke posisi OFF.
- ② Putar handel gas sampai terbuka penuh.
- ③ Putar mesin beberapa kali dengan kickstarter.
- ④ Ulangi prosedur menghidupkan mesin secara normal.
- ⑤ Jika mesin hidup, dengan putaran stasioner tidak stabil, buka sedikit handel gas.

Jika Mesin Tidak Dapat Dihidupkan

➔ Hal . 92

Mengendarai Kendaraan

Menghidupkan Mesin

- 1 Dorong kendaraan ke depan lepas dari standar tengah.
 - ▶ Kuncilah kunci rem belakang.
 - ▶ Biarkan handel gas tertutup.Pastikan bahwa standar samping dan standar tengah terlipat ke atas.
- 2 Menaiki kendaraan.
 - ▶ Naiki kendaraan dari samping kiri, dengan satu kaki masih berpijak pada permukaan tanah.

- 3 Lepaskanlah kunci rem belakang.

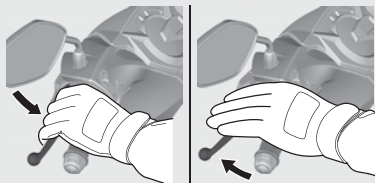

Mengendarai Kendaraan *(Bersambung)*

4 Akselerasi dan menurunkan akselerasi
Untuk berakselerasi: Putar handel gas perlahan-lahan.

Untuk deselerasi: Tutup handel gas.

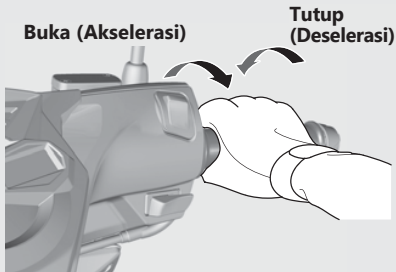

Mengerem

Tutuplah handel gas dan tarik handel rem depan dan belakang secara bersamaan.

Jangan menggunakan kunci rem saat berkendara. Karena hal ini dapat menyebabkan roda terkunci, dan mengurangi kendali kendaraan.

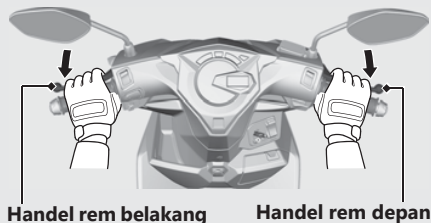

PERHATIAN

Untuk mencegah kerusakan kopling, jangan gunakan handel gas untuk menahan gerak kendaraan ke belakang saat berhenti pada jalan yang menanjak.

Mengisi Bahan Bakar

Jenis bahan bakar: Bensin tanpa timbal

Angka oktan bahan bakar: Kendaraan Anda dirancang untuk menggunakan angka oktan RON (Research Octane Number) 88 atau lebih tinggi.

Kapasitas tangki: 4,2 L

Petunjuk Mengisi Bahan Bakar dan Petunjuk tentang Bahan Bakar ➔ Hal. 13

Membuka Tutup Tangki Bahan Bakar

- 1 Buka jok. ➔ Hal. 48
- 2 Putar tutup tangki bahan bakar berlawanan arah jarum jam sampai tidak dapat diputar lagi dan lepaskan tutup.

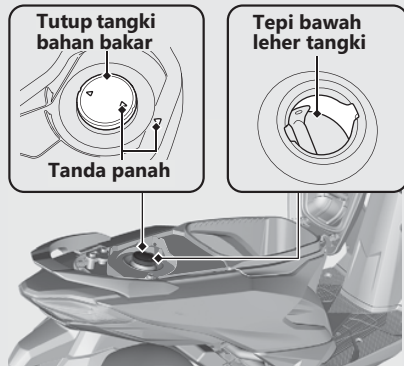

Jangan mengisi bahan bakar lebih dari tepi bawah leher tangki.

Mengisi Bahan Bakar *(Bersambung)*

Menutup Tutup Tangki Bahan Bakar

- 1 Pasang dan kencangkan tutup tangki bahan bakar erat-erat dengan memutarnya searah jarum jam.
 - ▶ Pastikan bahwa tanda panah pada tutup tangki dan tangki bahan bakar bertepatan.
- 2 Tutup jok.

PERINGATAN

Bensin sangat mudah terbakar dan dapat meledak. Anda dapat terbakar atau terluka parah saat menangani bensin.

- Matikan mesin dan jauhkan dari panas, percikan bunga api dan api.
- Menangani bahan bakar harus dilakukan di udara terbuka.
- Lap segera bensin yang tertumpah.

Socket aksesoris

Tipe CBS ISS (ACH110CBT)

Socket aksesoris (power outlet) berada di dalam bagasi kotak socket aksesoris. ➔ Hal. 52

Gunakan perangkat aksesoris dengan risiko Anda sendiri. Honda tidak akan bertanggung jawab atas segala kerusakan pada perangkat aksesoris Anda saat menggunakan socket ini.

Buka penutup untuk mengakses charger socket. Kapasitas maksimum adalah **12 W (12 V, 1 A)**.

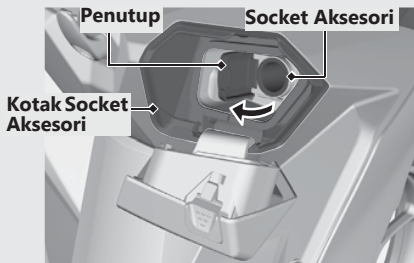

- ▶ Untuk mencegah melemahnya daya baterai (atau mati), tetap nyalakan mesin saat menarik daya dari socket.
- ▶ Posisikan saklar pada lampu dekat saat socket ini sedang digunakan. Baterai dapat kehabisan daya atau menyebabkan kerusakan pada socket.
- ▶ Untuk mencegah memasukkan benda asing ke dalam socket, pastikan Anda menutup penutupnya ketika socket tidak digunakan.

PERHATIAN

- Penggunaan aksesoris yang menyebabkan panas atau aksesoris dengan peringkat yang tidak tepat dapat merusak socket.
- Jangan menggunakan socket dalam kondisi basah, atau saat mencuci atau kondisi basah lainnya karena dapat merusak socket.

Peralatan Penyimpanan

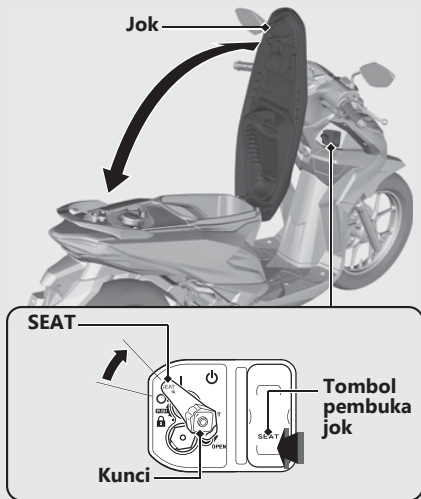

Membuka Jok

- 1 Putar stang kemudi mengarah lurus ke depan.
- 2 Masukkan kunci ke kunci kontak dan putar ke posisi SEAT.
- 3 Tekan tombol pembuka jok.
- 4 Buka jok.

Menutup Jok

Tutup dan tekan ke bawah pada bagian belakang jok hingga terkunci. Pastikan bahwa jok terkunci rapat dengan mencoba mengangkatnya sedikit.

Berhati-hatilah agar kunci Anda tidak terkunci di dalam kotak bagasi di bawah jok.

Gantungan Helm

Gantungan helm terletak di bawah jok.

- ▶ Gunakan gantungan helm hanya pada saat parkir.

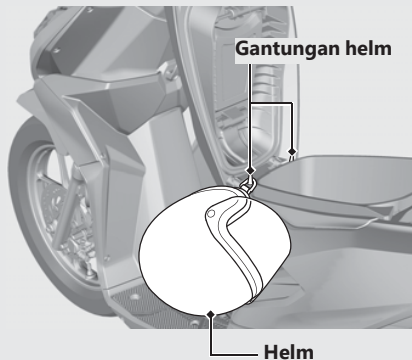

⚠ PERINGATAN

Mengendarai dengan helm tergantung pada gantungan helm dapat mengganggu kemampuan Anda untuk mengendalikan kendaraan dan dapat menimbulkan kecelakaan dimana Anda dapat terluka parah atau meninggal.

Gunakan gantungan helm hanya pada saat parkir. Jangan mengendarai kendaraan dengan helm terikat pada gantungan.

Peralatan Penyimpanan *(Bersambung)*

Tool Kit

Tool kit berada dibalik jok.

Kantong Dokumen

Kantong dokumen berada di tempat dokumen di balik jok.

Kotak Bagasi

Jangan pernah melebihi batas berat maksimum.

Berat Maksimum: 10 kg

- ▶ Jangan menyimpan barang-barang yang mudah terbakar atau rentan terhadap kerusakan akibat panas.
- ▶ Jangan menyimpan barang-barang berharga atau rapuh.

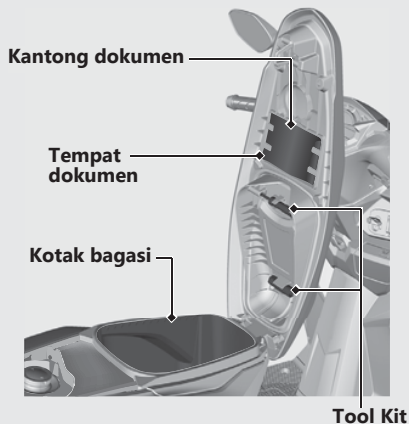

Gantungan barang

Gantungan barang berada di bawah stang kemudi.

- ▶ Jangan membawa barang yang besar pada gantungan hingga menggantung keluar dari kendaraan dan/atau sampai mengganggu pergerakan kaki Anda.

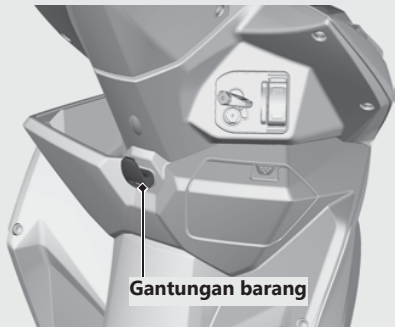

Bagasi depan

Tipe CBS (ACH110CBF)

Bagasi depan berada di bawah stang kemudi.

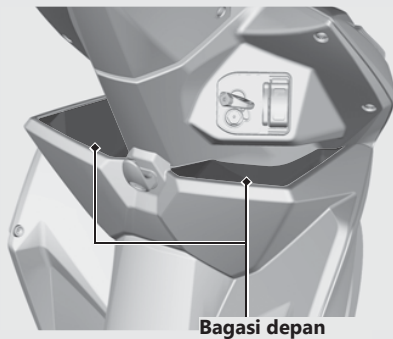

Beban maksimum yang diijinkan pada gantungan barang dan bagasi depan tidak boleh lebih dari **1,5 kg**.

Peralatan Penyimpanan *(Bersambung)*

Kotak Socket Aksesori/Bagasi depan

Tipe CBS ISS (ACH110CBT)

Kotak socket aksesori dan bagasi depan berada di bawah stang kemudi.

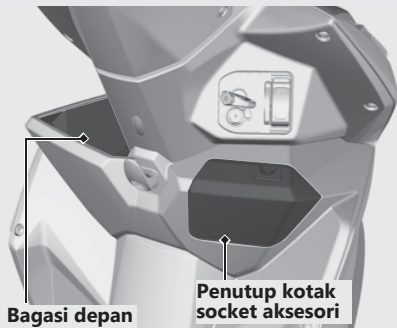

Beban maksimum yang diijinkan pada gantungan barang dan bagasi depan tidak boleh lebih dari **1,5 kg**.

Untuk membuka kotak socket aksesori

Tekan daerah cekung pada penutup kotak socket aksesori, lalu buka penutup kotak socket aksesori.

Untuk Menutup kotak socket aksesori

Tutup penutup kotak socket aksesori dengan menekan penutup kotak socket aksesori.

Daerah cekung

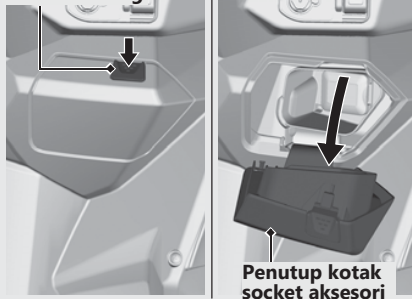

Perawatan Berkala

Bacalah "Pentingnya Perawatan Berkala" dan "Dasar-Dasar Perawatan Berkala" dengan saksama sebelum melakukan pekerjaan perawatan berkala apapun. Lihat pada "Spesifikasi" untuk data-data servis.

Pentingnya Perawatan Berkala	Hal. 54	Busi	Hal. 75
Jadwal Perawatan Berkala	Hal. 55	Oli Mesin	Hal. 77
Dasar-Dasar Perawatan Berkala	Hal. 58	Rem	Hal. 81
Tool Kit	Hal. 68	Standar Samping	Hal. 87
Melepaskan & Memasang Komponen		Handel Gas	Hal. 88
Body	Hal. 69	Pernapasan Bak Mesin	Hal. 89
Baterai	Hal. 69	Penyetelan-Penyetelan Lain	Hal. 90
Penutup Baterai	Hal. 70	Menyetel Arah Sinar Lampu Depan	Hal. 90
Penutup ke Baterai	Hal. 71		
Cover Tengah	Hal. 72		
Cover Tengah Depan.....	Hal. 73		
Cover Tengah Belakang	Hal. 74		

Pentingnya Perawatan Berkala

Pentingnya Perawatan Berkala

Menjaga kendaraan Anda agar terawat dengan baik adalah sangat penting bagi keamanan Anda pribadi dan untuk melindungi kendaraan Anda, mendapatkan performa yang maksimal, menghindari kerusakan, dan mengurangi polusi udara. Perawatan berkala merupakan tanggung jawab pemilik. Pastikan untuk memeriksa kendaraan Anda setiap kali sebelum berkendara, dan melakukan pemeriksaan secara periodik sesuai Jadwal Perawatan Berkala. ➤ Hal. 55

PERINGATAN

Tidak merawat kendaraan Anda sebagaimana mestinya atau tidak memperbaiki masalah sebelum berkendara, akan menyebabkan terjadinya kecelakaan dimana Anda dapat terluka parah atau meninggal.

Selalu lakukan pengecekan dan perawatan yang disarankan dan perawatan berkala sesuai buku pedoman pemilik ini.

Keamanan Saat Perawatan Berkala

Bacalah selalu petunjuk-petunjuk perawatan berkala sebelum memulai sesuatu pekerjaan, dan pastikan bahwa Anda memiliki semua tool kit, part-part dan ketrampilan yang diperlukan.

Kami tidak dapat memperingati Anda setiap bahaya yang mungkin terjadi saat melakukan perawatan berkala. Hanya Anda yang dapat mengambil keputusan apakah Anda perlu melakukan sesuatu pekerjaan tertentu.

Ikutilah petunjuk-petunjuk berikut ini ketika melakukan perawatan berkala.

- Matikan mesin dan lepaskan kunci.
- Letakkan kendaraan Anda pada permukaan keras dan datar dengan menggunakan standar samping, standar tengah atau peralatan lainnya untuk menyangga kendaraan.
- Biarkanlah mesin, knalpot, rem, dan bagian-bagian lainnya yang bersuhu tinggi untuk mendingin sebelum melakukan servis karena Anda bisa terluka bakar.
- Hidupkanlah mesin hanya bila diinstruksikan, dan lakukanlah di tempat yang mempunyai ventilasi cukup.

Jadwal Perawatan Berkala

Jadwal perawatan berkala menjelaskan persyaratan yang diperlukan dalam perawatan berkala untuk memastikan keamanan, kinerja yang handal, dan kontrol emisi yang sesuai.

Pekerjaan perawatan berkala harus dilakukan sesuai dengan standard dan spesifikasi Honda oleh teknisi yang dilatih dan diperlengkapi secara memadai. Bengkel AHASS Anda telah memenuhi semua persyaratan ini. Simpanlah catatan yang akurat mengenai perawatan berkala kendaraan Anda untuk membantu memastikan bahwa kendaraan Anda dirawat dengan baik. Pastikan bahwa siapa pun yang melakukan perawatan berkala akan selalu melengkapi catatan ini.

Semua perawatan berkala yang sudah terjadwal dianggap sebagai biaya operasional yang normal bagi pemilik sepeda motor dan akan dikenakan biaya oleh bengkel AHASS Anda. Simpanlah semua kwitansi. Jika Anda menjual kendaraan, kwitansi-kwitansi ini harus diserahkan bersama dengan kendaraan ke pemilik baru.

Honda menyarankan agar bengkel AHASS Anda menguji jalankan kendaraan Anda setelah setiap kali perawatan berkala dilakukan.

Jadwal Perawatan Berkala

Bagian-bagian	Pemeriksaan Sebelum Berkendara Hal.58	Frekuensi *1														Pemeriksaan Tahunan	Penggantian Reguler	Lihat pada hal.	
		× 1.000 km																	
		1	4	8	12	16	20	24	28	32	36	40	44	48					
Bulan		2	4	8	12	16	20	24	28	32	36	40	44	48					
Saluran Bahan Bakar			-	P	P	P	P	P	P	P	P	P	P	P	P	P	P		-
Ketinggian Bahan Bakar		P	-	-	-	-	-	-	-	-	-	-	-	-	-	-			-
Cara Kerja Gas Tangan		P	-	P	P	P	P	P	P	P	P	P	P	P	P	P	P		88
Saringan Udara *2			-	-	-	-	G	-	-	-	G	-	-	-	G			67	
Pernapasan Bak Mesin *3			-	B	B	B	B	B	B	B	B	B	B	B	B	B			89
Busi			-	P	G	P	G	P	G	P	G	P	G	P	G			75	
Jarak Renggang Klep			-	P	P	P	P	P	P	P	P	P	P	P	P	P			-
Oli Mesin		P	G	G	G	G	G	G	G	G	G	G	G	G	G	G	G		78
Saringan Kasa Oli Mesin			-	-	-	B	-	-	B	-	-	B	-	-	B			78	
Putaran Stasioner Mesin			P	P	P	P	P	P	P	P	P	P	P	P	P	P	P		-
Drive Belt			-	-	P	-	P	-	G	-	P	-	P	-	G			-	















Tingkat Kesulitan Perawatan Berkala

- : Menengah. Kami menganjurkan untuk diservis oleh bengkel AHASS, kecuali apabila Anda mempunyai peralatan khusus, data servis yang diperlukan dan memiliki keahlian teknis yang cukup. Prosedur-prosedurnya ada di dalam Buku Pedoman Reparasi untuk model ini.
- : Teknikal. Demi keamanan, servislah kendaraan Anda di AHASS.

Keterangan

- P** : Periksa (bersihkan, setel, lumasi, atau ganti jika diperlukan)
- G** : Ganti
- B** : Bersihkan

Jadwal Perawatan Berkala

Bagian-bagian	Pemeriksaan Sebelum Berkendara Hal.58	Frekuensi *1														Pemeriksaan Tahunan	Penggantian Reguler	Lihat pada hal.
		× 1.000 km	1	4	8	12	16	20	24	28	32	36	40	44	48			
		Bulan	2	4	8	12	16	20	24	28	32	36	40	44	48			
Oli Final Drive *4			-	-	G	-	G	-	G	-	G	-	G	-	G		2 tahun	-
Baterai (CBS ISS)			-	P	P	P	P	P	P	P	P	P	P	P	P	P		-
Minyak rem *4		P	-	P	P	P	P	P	G	P	P	P	P	P	G	P	2 tahun	81
Keausan kampas rem		P	-	P	P	P	P	P	P	P	P	P	P	P	P	P		82, 86
Sistem Rem		P	P	P	P	P	P	P	P	P	P	P	P	P	P	P		58
Cara Kerja Kunci Rem			-	P	P	P	P	P	P	P	P	P	P	P	P			-
Arah Sinar Lampu Depan			-	P	P	P	P	P	P	P	P	P	P	P	P	P		90
Lampu/Klakson		P	-	-	-	-	-	-	-	-	-	-	-	-	-			-
Keausan Kampas Kopleng			-	-	P	-	P	-	P	-	P	-	P	-	P			-
Standar Samping		P	-	P	P	P	P	P	P	P	P	P	P	P	P	P		87
Suspensi			-	P	P	P	P	P	P	P	P	P	P	P	P	P		-
Mur, Baut, Pengencang			P	-	P	-	P	-	P	-	P	-	P	-	P	P		-
Roda/Ban		P	-	P	P	P	P	P	P	P	P	P	P	P	P	P		64
Bantalan Kepala Kemudi			-	-	-	P	-	-	P	-	-	P	-	-	P	P		-

Catatan:

*1 : Pada pembacaan odometer lebih tinggi, ulangilah pada interval frekuensi yang telah ditentukan.

*2 : Servis lebih sering jika seringkali dikendarai di daerah yang basah atau berdebu.

*3 : Servislah lebih sering jika berkendara di tengah hujan atau pada kecepatan tinggi.

*4 : Penggantian membutuhkan keterampilan mekanis.

Pemeriksaan Sebelum Berkendara

Demi keamanan dan keselamatan, maka merupakan tanggung jawab Anda untuk melakukan pemeriksaan sebelum berkendara dan memastikan bahwa setiap masalah yang Anda temui diperbaiki. Pemeriksaan sebelum berkendara adalah suatu keharusan, tidak hanya demi keamanan dan keselamatan, akan tetapi dikarenakan apabila Anda mengalami kerusakan, atau bahkan hanya ban kempes saja, maka hal ini bisa menjadi suatu hal yang sangat tidak menyenangkan.

Periksa bagian-bagian berikut ini sebelum Anda mengendarai kendaraan Anda:

- Persediaan bahan bakar - Isilah tangki bahan bakar bila perlu. ➤ Hal. 45
- Handel gas – Periksa kelancaran pembukaan dan penutupan penuh pada semua posisi kemudi. ➤ Hal. 88
- Tinggi permukaan oli mesin - Tambahkan oli mesin bila perlu. Periksa dari adanya kebocoran-kebocoran. ➤ Hal. 77

- Rem - Periksalah cara kerja;
Depan : periksa tinggi permukaan minyak rem dan keausan kampas rem depan. ➤ Hal. 81, ➤ Hal. 82
Belakang : periksa kampas rem belakang dan jarak main bebas, setel bila perlu. ➤ Hal. 83, ➤ Hal. 86
- Lampu-lampu dan klakson - Periksalah bahwa lampu-lampu, indikator-indikator dan klakson berfungsi dengan baik.
- Sistem sakelar pemutus pengapian di standar samping – Periksa apakah berfungsi dengan baik. ➤ Hal. 87
- Roda dan ban - Periksa kondisi, tekanan udara dan setel bila perlu. ➤ Hal. 64

Mengganti Part-Part

Gunakan selalu suku cadang asli Honda atau yang setara untuk menjamin keandalan dan keamanan sepeda motor.

⚠ PERINGATAN

Memasang part-part yang non-Honda dapat membuat kendaraan Anda menjadi tidak aman dan menyebabkan kecelakaan dimana Anda dapat terluka parah atau meninggal.

Gunakan selalu suku cadang asli Honda atau yang setara yang telah dirancang untuk kendaraan Anda.

Baterai

Kendaraan Anda memiliki baterai tipe bebas perawatan. Anda tidak perlu memeriksa kadar elektrolit baterai atau menambah air suling. Bersihkan terminal-terminal baterai jika sudah kotor atau mulai berkarat.

Jangan lepaskan segel penutup baterai. Tidak perlu melepaskan tutup saat mengisi baterai.

PERHATIAN

Baterai Anda dari jenis bebas-perawatan dan dapat rusak secara permanen jika strip pelindung tutup pengisian dilepaskan.



Simbol ini terdapat pada baterai yang memiliki arti bahwa baterai tidak dapat diperlakukan seperti limbah rumah tangga.

PERHATIAN

Baterai yang dibuang tidak pada tempatnya dapat membahayakan lingkungan dan kesehatan manusia. Karenanya ikutilah selalu peraturan setempat untuk pembuangan limbah baterai secara benar.

Dasar-Dasar Perawatan Berkala

Tindakan dalam kondisi darurat

Jika salah satu dari berikut ini terjadi, segera temui dokter.

- Percikan elektrolit ke mata Anda:
 - ▶ Bilas mata berulang kali dengan air dingin selama setidaknya 15 menit. Menggunakan air bertekanan dapat merusak mata Anda.
- Percikan elektrolit ke kulit Anda:
 - ▶ Lepaskan pakaian yang terkena dan cuci kulit Anda dengan air.
- Percikan elektrolit ke mulut Anda:
 - ▶ Bilas mulut sepenuhnya dengan air, dan jangan ditelan.

PERINGATAN

Baterai mengeluarkan gas hidrogen yang dapat meledak selama pengoperasian normal.

Percikan bunga api atau lidah api dapat menyebabkan meledaknya baterai dengan kekuatan cukup besar untuk membunuh atau melukai Anda dengan parah.

Pakailah pakaian pelindung dan pelindung muka, atau serahkan pekerjaan servis baterai kepada mekanik yang berpengalaman.

Membersihkan Terminal-Terminal Baterai

1. Lepaskan baterai. ➤ Hal. 69
2. Jika terminal-terminal mulai berkarat dan sudah dilapisi dengan zat berwarna putih, cucilah dengan air hangat dan lap bersih.

3. Jika terminal-terminal sudah sangat berkarat, bersihkan dan gosok terminal-terminal dengan sikat kawat atau amplas. Kenakanlah kacamata pengaman.

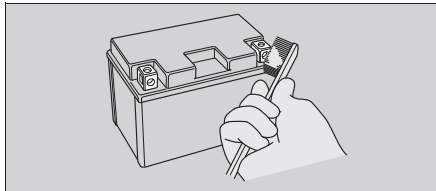

4. Setelah dibersihkan, pasang kembali baterai.

Baterai mempunyai jangka waktu hidup yang terbatas. Konsultasikan dengan bengkel AHASS Anda mengenai kapan Anda harus mengganti baterai. Gantilah selalu baterai dengan baterai bebas perawatan lainnya dari jenis yang sama.

PERHATIAN

Memasang aksesoris elektrik non-Honda dapat membebani sistem kelistrikan, menguras baterai, dan kemungkinan bisa merusak sistem sepeda motor.

Sekring

Sekring melindungi rangkaian listrik pada kendaraan Anda. Jika ada sesuatu yang bersifat kelistrikan di kendaraan Anda rusak, periksalah dan gantilah sekring-sekring yang putus. ➤ Hal. 106

Memeriksa dan Mengganti Sekring

Putar kunci kontak ke posisi **O** (OFF) untuk melepas dan memeriksa sekring. Jika ada sekring yang putus, gantilah dengan sekring yang berukuran sama. Untuk ukuran sekring, lihat "Spesifikasi." ➤ Hal. 121

Sekring putus

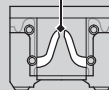

PERHATIAN

Mengganti sekring lama dengan sekring baru yang memiliki ukuran lebih tinggi sangat memperbesar kemungkinan kerusakan pada sistem kelistrikan.

Dasar-Dasar Perawatan Berkala

Jika sekering seringkali putus, kemungkinan ada kerusakan pada sistem kelistrikan. Periksakanlah kendaraan Anda di bengkel AHASS Anda.

Oli Mesin

Konsumsi oli mesin bisa berbeda-beda dan kualitas oli akan menurun sesuai dengan kondisi pengendaraan dan waktu.

Periksalah tinggi permukaan oli mesin secara teratur, dan tambahkan oli mesin yang dianjurkan jika diperlukan. Oli yang kotor atau oli yang sudah lama harus diganti sesegera mungkin.

Memilih Oli Mesin

Untuk oli mesin sesuai dengan yang dianjurkan, lihat "Spesifikasi." ➔ Hal. 121

Jika Anda menggunakan oli mesin non-Honda, periksalah labelnya untuk memastikan bahwa oli tersebut memenuhi semua standard berikut ini:

- Standard JASO T 903^{*1}: MB
- Standard SAE^{*2}: 10W-30
- Klasifikasi API^{*3}: SG atau lebih tinggi

- *1. Standard JASO T 903 adalah angka penunjuk oli mesin untuk mesin sepeda motor 4-langkah. Ada dua kelas: MA dan MB. Contoh berikut memperlihatkan label untuk klasifikasi MB.

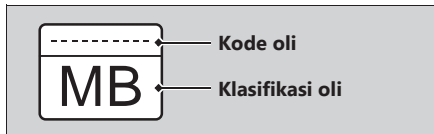

- *2. Standard SAE mengklasifikasikan oli berdasarkan viskositasnya.
- *3. Klasifikasi API menentukan kualitas dan tingkat performa oli mesin. Gunakanlah oli SG atau lebih tinggi, kecuali oli yang diberikan label "Energy Conserving" atau "Resource Conserving" pada simbol API service yang berbentuk melingkar.

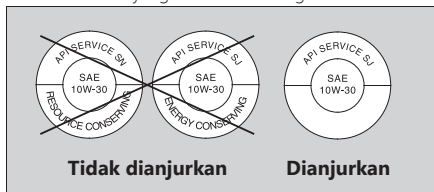

Minyak Rem

Jangan menambahkan atau mengganti minyak rem, kecuali dalam keadaan darurat. Gunakanlah hanya minyak rem yang benar-benar baru dari wadah yang masih disegel. Jika Anda melakukan penambahan minyak rem, servislah sistem rem kendaraan di bengkel AHASS Anda sesegera mungkin.

PERHATIAN

Minyak rem dapat merusak permukaan plastik dan permukaan yang dicat. Lap dengan segera tumpahan minyak rem dan cuci sampai bersih.

Minyak rem yang dianjurkan:

Minyak Rem Honda DOT 3 atau DOT 4 atau yang setara

Pernapasan Bak Mesin

Servis lebih sering jika sepeda motor dikendarai dalam hujan, dengan gas penuh, atau setelah kendaraan dicuci atau jatuh. Servislah jika endapan terlihat pada bagian tembus pandang dari selang pembuangan.

Jika selang pembuangan meluap, saringan udara dapat terkontaminasi dengan oli mesin yang menyebabkan kinerja mesin menurun. ➤ Hal. 89

Dasar-Dasar Perawatan Berkala

Ban (Memeriksa/Mengganti)

Memeriksa Tekanan Udara

Periksalah ban secara visual dan gunakanlah alat pengukur tekanan udara ban untuk mengukur tekanan udara sedikitnya sekali dalam sebulan atau setiap saat tekanan angin ban Anda rasakan kurang. Periksalah selalu tekanan udara ban sewaktu ban dalam keadaan “dingin”.

Memeriksa dari adanya kerusakan

Periksa ban dari adanya sayatan, robekan atau retak-retak yang menyebabkan lapisan tenun atau kawatnya terlihat, atau paku-paku atau benda-benda asing lainnya yang tertanam di dinding atau telapak ban. Periksalah juga apakah ada benjolan-benjolan atau tonjolan-tonjolan di dinding ban.

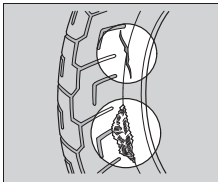

Memeriksa dari adanya Keausan Tidak Normal

Periksalah ban dari adanya tanda-tanda keausan abnormal pada permukaan ban yang bersentuhan dengan jalan.

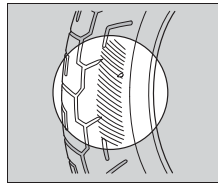

Memeriksa Kedalaman Telapak Ban

Periksalah indikator keausan telapak ban. Jika indikator sudah nampak, segera ganti ban.

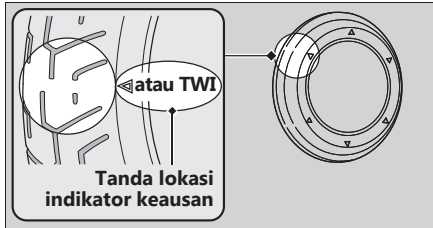

⚠ PERINGATAN

Berkendara dengan ban yang aus berlebihan atau dengan tekanan udara yang tidak sesuai dapat menyebabkan kecelakaan dimana Anda dapat terluka parah atau meninggal.

Ikuti semua petunjuk di dalam buku pedoman pemilik ini sehubungan dengan tekanan udara ban dan perawatan ban.

Dasar-Dasar Perawatan Berkala

Gantilah ban di bengkel AHASS Anda.

Untuk ban dan tekanan udara ban yang dianjurkan, lihat "Spesifikasi." ➤ Hal. 120

Ikutilah petunjuk-petunjuk berikut ini setiap kali Anda mengganti ban.

- Gunakanlah ban yang dianjurkan atau yang setara dengan ukuran, konstruksi, peringkat/rating kecepatan, dan kisaran beban yang sama.
- Jangan memasang ban dalam pada ban tubeless di kendaraan ini. Suhu panas yang berlebihan dapat menyebabkan ban meledak.
- Kendaraan ini hanya boleh menggunakan ban tubeless.

Pelek kendaraan Anda didesain untuk ban tubeless, dan saat akselerasi yang tinggi atau pengereman mendadak, ban tipe ban dalam dapat slip pada pelek dan menyebabkan ban dengan cepat mengempis.

PERINGATAN

Pemasangan ban yang tidak sesuai pada kendaraan Anda dapat mempengaruhi pengendalian dan stabilitas, dan dapat menyebabkan kecelakaan dimana Anda dapat terluka parah atau meninggal.

Gunakan selalu jenis ban dan ukuran yang dianjurkan pada pedoman pemilik ini.

Saringan Udara

Kendaraan ini menggunakan elemen saringan udara tipe viscous yang mengandung perekat. Tekanan udara yang besar atau pembersihan lainnya dapat menurunkan kinerja dari elemen viscous dan berakibat masuknya debu. Jangan lakukan perawatan. Harus diservis oleh bengkel AHASS Anda.

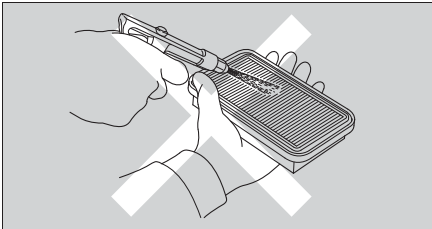

Tool Kit

Tool kit berada dibalik jok. ➤ Hal. 50

Anda dapat melakukan beberapa perbaikan sederhana, penyetelan kecil dan penggantian part dengan tool-tool yang tersedia.

- Obeng standard/Phillips
- Handel pemutar obeng
- Kunci busi

Baterai

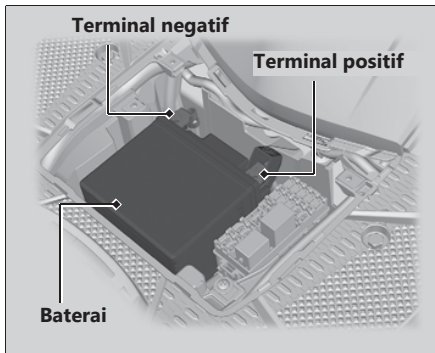

Pelepasan

Pastikan bahwa kunci kontak ada di posisi **O** (OFF).

1. Lepaskan penutup baterai. ➤ Hal. 70
2. Lepaskan terminal negatif **⊖** dari baterai.
3. Lepaskan terminal positif **⊕** dari baterai.

4. Lepaskan baterai dengan hati-hati dan jangan sampai menjatuhkan mur-mur terminal.

Pemasangan

Pasang kembali part-part dengan urutan terbalik dari pelepasan. Hubungkanlah selalu terminal positif **⊕** terlebih dahulu. Pastikanlah bahwa baut-baut dan mur-mur sudah kencang.

Untuk menangani baterai dengan benar, lihat "Dasar-Dasar Perawatan Berkala." ➤ Hal. 59
"Baterai Mati." ➤ Hal. 100

Penutup Baterai

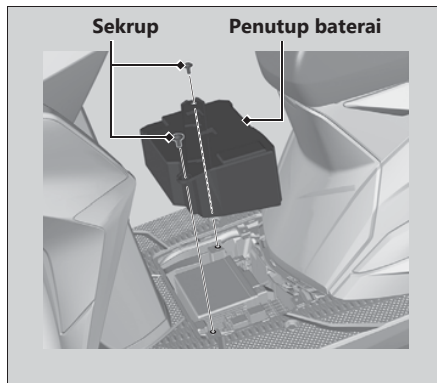

Pelepasan

1. Lepaskan penutup ke baterai. ➤ Hal. 71
2. Lepaskan sekrup-sekrup.
3. Lepaskan penutup baterai.

Pemasangan

Pasang kembali part-part dengan urutan terbalik dari pelepasan.

Penutup ke Baterai

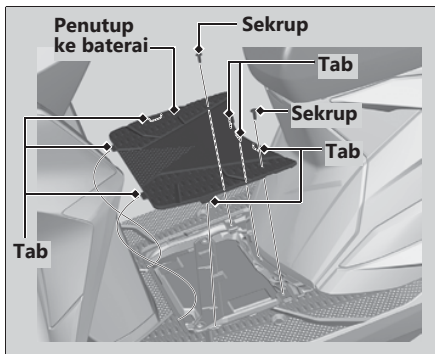

Pelepasan

1. Lepaskan sekrup-sekrup.
2. Lepas penutup ke baterai dengan melepas tab.
► Lepaskan tab-tab dengan hati-hati.

Pemasangan

Pasang kembali part-part dengan urutan terbalik dari pelepasan.

Cover Tengah

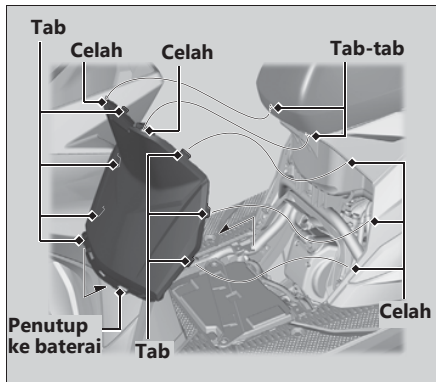

Pelepasan

1. Lepaskan penutup ke baterai. ► Hal. 71
2. Lepas cover tengah dengan melepaskan tab-tab dari celah-celah.
► Lepaskan tab-tab dengan hati-hati.

Pemasangan

Pasang kembali part-part dengan urutan terbalik dari pelepasan.

Cover Tengah Depan

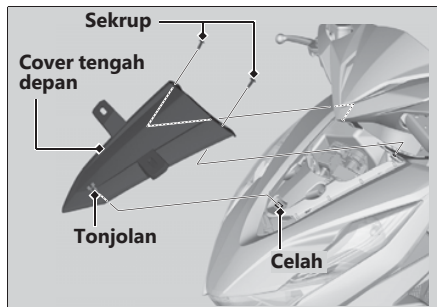

Pelepasan

1. Lepaskan sekrup-sekrup.
2. Lepas cover tengah depan dengan melepaskan tonjolan dari celah-celah.

Pemasangan

Pasang kembali part-part dengan urutan terbalik dari pelepasan.

Cover Tengah Belakang

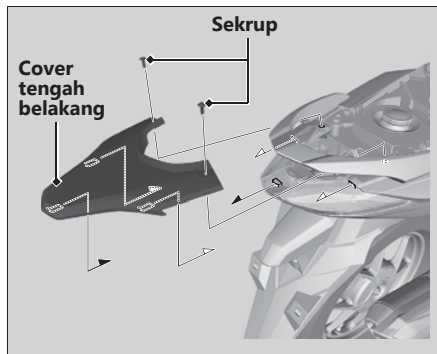

Pelepasan

1. Buka jok. ► Hal. 48
2. Lepaskan sekrup-sekrup.
3. Lepas cover tengah belakang dengan menggesernya ke arah belakang.

Pemasangan

Pasang kembali part-part dengan urutan terbalik dari pelepasan.

Memeriksa Busi

Untuk busi yang dianjurkan, lihat "Spesifikasi."

➤ Hal. 120

Gunakanlah hanya tipe busi yang dianjurkan dalam kisaran panas busi yang dianjurkan.

PERHATIAN

Menggunakan busi dengan kisaran panas yang tidak tepat dapat menyebabkan kerusakan mesin.

1. Lepaskan cover tengah. ➤ Hal. 72
2. Lepaskan tutup busi dari busi.
3. Bersihkan kotoran di sekitar lubang busi.
4. Lepaskan busi menggunakan kunci busi yang disediakan. ➤ Hal. 68

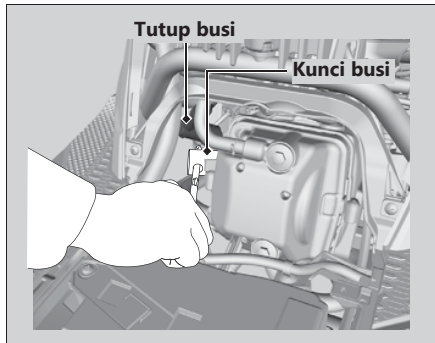

5. Periksa elektroda dan porselin di bagian pusat dari adanya endapan-endapan, pengikisan, atau pengotoran karbon.
 - ▶ Jika banyak terdapat pengikisan atau endapan-endapan, ganti busi.
 - ▶ Bersihkan busi yang kotor karena karbon atau basah dengan alat pembersih busi, atau gunakan sikat kawat.

Busi ► Memeriksa Busi

6. Periksa jarak renggang busi dengan menggunakan alat pengukur kerenggangan tipe kawat.
 - Jika diperlukan penyetelan, tekuk elektroda samping dengan hati-hati.

Jarak renggang busi harus sebesar:

0,80 - 0,90 mm

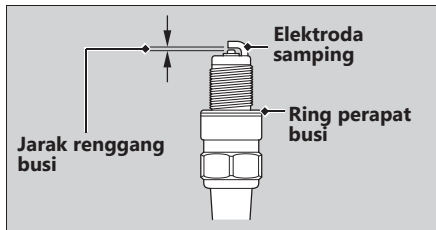

7. Pastikan ring perapat busi dalam kondisi baik.
8. Pasang busi. Dengan ring busi dalam keadaan terpasang, pasang busi dengan tangan untuk menghindari pemasangan yang miring.
9. Kencangkan busi:
 - Jika busi lama masih baik:

1/8 putaran setelah busi menyentuh dudukan.

- Jika menggunakan busi baru, kencangkan sebanyak dua kali untuk mencegah terjadinya pelonggaran:
 - a) Pertama, kencangkan busi:
 - NGK : 1/2 putaran setelah busi menyentuh dudukan.
 - DENSO : 3/4 putaran setelah busi menyentuh dudukan.
 - b) Lalu longgarkan busi.
 - c) Kemudian, kencangkan busi kembali:
 - 1/8 putaran setelah busi menyentuh dudukan.

PERHATIAN

Busi yang tidak dikencangkan dengan benar dapat merusak mesin. Apabila busi terlalu longgar, maka piston bisa menjadi rusak. Apabila busi terlalu kencang, ulir-ulirnya bisa menjadi rusak.

10. Pasang kembali part-part dengan urutan terbalik dari pelepasan.
 - Saat memasang kembali tutup busi, kabel atau kawat jangian sampai terjepit.

Memeriksa Oli Mesin

Tipe CBS ISS (ACH110CBT)

Periksa oli mesin dengan posisi sakelar Idling Stop di  (Idling)

1. Jika mesin dingin, biarkanlah mesin berputar stasioner selama 3 sampai 5 menit.
2. Putar kunci kontak ke posisi  (Off) dan tunggu selama 2 sampai 3 menit.
3. Letakkan kendaraan Anda pada standar tengahnya di atas permukaan yang keras dan rata.
4. Lepaskan tutup pengisian oli/tangkai pengukur, dan laplah dengan bersih.
5. Masukkan tutup pengisian oli/tangkai pengukur sampai menyentuh dudukannya, tapi jangan menyekrupkannya dahulu ke dalam.
6. Periksa bahwa tinggi permukaan oli berada di antara tanda batas permukaan teratas dan terbawah pada tutup pengisian oli/tangkai pengukur.
7. Pasang tutup pengisian oli/tangkai pengukur dengan erat.

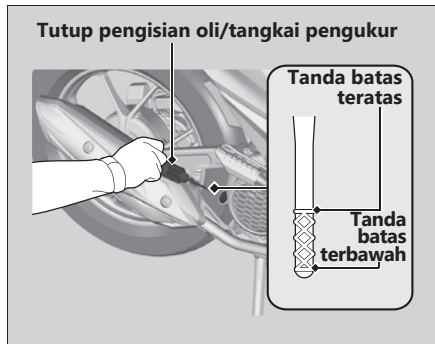

Oli Mesin ► Menambahkan Oli Mesin

Menambahkan Oli Mesin

Jika oli mesin berada di bawah atau dekat dengan tanda batas terbawah, tambahkan oli mesin yang dianjurkan. ➤ Hal. 62, ➤ Hal. 121

1. Lepaskan tutup pengisian oli/tangkai pengukur. Tambahkan oli yang dianjurkan hingga mencapai tanda batas teratas.
 - Pada saat memeriksa tinggi permukaan oli, letakkan kendaraan pada standar tengahnya di atas permukaan yang keras dan rata.
 - Jangan mengisi oli berlebihan di atas tanda batas teratas.
 - Pastikan bahwa tidak ada benda-benda asing yang memasuki mulut pengisian oli.
 - Lap segera cecceran oli yang ada.
2. Pasang kembali tutup pengisian oli/tangkai pengukur dengan erat.

PERHATIAN

Mengisi mesin dengan oli berlebihan atau berkendara dengan oli yang tidak mencukupi dapat menyebabkan kerusakan pada mesin Anda. Jangan mencampurkan oli dari berbagai merek dan kelas .

Untuk oli yang dianjurkan dan petunjuk-petunjuk pemilihan oli, lihat "Dasar-Dasar Perawatan Berkala." ➤ Hal. 62

Mengganti Oli Mesin, Membersihkan Saringan Kasa

Untuk mengganti oli dan membersihkan saringan kasa dibutuhkan tool-tool yang khusus. Kami menganjurkan agar Anda menyervis kendaraan Anda di bengkel AHASS Anda.

Tipe CBS ISS (ACH110CBT)

Ganti oli mesin dengan posisi sakelar Idling Stop di  (Idling)

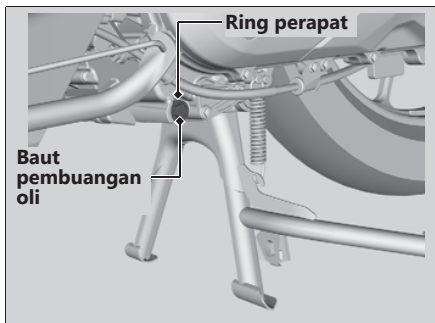

1. Jika mesin dingin, biarkanlah mesin berputar stasioner selama 3 sampai 5 menit.
2. Putar kunci kontak ke posisi **O** (Off) dan tunggu selama 2 sampai 3 menit.
3. Letakkan kendaraan Anda pada standar tengahnya di atas permukaan yang keras dan rata.
4. Letakkan wadah pembuangan di bawah baut pembuangan oli dan tutup saringan oli.

5. Lepaskan tutup pengisian oli/ tangkai pengukur, baut pembuangan oli dan ring perapat untuk membuang oli.

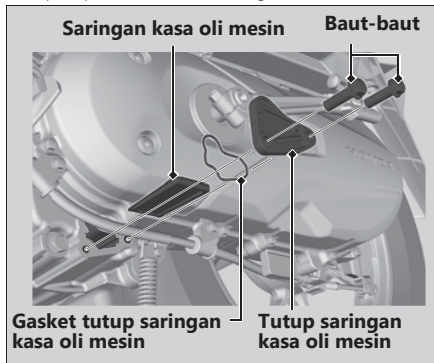

6. Lepaskan baut, tutup saringan kasa oli mesin, gasket dan saringan kasa oli dan biarkan sisa oli terbuang keluar.
► Buanglah oli di tempat daur ulang oli.

Oli Mesin ► Mengganti Oli Mesin, Membersihkan Saringan Kasa

7. Bersihkan saringan kasa oli.
8. Periksa bahwa saringan kasa dan seal karet dalam kondisi baik.
9. Ganti gasket.
10. Pasang gasket pada tutup saringan kasa oli. Pasang saringan kasa oli, tutup saringan kasa oli, dan baut-baut dan kencangkan.
 - Ketika memasang saringan kasa oli, pastikan bahwa sisi yang tipis di dalam.
11. Pasang sebuah ring perapat baru pada baut pembuangan oli. Kencangkan baut pembuangan oli.

Torsi: 24 N·m (2.4 kgf·m)

12. Isi bak mesin dengan oli yang dianjurkan (► Hal. 62, ► Hal. 120) dan pasang tutup pengisian oli/tangkai pengukur.

Oli yang dibutuhkan**Pada saat mengganti oli & membersihkan saringan kasa:**

0,8 L

Pada saat mengganti oli saja:

0,65 L

13. Periksa tinggi permukaan oli. ► Hal. 77
14. Pastikan bahwa tidak terdapat kebocoran oli.

Memeriksa Minyak Rem Depan

1. Letakkan kendaraan dalam posisi tegak di atas permukaan yang keras dan rata.
2. **Kecuali Tipe STREET (ACH110CBF II IN)**
Periksa bahwa reservoir minyak rem dalam posisi horizontal dan bahwa tinggi permukaan minyak rem berada di atas tanda batas LOWER.
Tipe STREET (ACH110CBF II IN)
Periksa bahwa reservoir minyak rem dalam posisi horizontal dan bahwa tinggi permukaan minyak rem berada di atas tanda batas LWR.

Kecuali Tipe STREET (ACH110CBF II IN)

Jika tinggi permukaan minyak rem pada reservoir berada di bawah tanda batas LOWER atau jarak main bebas handel rem menjadi berlebihan, periksalah kampas rem dari adanya keausan.

Tipe STREET (ACH110CBF II IN)

Jika tinggi permukaan minyak rem pada reservoir berada di bawah tanda batas LWR atau jarak main bebas handel rem menjadi berlebihan, periksalah kampas rem dari adanya keausan.

Jika kampas rem tidak aus, maka kemungkinan besar ada kebocoran minyak. Periksakanlah kendaraan Anda di bengkel AHASS Anda.

Kecuali Tipe STREET (ACH110CBF II IN)

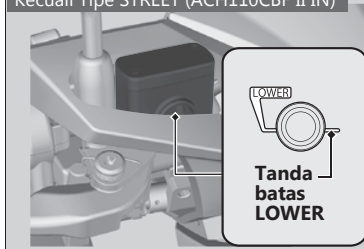

Tipe STREET (ACH110CBF II IN)

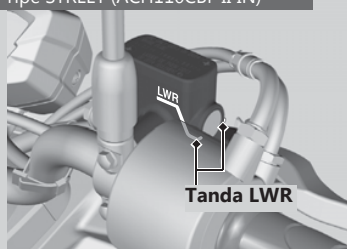

Memeriksa Kampas Rem Depan

Periksa kondisi indikator keausan kampas rem. Kampas perlu diganti jika kampas rem sudah aus sampai ke tanda indikator keausan.

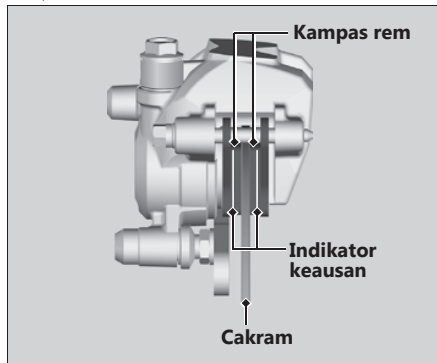

Periksa kampas rem dari bawah caliper rem. Jika perlu gantilah kampas rem di bengkel AHASS Anda. Gantilah selalu kedua kampas rem kiri dan kanan pada waktu yang bersamaan.

Memeriksa Jarak Main Bebas Handel Rem Belakang

1. Posisikan kendaraan pada standar tengahnya.
2. Ukur jarak pergerakan handel rem belakang sebelum rem mulai terasa menahan.

Jarak main bebas pada ujung handel rem:
10 - 20 mm

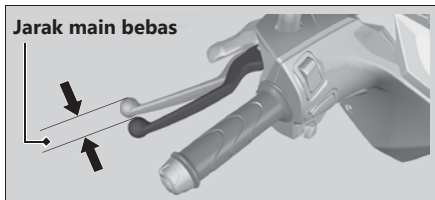

Periksa kabel rem terhadap kekakuan atau tanda-tanda keausan. Jika perlu gantilah di bengkel AHASS Anda.

Lumasi kabel rem dengan pelumas kabel yang tersedia di pasaran untuk mencegah keausan dini atau karat.

Pastikan lengan rem, pegas dan pengencang-pengencang dalam kondisi baik.

Menyetel Jarak Main Bebas Handel Rem Belakang

Setel jarak main bebas handel rem dengan posisi roda depan lurus.

Pastikan bahwa coakan pada mur penyetel telah menyentuh dudukan pada pen lengan rem ketika melakukan penyetelan jarak main bebas.

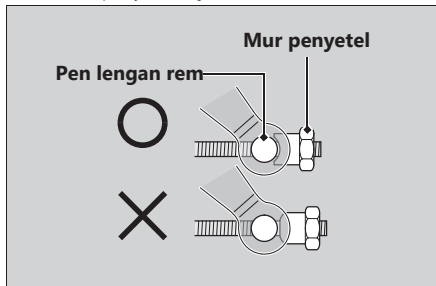

Apabila dengan metode ini penyetelan tidak berhasil, kunjungilah bengkel AHASS Anda.

1. Penyetelan dengan cara memutar mur penyetel rem belakang setengah putaran setiap kalinya.

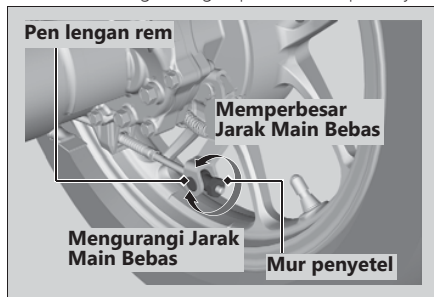

2. Lakukan pengereman beberapa kali dan periksa apakah roda dapat berputar bebas setelah handel rem dilepaskan.

3. Tekan lengan rem untuk memastikan bahwa ada celah antara mur penyetel rem belakang dan pen lengan rem.

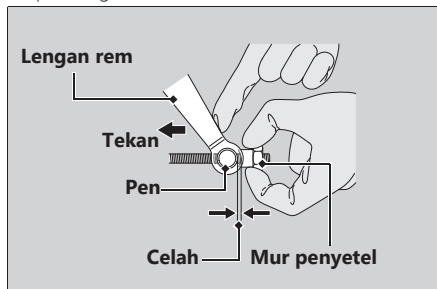

Setelah penyetelan, periksa kembali jarak main bebas handel rem.

Pastikan lengan rem, pegas dan pengencang-pengencang dalam kondisi baik.

PERHATIAN

Jangan memutar penyetel melampaui batas normalnya.

Memeriksa Keausan Kampas Rem Belakang

Rem belakang diperlengkapi dengan indikator keausan rem.

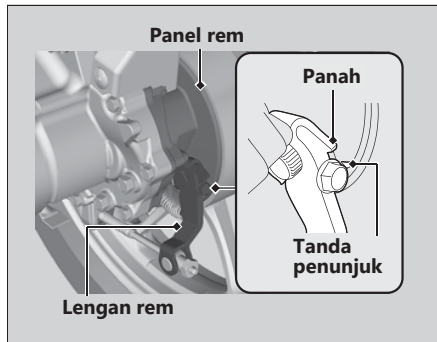

Pada saat rem diterapkan, sebuah panah yang menempel pada lengan rem bergerak menuju ke sebuah tanda penunjuk pada panel rem. Apabila panah tersebut sudah bertepatan dengan tanda penunjuk pada saat pengereman penuh, maka kampas rem harus diganti.

Kunjungi bengkel AHASS Anda untuk pekerjaan ini.

Pada saat servis rem diperlukan, kunjungi bengkel AHASS Anda. Gunakanlah selalu suku cadang asli Honda atau yang setara.

Memeriksa Standar Samping

Pegas standar samping

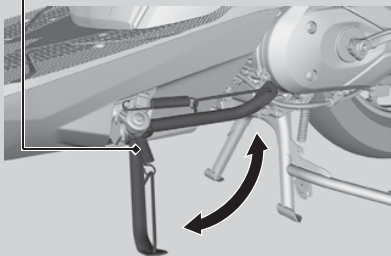

1. Letakkan kendaraan Anda pada standar tengahnya di atas permukaan yang keras dan rata.
2. Periksa bahwa standar samping berfungsi dengan lancar. Apabila standar samping kaku atau menimbulkan bunyi pada saat digerakkan, bersihkan daerah di sekitar engsel dan lumasi baut engsel dengan gemuk pelumas yang bersih.
3. Periksa pegas dari adanya kerusakan atau hilangnya tegangan.
4. Duduklah di atas kendaraan dan naikkan standar samping.
5. Hidupkan mesin.
6. Turunkan standar samping sepenuhnya. Mesin seharusnya mati begitu Anda menurunkan standar samping. Jika mesin tidak mati, periksakanlah kendaraan Anda di bengkel AHASS Anda.

Memeriksa Gas Tangan

Dengan mesin dalam keadaan mati, periksa kehalusan perputaran gas tangan dari posisi terbuka penuh sampai posisi tertutup penuh pada kedua semua posisi kemudi dan periksa bahwa jarak main bebas gas tangan sudah benar. Jika handel gas tidak dapat diputar dengan lancar, tutuplah segera, atau jika kabel gas rusak, periksakanlah kendaraan di bengkel AHASS Anda.

Jarak main bebas pada flensa handel gas:

2 - 6 mm

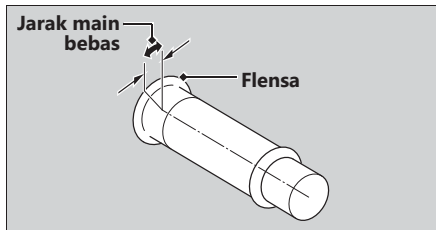

Membersihkan Pernapasan Bak Mesin

1. Tempatkan wadah yang sesuai untuk menampung endapan.
2. Lepaskan selang pernapasan bak mesin dan keluarkan endapan-endapannya.
3. Pasang kembali selang pernapasan bak mesin.

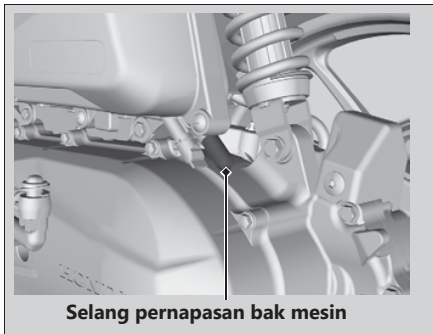

Menyetel Arah Sinar Lampu Depan

Anda bisa menyetel arah vertikal sinar lampu depan agar posisinya tepat.

Putar Roda gigi pinion ke dalam atau ke luar sebanyak yang diperlukan dengan obeng Phillips.

Patuhi hukum dan peraturan yang berlaku.

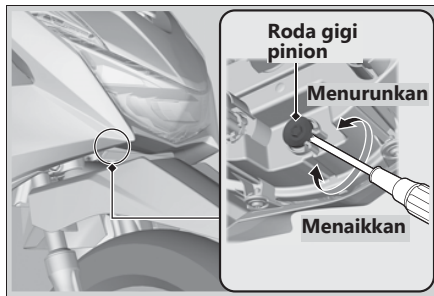

Mengatasi Masalah

Mesin Tidak Dapat Dihidupkan	Hal. 92
Indikator Peringatan Menyala atau	
Berkedip-kedip	Hal. 93
Lampu Indikator Malfungsi (MIL) PGM-FI (Programmed Fuel Injection)	Hal. 93
Indikasi Peringatan Lainnya	Hal. 94
Indikasi Kerusakan Meteran Bahan Bakar ..	Hal. 94
Apabila Idling Stop System Tidak	
Beroperasi Dengan Benar.....	Hal. 96
Indikator Idling Stop Tidak Menyala.....	Hal. 96
Mesin Tidak Dapat Dimatikan dengan Idling Stop System Selagi Indikator Idling Stop Menyala.....	Hal. 97
Mesin Tidak Dapat Dihidupkan Meskipun Handel Gas Dibuka.....	Hal. 98
Ban Bocor	Hal. 99
Masalah Kelistrikan	Hal. 100
Baterai Mati.....	Hal. 100
Bohlam Lampu Mati	Hal. 100
Sekring Putus.....	Hal. 106
Operasi Mesin Tidak Stabil Terjadi Kadang	
Kadang	Hal. 107

Motor Starter Bekerja Tapi Mesin Tidak Dapat Dihidupkan

Periksa bagian-bagian berikut ini:

- Periksa urutan menghidupkan mesin yang benar.
➔ Hal. 39
- Periksa bahwa ada bensin di dalam tangki bahan bakar.
- Periksa apakah lampu indikator mal-fungsi (MIL) PGM-FI menyala.
 - ▶ Apabila lampu indikator menyala, kunjungi bengkel AHASS Anda sesegera mungkin.

Motor Starter Tidak Bekerja

Periksa bagian-bagian berikut ini:

- Periksa urutan menghidupkan mesin yang benar.
➔ Hal. 39
- Periksa dari adanya sekering putus. ➔ Hal. 106
- Periksa adanya kenduran koneksi (➔ Hal. 69) atau korosi pada terminal baterai (➔ Hal. 59).
- Periksa kondisi baterai. ➔ Hal. 100

Jika masalah masih berlanjut, periksakanlah kendaraan Anda di bengkel AHASS Anda.

Lampu Indikator Mal-fungsi (MIL) PGM-FI (Programmed Fuel Injection)

Jika indikator menyala pada saat berkendara, kemungkinan ada permasalahan serius pada sistem PGM-FI. Kurangi kecepatan dan periksakanlah kendaraan Anda di bengkel AHASS Anda sesegera mungkin.

Indikasi Peringatan Lainnya

Indikasi Kerusakan Meter Bahan Bakar

Apabila terjadi error pada sistem, maka indikator meter bahan bakar akan tampil seperti yang diperlihatkan pada gambar. Apabila hal ini terjadi, kunjungi bengkel AHASS Anda sesegera mungkin.

Kecuali Tipe STREET (ACH110CBF II IN)

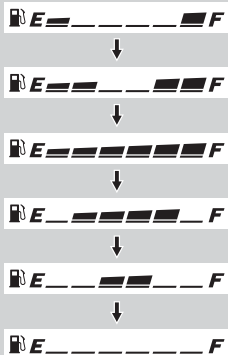

Kecuali Tipe STREET (ACH110CBF II IN)

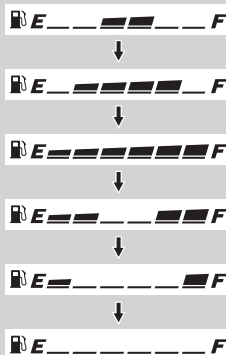

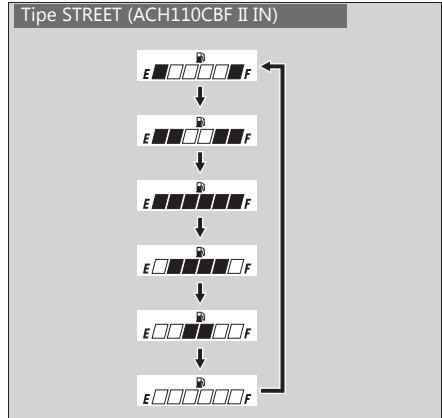
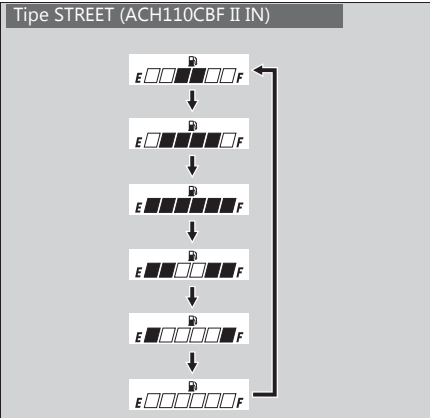

Apabila Idling Stop System Tidak Beroperasi Dengan Benar

Indikator Idling Stop Tidak Menyala

Tipe CBS ISS (ACH110CBT)

Apabila indikator Idling Stop tidak menyala, lakukan berikut ini.

Apabila sakelar Idling Stop di posisi  (Idling):

Tekan sakelar Idling Stop ke posisi  (Idling Stop).

Apabila Anda menghidupkan mesin dengan kickstarter:

Apabila Anda menghidupkan mesin dengan kickstarter, kemungkinan idling stop system tidak bekerja. Hidupkan mesin kembali dengan tombol starter, sesuai prosedur menghidupkan mesin ( Hal. 39) untuk cara menghidupkan mesin yang standar.

Jika mesin dingin:

Panaskan mesin.

Idling Stop System tidak beroperasi pada saat mesin dingin.

Jika Anda tidak mengendarai kendaraan setelah mesin hidup:

Kendarai kendaraan dengan kecepatan lebih 10 km/jam. Idling Stop System tidak beroperasi sampai Anda berkendara sekali setelah mesin dihidupkan.

Jika lampu indikator mal-fungsi (MIL) PGM-FI menyala:

Apabila lampu indikator mal-fungsi (MIL) PGM-FI menyala, maka Idling Stop System tidak dapat bekerja sebagai perlindungan terhadap mesin. Kunjungi bengkel AHASS Anda.

Jika tegangan baterai rendah:

Kendarai kendaraan Anda sebentar, lalu matikan mesin dan kemudian hidupkan mesin kembali dengan tombol starter sesuai prosedur menghidupkan mesin ( Hal. 39) untuk cara menghidupkan mesin yang standard. Jika tegangan baterai rendah, maka Idling Stop System kemungkinan tidak akan bekerja. Jika hal ini sering terjadi, kunjungi bengkel AHASS Anda.

Mesin Tidak Dapat Dimatikan dengan Idling Stop System Selagi Indikator Idling Stop Menyala

Tipe CBS ISS (ACH110CBT)

Apabila mesin tidak dapat dimatikan dengan Idling Stop system selagi indikator Idling Stop menyala, lakukan berikut ini.

Jika kendaraan belum benar-benar berhenti:

Hentikan kendaraan sepenuhnya. Idling Stop System akan bekerja apabila kecepatan 0 km/jam.

Jika handel gas tidak tertutup sepenuhnya:

Tutup handel gas sepenuhnya.

Apabila Idling Stop System Tidak Beroperasi Dengan Benar ► Mesin Tidak Dapat Dihidupkan Meskipun Handel Gas Dibuka

Mesin Tidak Dapat Dihidupkan Meskipun Handel Gas Dibuka

Tipe CBS ISS (ACH110CBT)

Mesin tidak dapat dihidupkan meskipun handel gas dibuka, lakukan berikut ini.

Jika standar samping diturunkan ke bawah:

Selama mesin dihentikan oleh Idling Stop System, jika Anda menurunkan standar samping, lampu indikator Idling Stop akan mati atau berhenti berkedip dan tetap menyala, dan Idling Stop System akan mati. Hidupkan mesin kembali dengan tombol starter sesuai prosedur menghidupkan mesin (► Hal. 39) untuk cara menghidupkan mesin yang standar.

Apabila sakelar Idling Stop di posisi  (Idling):

Selama mesin dihentikan oleh Idling Stop System, jika Anda menekan sakelar Idling Stop ke posisi  (Idling) maka Idling Stop System akan mati. Hidupkan mesin kembali dengan tombol starter sesuai prosedur menghidupkan mesin (► Hal. 39) untuk cara menghidupkan mesin yang standar.

Apabila indikator Idling Stop berkedip (sakelar Idling Stop ada di posisi ) (Idling Stop), akan tetapi mesin tidak dapat dihidupkan meskipun handel gas dibuka, lakukan berikut ini.

Baterai lemah (atau mati) atau terminal baterai longgar:

Periksa baterai dan terminal baterai. Jika baterai lemah, kunjungi bengkel AHASS Anda.

Ban Bocor

Memperbaiki ban yang bocor atau melepaskan roda membutuhkan tool-tool yang khusus dan keahlian teknis. Kami menganjurkan agar pekerjaan servis seperti ini dikerjakan oleh bengkel AHASS Anda. Setelah perbaikan darurat, periksa/gantilah selalu ban di bengkel AHASS Anda.

Perbaikan Darurat Menggunakan Kit Penambal Ban

Jika ban Anda bocor kecil, Anda dapat melakukan perbaikan darurat dengan menggunakan kit penambal ban tubeless. Ikuti petunjuk yang ada pada kit penambal ban. Mengendarai kendaraan Anda dengan ban yang diperbaiki sementara dapat berisiko bahaya. Jangan melebihi kecepatan 50 km/jam. Ban harus diganti di bengkel AHASS Anda sesegera mungkin.

⚠ PERINGATAN

Mengendarai kendaraan Anda dengan ban yang diperbaiki sementara dapat berisiko bahaya. Jika perbaikan sementara rusak, maka Anda dapat mengalami kecelakaan dan terluka parah atau meninggal.

Jika Anda harus berkendara dengan ban yang diperbaiki sementara, berkendara dengan perlahan-lahan dan hati-hati dan jangan melebihi kecepatan 50 km/jam sampai ban diganti.

Baterai Mati

Lakukan pengisian baterai menggunakan charger baterai untuk sepeda motor.

Lepaskan baterai dari kendaraan sebelum melakukan pengisian.

Jangan gunakan charger baterai untuk mobil, karena hal ini dapat membuat baterai sepeda motor panas berlebihan dan menyebabkan kerusakan permanen. Jika battery tidak dapat pulih kembali setelah pengisian, kunjungi bengkel AHASS Anda.

PERHATIAN

Jump starting menggunakan baterai mobil dapat merusak sistem kelistrikan kendaraan Anda dan tidak dianjurkan.

Bohlam Lampu Mati

Ikuti prosedur di bawah ini untuk mengganti bola lampu yang mati.

Putar kunci kontak ke posisi  (Off) atau  (Lock). Biarkan bohlam mendingin dahulu sebelum menggantinya.

Jangan memakai bohlam dari jenis lain daripada yang ditentukan.

Sebelum berkendara, periksalah apakah bohlam pengganti sudah berfungsi dengan benar .

Untuk besar watt bohlam lampu, lihat “Spesifikasi.”

➤ Hal. 121

Lampu depan

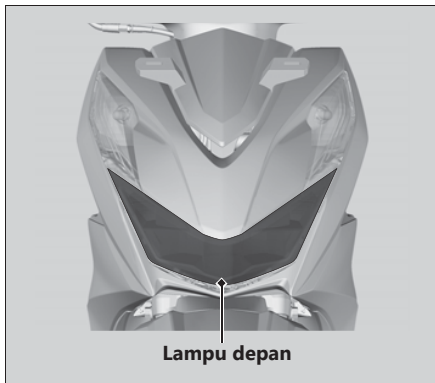

Lampu depan menggunakan beberapa lampu LED. Jika ada lampu LED yang tidak menyala, datanglah ke bengkel AHASS Anda.

Lampu rem/Lampu belakang

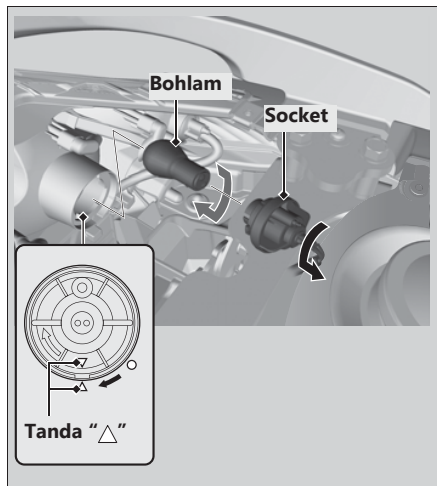

1. Lepaskan cover tengah belakang. ► Hal. 74
2. Putar socket berlawanan arah jarum jam dan tarik socket ke luar.
3. Lepaskan bohlam dengan sedikit menekannya dan putar berlawanan arah jarum jam.
4. Pasang bohlam baru dan part-part dengan urutan terbalik dari pelepasan.
 - Pastikan bahwa tanda "△" pada socket dan rumah lampu rem/lampu belakang sudah saling bertepatan.

Bohlam Lampu Sein Depan

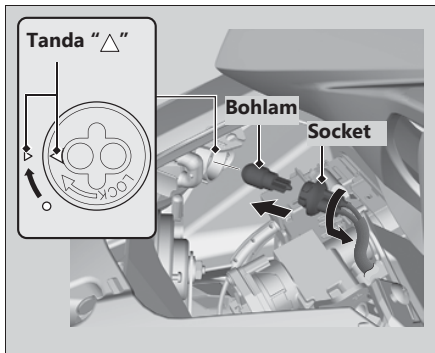

1. Lepaskan cover tengah depan. ► Hal. 73
2. Putar socket berlawanan arah jarum jam dan tarik socket ke luar.
3. Tarik keluar bohlam tanpa memutarnya.
4. Pasang bohlam baru dan part-part dengan urutan terbalik dari pelepasan.
 - Pakailah hanya bohlam kuning kecoklatan.
 - Pastikan bahwa tanda "△" pada socket dan rumah lampu sein belakang sudah saling bertepatan.

Bohlam Lampu Sein Belakang

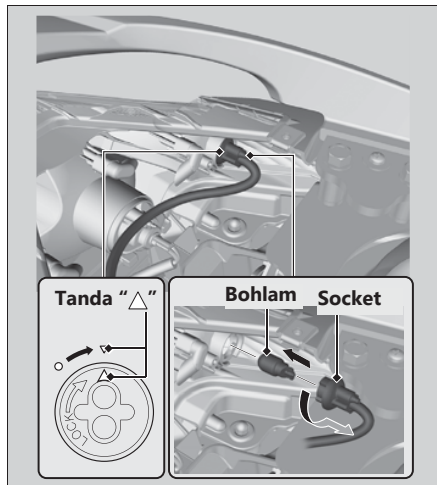

1. Lepaskan cover tengah belakang. ► Hal. 74
2. Putar socket berlawanan arah jarum jam dan tarik socket ke luar.
3. Tarik keluar bohlam tanpa memutarnya.
4. Pasang bohlam baru dan part-part dengan urutan terbalik dari pelepasan.
 - Pakailah hanya bohlam kuning kecoklatan.
 - Pastikan bahwa tanda "△" pada socket dan rumah lampu sein belakang sudah saling bertepatan.

Bohlam Lampu Plat Nomor

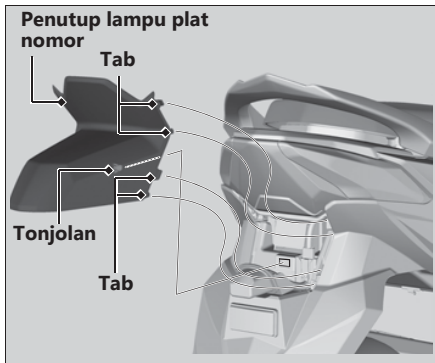

1. Lepaskan alas lampu plat nomor dengan melepaskan tab - tab dan tonjolan

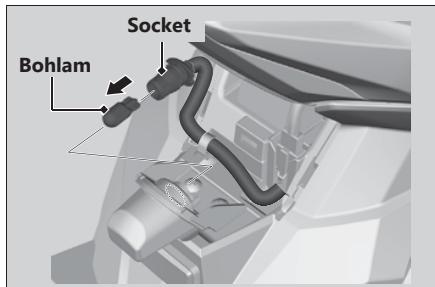

2. Lepaskan socket lalu tarik ke luar.
3. Tarik keluar bohlam tanpa memutarnya.
4. Pasang bohlam baru dan part-part dengan urutan terbalik dari pelepasan.

Sekring Putus

Sebelum menangani sekring, lihat "Memeriksa dan Mengganti Sekring." ► Hal. 61

I Sekring

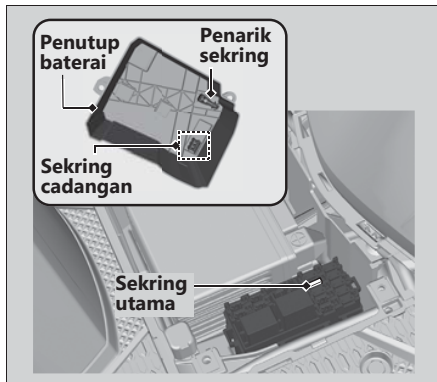

1. Lepaskan penutup baterai. ► Hal. 70
2. Tarik sekring-sekring keluar satu persatu dengan penarik sekring yang ada di Penutup baterai satu per satu dan periksa dari adanya sekring yang putus. Gantilah selalu sekring yang putus dengan sekring cadangan yang berukuran sama.
 - Sekring cadangan berada di balik penutup baterai.
3. Pasang kembali part-part dengan urutan terbalik dari pelepasan.

PERHATIAN

Jika sekring seringkali putus, kemungkinan ada masalah pada sistem kelistrikan. Periksakanlah kendaraan Anda di bengkel AHASS Anda.

Operasi Mesin Tidak Stabil Terjadi Kadang Kadang

Jika saringan pompa bahan bakar tersumbat, pengoperasian mesin yang tidak stabil akan terjadi berselang-seling saat berkendara.

Walaupun gejala ini terjadi, Anda dapat terus mengendarai kendaraan Anda.

Jika pengoperasian mesin tidak stabil terjadi walaupun bahan bakar mencukupi, periksakanlah kendaraan Anda di bengkel AHASS Anda.

Informasi

Kunci.....	Hal. 109
Instrumen, Pengontrol, & Fitur-Fitur	
Lainnya.....	Hal. 109
Merawat Kendaraan Anda	Hal. 110
Menyimpan Kendaraan Anda	Hal. 113
Mengangkut Kendaraan Anda	Hal. 114
Anda & Lingkungan Anda.....	Hal. 115
Nomor Seri Kendaraan	Hal. 116
Bahan Bakar yang Mengandung Alkohol	Hal. 117
Catalytic Converter	Hal. 118

Kunci

Kunci Kontak

Pastikan untuk mencatat nomor kunci yang terdapat pada plat nomor kunci. Simpan kunci cadangan dan tag kunci di tempat yang aman. Untuk membuat duplikat, bawa kunci cadangan atau nomor kunci ke bengkel AHASS Anda. Jika Anda kehilangan semua kunci dan nomor kunci, maka kemungkinan unit kunci kontak harus dilepaskan oleh bengkel AHASS Anda untuk memastikan nomor kunci.

Gantungan kunci logam dapat menyebabkan kerusakan pada daerah di sekitar kunci kontak.

Instrumen, Pengontrol, & Fitur-Fitur Lainnya

Kunci Kontak

Meninggalkan kunci kontak dalam keadaan **I** (On) saat mesin mati akan menghabiskan daya baterai. Jangan memutar kunci saat mengendarai sepeda motor.

Odometer

Tampilan mengunci pada 999,999.9 ketika odometer sudah lebih dari 999.999,9.

Kantong Dokumen

Buku pedoman pemilik dan dokumen lainnya dapat disimpan dalam kantong dokumen plastik di dalam kotak bagasi. ➔ Hal. 50

Merawat Kendaraan Anda

Sering membersihkan dan memoles kendaraan penting untuk memastikan agar kendaraan Honda Anda awet. Kendaraan yang bersih lebih memudahkan untuk menemukan adanya masalah yang mungkin terjadi.

Air laut dan garam yang digunakan untuk mencegah pembentukan es di jalan dapat menimbulkan korosi. Selalu cuci kendaraan Anda secara menyeluruh setelah berkendara di jalan pesisir atau di jalan bukan aspal.

Mencuci Kendaraan

Sebelum mencuci kendaraan, biarkanlah mesin, knalpot, rem, dan part-part bersuhu tinggi lainnya untuk mendingin terlebih dahulu.

1. Bilas kendaraan Anda secara menyeluruh dengan menggunakan selang tekanan rendah untuk melepaskan kotoran-kotoran yang menempel.
2. Jika perlu, gunakan spons atau lap yang lembut dengan pembersih ringan untuk membersihkan kotoran.
 - ▶ Bersihkan lensa lampu, panel, dan komponen plastik lainnya dengan hati-hati agar tidak terjadi goresan.

Jangan mengarahkan air secara langsung ke saringan udara, knalpot, dan part-part kelistrikan.

3. Bilas kendaraan Anda dengan air bersih yang banyak secara menyeluruh dan keringkan dengan kain halus dan bersih.
4. Setelah kendaraan kering, lumasi part-part yang bergerak.
 - ▶ Jangan sampai ada pelumas yang tumpah ke rem atau ban. Cakram rem, kampas rem depan, teromol atau kampas rem belakang yang terkontaminasi dengan oli akan mengalami penurunan daya pengereman yang cukup besar dan dapat menyebabkan terjadinya kecelakaan.
5. Oleskan lapisan wax untuk mencegah terjadinya korosi.
 - ▶ Hindari produk yang mengandung detergen atau larutan kimia keras. Produk tersebut dapat merusak logam, cat, dan plastik pada kendaraan Anda.
 - ▶ Jangan sampai wax terkena ban dan rem.
 - ▶ Jika kendaraan Anda memiliki part-part yang dicat warna matte, jangan oleskan wax ke permukaan yang dicat warna matte tersebut.

Hal-Hal yang Perlu Diperhatikan saat Mencuci Kendaraan

Ikuti petunjuk-petunjuk berikut ini ketika mencuci:

- Jangan gunakan semprotan air bertekanan tinggi:
 - ▶ Pembersih dengan semprotan air bertekanan tinggi dapat merusak part-part yang bergerak dan part-part kelistrikan, sehingga menyebabkan part-part tersebut tidak berfungsi.
 - ▶ Air di dalam saluran udara dapat terhisap masuk ke dalam throttle body dan/atau memasuki saringan udara.
 - Jangan arahkan air langsung ke knalpot:
 - ▶ Air dalam knalpot dapat menyebabkan sepeda motor tidak dapat dihidupkan dan menyebabkan karat di dalam knalpot.
 - Keringkan rem:
 - ▶ Air akan mengurangi efektivitas pengereman. Setelah mencuci kendaraan, gunakan rem beberapa kali pada kecepatan rendah untuk membantu pengeringan.
 - Jangan arahkan air langsung ke bawah jok:
 - ▶ Air di dalam kotak bagasi di bawah jok dapat merusak dokumen-dokumen Anda dan barang-barang lainnya.
- Jangan arahkan air langsung ke saringan udara:
 - ▶ Air di dalam saringan udara dapat menyebabkan mesin tidak dapat dihidupkan.
 - Jangan arahkan air langsung ke sekitar lampu depan:
 - ▶ Lensa bagian dalam dari lampu depan dapat berembun sementara setelah pencucian atau saat berkendara di tengah hujan. Ini tidak berdampak pada fungsi lampu depan. Namun, jika Anda melihat akumulasi air atau es dalam jumlah banyak di dalam lensa, bawa kendaraan ke bengkel AHASS Anda untuk diperiksa.
 - Jangan gunakan wax atau bahan pemoles pada permukaan yang dicat warna matte:
 - ▶ Gunakan kain lembut atau spons, air yang banyak, dan detergen ringan untuk membersihkan permukaan yang dicat warna matte. Keringkan dengan kain halus dan bersih.

Merawat Kendaraan Anda

Komponen Aluminium

Aluminium akan menjadi karat apabila terkena kotoran, lumpur, atau garam yang terkandung di permukaan jalan. Bersihkan part-part aluminium secara teratur dan ikuti petunjuk-petunjuk berikut ini untuk menghindari terjadinya goresan:

- Jangan gunakan sikat kaku, sabut baja, atau pembersih yang mengandung bahan abrasif.
- Jangan sampai melindas atau menabrak pembatas jalan.

Panel-Panel

Ikuti petunjuk-petunjuk berikut ini untuk mencegah terjadinya goresan dan noda:

- Cuci dengan lembut dengan menggunakan spons lembut dan air yang banyak.
- Untuk menghilangkan noda yang membandel, gunakan detergen yang diencerkan dan bilas dengan air yang banyak.
- Instrumen, panel, atau lampu depan jangan sampai terkena bensin, minyak rem atau detergen.

Pipa Gas Buang dan Knalpot

Apabila pipa gas buang dan knalpot dicat, jangan gunakan bahan pembersih dapur bersifat abrasif yang dijual di pasaran. Gunakan detergen netral untuk membersihkan permukaan yang dicat pada pipa gas buang dan knalpot. Jika Anda tidak yakin apakah pipa gas buang dan knalpot dicat, kunjungi bengkel AHASS Anda.

Menyimpan Kendaraan Anda

Jika Anda menyimpan kendaraan Anda di udara terbuka, sebaiknya Anda menggunakan kerudung sepeda motor.

Jika Anda tidak menggunakan sepeda motor untuk jangka waktu yang cukup lama, ikuti petunjuk-petunjuk berikut ini:

- Cuci kendaraan Anda dan oleskan wax pada semua permukaan yang dicat (kecuali permukaan yang dicat warna matte). Berikan lapisan oli pencegah karat pada semua komponen berbahan krom.
- Tempatkan kendaraan Anda pada standar tengahnya dan letakkan sebuah balok sehingga kedua ban terangkat dari atas permukaan.
- Setelah hujan berhenti, lepaskan kerudung dan biarkan kendaraan mengering.
- Lepaskan baterai (🔌 Hal. 69) untuk mencegah hilangnya kapasitas baterai. Isi penuh baterai dan letakkan di tempat yang teduh dan berventilasi baik.
 - ▶ Jika Anda tidak melepaskan baterai, lepaskan terminal negatif ⊖ untuk mencegah hilangnya daya baterai.

Setelah mengeluarkan kendaraan Anda dari tempat penyimpanan, periksa semua poin-poin perawatan seperti pada Jadwal Perawatan Berkala.

Mengangkut Kendaraan Anda

Jika kendaraan Anda perlu diangkut, maka sepeda motor harus dibawa pada sebuah mobil atau truk khusus pengangkut sepeda motor yang mempunyai landasan untuk menaiki sepeda motor, dan tali pengikat sepeda motor. Jangan pernah menderek kendaraan Anda dengan sebelah roda atau kedua rodanya berada pada permukaan jalan.

PERHATIAN

Menderek kendaraan Anda dapat menyebabkan kerusakan serius pada gigi transmisi.

Anda & Lingkungan Anda

Memiliki dan mengendarai kendaraan bisa menjadi suatu hal yang menyenangkan, akan tetapi Anda juga harus melakukan kewajiban Anda untuk menjaga lingkungan.

Pilihlah Pembersih yang Ramah Lingkungan

Gunakan detergen yang ramah lingkungan ketika mencuci kendaraan Anda. Hindari pemakaian pembersih berbentuk spray dari bahan aerosol yang mengandung kloroflorokarbon (CFC) yang dapat merusak lapisan ozon pelindung atmosfer.

Limbah Daur Ulang

Masukkan oli dan limbah beracun lainnya dalam wadah yang sesuai dan bawalah ke tempat daur ulang. Hubungi kantor jasa lingkungan setempat untuk menemukan pusat daur ulang di daerah Anda, dan dapatkan petunjuk tentang cara untuk membuang limbah yang tidak dapat didaur ulang. Jangan buang oli mesin bekas ke tempat sampah, atau menuangkannya ke dalam selokan atau di atas tanah. Oli bekas, bensin, dan larutan pembersih mengandung zat-zat yang bisa meracuni para pekerja pembuang sampah dan mencemari air minum, danau, sungai, dan lautan.

Nomor Seri Kendaraan

Nomor Seri Kendaraan

Nomor seri rangka dan mesin mengidentifikasi kendaraan Anda secara unik dan diperlukan pada saat pembuatan STNK kendaraan Anda. Nomor-nomor tersebut mungkin juga diperlukan pada saat memesan part pengganti.

Untuk memeriksa nomor seri rangka, buka jok.

➤ Hal. 48

Anda harus mencatat nomor-nomor ini dan menyimpannya di tempat yang aman.

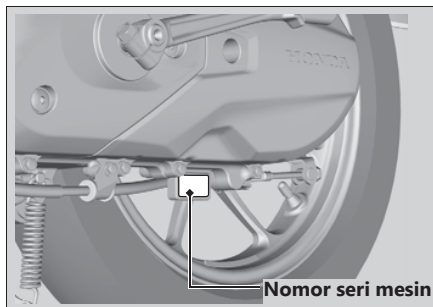
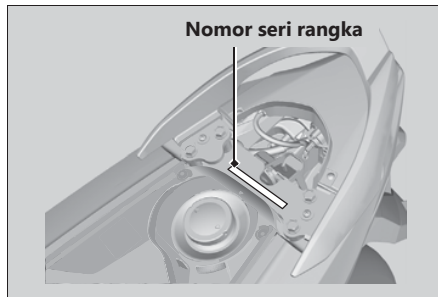

Bahan Bakar yang Mengandung Alkohol

Di beberapa wilayah ada terdapat bahan bakar biasa yang dicampur dengan alkohol untuk membantu mengurangi emisi untuk memenuhi standard udara bersih. Jika Anda berencana untuk menggunakan bahan bakar campuran, pastikan bahan bakar tersebut tidak mengandung timbal dan sudah memenuhi persyaratan minimum angka oktan.

Campuran bahan bakar berikut ini dapat digunakan untuk kendaraan Anda:

- Etanol (etil alkohol) dengan kadar sampai dengan 10% berdasarkan volume.
 - ▶ Bensin yang mengandung etanol kemungkinan bisa dipasarkan dengan nama Gasohol.

Penggunaan bensin yang mengandung lebih dari 10% etanol dapat:

- Merusak cat tangki bahan bakar.
- Merusak selang karet saluran bahan bakar.
- Menyebabkan karat di dalam tangki bahan bakar.
- Menyebabkan pengendaraan yang tidak baik.

PERHATIAN

Penggunaan bahan bakar campuran yang mengandung lebih tinggi dari persentase yang diperbolehkan dapat merusak logam, karet, bagian-bagian plastik sistem bahan bakar.

Jika Anda memperhatikan adanya gejala-gejala yang tidak diinginkan atau ada masalah pada performa, beralihlah ke merek bahan bakar yang lain.

Catalytic Converter

Kendaraan ini dilengkapi dengan catalytic converter tiga arah. Catalytic converter mengandung logamlogam mulia yang berfungsi sebagai katalisator dalam reaksi kimia suhu tinggi yang mengkonversi hidrokarbon (HC), karbon monoksida (CO), dan oksida nitrogen (NOx) dalam gas buang menjadi senyawa yang aman.

Catalytic converter yang rusak menyebabkan pencemaran udara dan dapat mengurangi kinerja mesin Anda. Penggantian part baru harus menggunakan part Honda yang orisinil atau yang setara.

Ikutilah petunjuk-petunjuk di bawah ini untuk melindungi catalytic converter kendaraan Anda.

- Selalu pakai bensin tanpa timbal. Bensin bertimbal akan merusak catalytic converter.
- Jagalah mesin dalam kondisi yang baik.
- Servislah kendaraan Anda apabila mesin Anda brebet, menembak-nembak, mati mendadak atau tidak bekerja dengan benar, berhentilah dan matikan mesin.

Spesifikasi

■ Komponen Utama

Panjang keseluruhan	1.877 mm
Lebar keseluruhan	Kecuali tipe STREET (ACH110CBF II IN) 669 mm
	Tipe STREET (ACH110CBF II IN) 742 mm
Tinggi keseluruhan	Kecuali tipe STREET (ACH110CBF II IN) 1.074 mm
	Tipe STREET (ACH110CBF II IN) 1.030 mm
Jarak sumbu roda	1.256 mm
Jarak minimum ke tanah	147 mm
Sudut caster	26° 30'
Trail	84 mm
Berat kosong	Tipe CBS (ACH110CBF) 89 kg
	Tipe CBS ISS (ACH110CBT) 90 kg

Kapasitas berat maksimum *1	143 kg
	Kotak bagasi 10 kg
	Tipe CBS (ACH110CBF)
	Gantungan barang dan bagasi depan 1,5 kg
Berat barang bawaan maksimum *2	
	Tipe CBS ISS (ACH110CBT)
	Gantungan dan bagasi depan 1,5 kg
Kapasitas penumpang	Pengemudi dan 1 penumpang
Radius putar minimum	1,80 m
Volume langkah	109,51 cm ³
Diameter x langkah	47,000 x 63,121 mm
Perbandingan kompresi	10,0:1
Bahan bakar	Bensin tanpa timbal Dianjurkan: RON 88 atau lebih tinggi
Bahan bakar beralkohol	ETANOL hingga 10% berdasarkan volume
Kapasitas tangki	4,2 L

*1 Termasuk pengemudi, penumpang, semua bawaan, dan aksesoris.

*2 Termasuk berat barang bawaan dan aksesoris tambahan.

Spesifikasi

Baterai		NTZ4V
		12 V-3,0 Ah (10 HR)
	Tipe CBS	GTZ4V
	(ACH110CBF)	12 V-3,0 Ah (10 HR)
		YTZ4V
		12 V-3,0 Ah (10 HR)
		GTZ6V
	Tipe CBS ISS	12 V-5,0 Ah (10 HR)
	(ACH110CBT)	YTZ6V
		12 V-5,0 Ah (10 HR)
Reduksi primer	V-Matic (2,52:1-0,82:1)	
Reduksi akhir	10,625	

■ Data-data Servis

Ukuran ban	Depan	80/90-14M/C 40P
	Belakang	90/90-14M/C 46P
Tipe ban	Bias-ply, tubeless	
Ban yang	Depan	FEDERAL TIRE FT235
Dianjurkan	Belakang	FEDERAL TIRE FT235 L
Tekanan udara ban	Depan	[Pengemudi saja]
		200 kPa (2,00 kgf/cm ² , 29 psi) [Pengemudi dan seorang penumpang]
	Belakang	200 kPa (2,00 kgf/cm ² , 29 psi) [Pengemudi saja]
		225 kPa (2,25 kgf/cm ² , 33 psi) [Pengemudi dan seorang penumpang] 225 kPa (2,25 kgf/cm ² , 33 psi)
Busi	(standard)	MR9C-9N (NGK)
		U27EPR-N9 (DENSO)
Jarak renggang busi	0,80 - 0,90 mm	
Putaran stasioner mesin	1.700 ± 100 rpm	

Oli mesin yang dianjurkan	Oli skuter Honda 4-tak Klasifikasi API Service SG atau lebih tinggi, kecuali oli yang diberi tanda "Energy Conserving," atau "Resource Conserving," SAE 10W-30, Standard JASO T 903 MB
Kapasitas oli mesin	Setelah mengganti oli 0,65 L
	Setelah mengganti oli & membersihkan saringan kasa 0,8 L
	Setelah pembongkaran mesin 0,8 L
Kapasitas oli transmisi	Setelah mengganti oli 0,07 L
	Setelah pembongkaran mesin 0,09 L
Minyak rem yang dianjurkan	Minyak Rem Honda DOT 3 atau DOT 4

■ Bohlam

Lampu depan	LED
Lampu rem/Lampu belakang	12 V-18/5 W
Lampu sein depan	12 V-10 W × 2
Lampu sein belakang	12 V-10 W × 2
Lampu plat nomor	12 V-5 W

■ Sekring

Sekring utama	20 A
Sekring lainnya	10 A, 5 A

■ Spesifikasi Torsi

Baut pembuangan oli mesin	24 N·m (2,4 kgf·m)
---------------------------	--------------------



**Honda
Genuine
Parts**

Suku Cadang Asli Motor Honda



32K1AA000

ID.VVV.XXXXXX.20YY.MM.20