



One HEART.

Buku Pedoman Pemilik CB150 VERZA

Bacalah Sebelum Mengendarai

00X3H-K18-9600

AHM
PT Astra Honda Motor

Buku Pedoman Pemilik ini harus dianggap sebagai pelengkap yang permanen dari sepeda motor dan harus diikutsertakan dengan sepeda motor sewaktu dijual kembali.

Materi publikasi di dalam buku ini mencakup semua informasi produksi terbaru yang tersedia saat sebelum dicetak. Honda Motor Co., Ltd. mempunyai hak untuk melakukan perubahan pada setiap waktu tanpa pemberitahuan dan tanpa kewajiban apa pun.

Semua bagian dari publikasi ini tidak boleh direproduksi tanpa persetujuan tertulis.

Gambar kendaraan yang ada dalam buku pedoman pemilik ini mungkin tidak sesuai dengan kendaraan Anda yang sebenarnya.

Selamat datang

Selamat atas pembelian sepeda motor baru Honda Anda. Pilihan Anda pada produk kami membuat Anda menjadi salah satu bagian dari keluarga Honda di seluruh dunia yang puas terhadap reputasi Honda dalam hal membangun kualitas ke dalam setiap produknya.

Untuk memastikan keselamatan dan kenyamanan berkendara Anda:

- Bacalah buku pedoman pemilik ini baik-baik.
- Ikuti semua saran dan prosedur yang terdapat dalam buku pedoman ini.
- Perhatikan baik-baik pesan-pesan keselamatan yang terdapat dalam buku pedoman ini dan yang ada pada sepeda motor.

- Buku pedoman pemilik ini digunakan untuk model CB150 Verza.
 - Tipe Jari-jari
 - Tipe Cast Wheel

Perihal Keselamatan

Keselamatan Anda, dan keselamatan orang lain, sangat penting. Mengoperasikan sepeda motor ini dengan aman merupakan tanggung jawab yang penting. Untuk membantu Anda dalam bertindak berdasarkan pengetahuan tentang keselamatan, kami telah memberikan prosedur-prosedur pengoperasian dan informasi lainnya pada label-label tentang keselamatan di sepeda motor dan di dalam buku pedoman ini. Informasi ini dimaksudkan untuk mengingatkan Anda pada keadaan-keadaan yang berpotensi bahaya yang dapat melukai Anda atau orang lain. Tentunya, tidaklah praktis dan tidak mungkin untuk memperingati Anda tentang semua keadaan berbahaya sehubungan dengan pengoperasian atau perawatan sepeda motor. Anda harus memakai pertimbangan yang baik menurut Anda sendiri.

Anda akan menemukan informasi penting tentang keselamatan dalam berbagai-macam bentuk termasuk:

- Label-label tentang keselamatan pada sepeda motor
- Pesan-Pesan Tentang Keselamatan didahului dengan simbol waspada  dan salah satu dari

tiga kata sebagai berikut: BAHAYA, PERINGATAN, atau HATI-HATI. Kata-kata ini berarti:

BAHAYA

Anda **AKAN MENINGGAL** atau **TERLUKA PARAH** jika Anda tidak mengikuti petunjuk.

PERINGATAN

Anda **DAPAT MENINGGAL** atau **TERLUKA PARAH** jika Anda tidak mengikuti petunjuk.

HATI-HATI

Anda **DAPAT TERLUKA** jika Anda tidak mengikuti petunjuk.

Informasi penting lainnya terdapat di judul-judul berikut ini:

PERHATIAN

Informasi untuk membantu Anda menghindari kerusakan pada sepeda motor Anda, benda-benda milik orang lain, atau lingkungan hidup.

Daftar Isi

Keamanan Bersepeda Motor Hal. 2

Petunjuk Pengoperasian Hal. 12

Perawatan Berkala Hal. 28

Mengatasi Masalah Hal. 73

Informasi Hal. 91

Spesifikasi Hal. 102

Keamanan Bersepeda Motor

Bagian ini berisi informasi penting agar aman berkendara dengan sepeda motor Anda. Bacalah bagian ini dengan saksama.

Petunjuk Aman Berkendara	Hal. 3
Hal-Hal Yang Perlu Diperhatikan	
Untuk Keamanan Berkendara.....	Hal. 6
Hal-Hal Yang Perlu Diperhatikan	
Dalam Berkendara	Hal. 7
Aksesoris & Modifikasi.....	Hal. 10
Beban.....	Hal. 11

Petunjuk Aman Berkendara

Ikuti petunjuk-petunjuk berikut ini untuk meningkatkan keamanan berkendara Anda:

- Lakukan semua pemeriksaan rutin dan reguler seperti yang ditentukan dalam buku pedoman ini.
- Matikanlah mesin dan jauhkanlah dari percikan api dan nyala api sebelum mengisi tangki bahan bakar.
- Jangan hidupkan mesin di area yang tertutup atau tertutup sebagian. Karbon monoksida dalam gas buang mengandung racun dan dapat membunuh Anda.

Gunakanlah selalu helm

Fakta membuktikan: helm dan pakaian pelindung sangat membantu mengurangi cedera serius di kepala dan cedera-cedera lainnya. Jadi gunakanlah selalu helm sepeda motor dan pakaian pelindung yang sesuai standard. ➡ Hal. 6

Sebelum Berkendara

Pastikan bahwa Anda fit secara fisik, fokus secara mental dan bebas dari alkohol dan obat-obatan

terlarang. Periksa bahwa Anda dan penumpang Anda mengenakan helm sepeda motor dan pakaian pelindung sesuai standard. Perintahkan penumpang Anda untuk memegang pada grab rail (pegangan tangan) atau pinggang Anda, memiringkan badan sesuai dengan Anda saat membelok, dan selalu meletakkan kaki di pijakan kaki, bahkan saat sepeda motor berhenti.

Luangkan Waktu untuk Belajar & Berlatih

Walaupun Anda pernah mengendarai sepeda motor yang lain, berlatihlah mengendarai di tempat yang aman agar Anda lebih mengenal cara kerja sepeda motor ini, dan menjadi terbiasa dengan ukuran dan berat sepeda motor.

Berkendaralah dengan Waspada

Perhatikan selalu dengan baik kendaraan-kendaraan lain di sekitar Anda, dan jangan beranggapan bahwa pengemudi lain melihat Anda. Bersiaplah untuk berhenti dengan cepat atau melakukan gerakan mengelak.

Petunjuk Aman Berkendara

Buatlah Diri Anda Mudah Dilihat

Buatlah diri Anda lebih mudah terlihat, terutama pada malam hari, dengan mengenakan pakaian terang yang memantulkan cahaya, posisikan diri Anda sehingga pengemudi lain dapat melihat Anda, berikan sein sebelum membelok atau mengubah jalur, dan gunakan klakson Anda bila diperlukan.

Berkendaralah sesuai Batas Kemampuan Anda

Janganlah pernah berkendara melebihi batas kemampuan Anda atau lebih cepat dari batas yang telah ditetapkan. Kelelahan dan kurangnya kewaspadaan dapat mengganggu kemampuan Anda untuk mengambil keputusan dengan benar dan berkendara dengan aman.

Jangan Minum Minuman Beralkohol Saat Berkendara

Alkohol dan berkendara tidak dapat disatukan. Satu kali minum minuman beralkohol saja, sudah dapat mengurangi kemampuan Anda untuk merespon terhadap perubahan kondisi di jalan, dan seiring

dengan jumlah minuman keras yang Anda minum, maka kecepatan Anda bereaksi akan menjadi lebih buruk lagi. Jangan minum minuman keras sambil mengendarai sepeda motor, dan juga jangan biarkan teman-teman Anda melakukannya.

Jagalah Sepeda Motor Anda tetap pada Kondisi Aman

Sangatlah penting untuk menjaga agar sepeda motor Anda dirawat dengan baik dan dalam kondisi yang aman untuk dikendarai.

Periksa sepeda motor Anda setiap sebelum berkendara dan lakukan semua perawatan yang dianjurkan. Jangan sampai melebihi batas beban (➔ Hal. 11), dan jangan melakukan modifikasi pada sepeda motor Anda atau memasang aksesoris yang dapat menyebabkan sepeda motor Anda menjadi tidak aman (➔ Hal. 10).

Jika Anda Terlibat dalam Kecelakaan

Keselamatan diri adalah prioritas utama Anda. Jika Anda atau siapapun telah terluka ketika kecelakaan, ambil waktu sejenak untuk melihat keparahan luka-

luka dan menentukan apakah aman untuk melanjutkan perjalanan. Mintalah bantuan darurat bila diperlukan. Patuhi juga undang-undang dan peraturan yang berlaku jika ada orang atau kendaraan lain yang terlibat dalam kecelakaan tersebut.

Jika Anda memutuskan untuk melanjutkan berkendara, pertama putar kunci kontak ke posisi OFF, dan amati kondisi sepeda motor Anda. Periksa dari adanya kebocoran-kebocoran cairan, periksa kekencangan mur-mur dan baut-baut yang kritis, dan periksa juga stang kemudi, handel-handel pengontrol, rem dan roda. Berkendaralah dengan perlahan-lahan dan hati-hati. Sepeda motor Anda kemungkinan telah mengalami kerusakan yang tidak terlihat dengan seketika. Periksakanlah sepeda motor Anda secara keseluruhan di bengkel yang mempunyai fasilitas servis yang berkualitas sesegera mungkin.

Bahaya Karbon Monoksida

Knalpot mengandung karbon monoksida beracun, yaitu gas yang tidak berwarna dan tidak berbau. Menghirup karbon monoksida dapat menyebabkan

kehilangan kesadaran dan dapat menyebabkan kematian.

Jika Anda menghidupkan mesin di tempat yang tertutup atau bahkan hanya sebagian tertutup, maka udara yang Anda hirup dapat mengandung karbon monoksida dalam jumlah yang berbahaya. Jangan pernah menghidupkan sepeda motor Anda di dalam garasi atau tempat tertutup lainnya.

⚠ PERINGATAN

Menghidupkan mesin sepeda motor Anda saat berada di tempat tertutup atau bahkan semi tertutup dapat menghasilkan penimbunan gas karbon monoksida beracun dengan cepat. Menghirup gas yang tidak berbau dan tidak berwarna seperti ini dapat segera menyebabkan ketidaksadaran dan akhirnya kematian.

Hanya hidupkan mesin sepeda motor Anda saat berada di lokasi luar ruangan dengan ventilasi yang baik.

Hal-Hal Yang Perlu Diperhatikan Untuk Keamanan Berkendara

Hal-Hal Yang Perlu Diperhatikan Untuk Keamanan Berkendara

- Berkendaralah dengan hati-hati dan letakkan tangan Anda pada stang kemudi dan kaki di pijakan kaki.
- Jagalah agar tangan penumpang berpegangan pada grab rail atau pinggang Anda, serta kedua kaki penumpang pada pijakan kaki saat berkendara.
- Pikirkanlah selalu keselamatan penumpang Anda, dan juga pengemudi dan pengendara lainnya.

Pakaian Pelindung

Pastikan bahwa Anda dan penumpang Anda mengenakan helm sepeda motor yang sesuai standard, pelindung mata, dan pakaian pelindung yang mudah dilihat. Sebelum berkendara bersiaplah dari segala kemungkinan cuaca dan kondisi jalan yang buruk.

■ Helm

Sertifikasi ISO, mudah terlihat, ukuran yang pas untuk kepala Anda

- Dapat dipakai dengan nyaman tapi aman, dengan tali dagu dikencangkan.

- Pelindung wajah dengan bidang penglihatan yang tidak terhalang atau pelindung mata lainnya sesuai standard

PERINGATAN

Tidak menggunakan helm dapat meningkatkan cedera serius atau kematian saat terjadi kecelakaan.

Pastikan bahwa Anda dan penumpang Anda selalu mengenakan helm dan pakaian pelindung yang sesuai standard.

■ Sarung Tangan

Sarung tangan kulit yang menutupi seluruh jari dengan ketahanan gores yang tinggi

■ Sepatu Boot atau Sepatu Khusus untuk Berkendara

Sepatu berkualitas tinggi dengan sol anti-slip dan melindungi pergelangan kaki

■ Jaket dan Celana

Jaket pelindung lengan panjang yang mudah terlihat dan celana panjang yang tahan untuk berkendara (atau pakaian pelindung)

Hal-Hal yang Perlu Diperhatikan dalam Berkendara

Periode Pemakaian Mula

Selama 500 km pertama, ikutilah petunjuk berikut ini untuk memastikan keandalan dan kinerja sepeda motor Anda di masa mendatang.

- Hindari penggunaan gas secara penuh dan akselerasi dengan sangat cepat.
- Hindari pengereman dan penurunan kecepatan secara mendadak.
- Berkendaralah dengan biasa saja.

Rem

Perhatikanlah petunjuk-petunjuk berikut:

- Hindari pengereman dan penurunan kecepatan secara mendadak.
 - ▶ Pengereman secara mendadak dapat mengurangi stabilitas sepeda motor.
 - ▶ Apabila memungkinkan, kurangi kecepatan sebelum membelok, jika tidak maka Anda akan berisiko tergelincir.

- Berhati-hatilah pada permukaan jalan yang mudah slip.
 - ▶ Ban akan lebih mudah tergelincir pada permukaan seperti ini dan jarak pengereman akan lebih panjang.
- Hindari pengereman secara terus menerus.
 - ▶ Pengereman berulang kali, seperti ketika melaju di jalan yang menurun dan panjang, dapat mengakibatkan panas berlebihan pada rem, yang menyebabkan berkurangnya efektivitas pengereman. Gunakanlah pengereman mesin sambil sesekali mengerem depan dan belakang untuk mengurangi kecepatan.
- Untuk efektivitas pengereman yang maksimum, gunakanlah kedua rem depan dan belakang secara bersamaan.

Hal-Hal yang Perlu Diperhatikan dalam Berkendara

■ Pengereman Mesin

Pengereman mesin membantu memperlambat sepeda motor Anda ketika Anda menutup gas tangan. Untuk semakin memperlambat sepeda motor, pindahkan ke gigi yang lebih rendah. Gunakanlah pengereman mesin sambil sesekali mengerem depan dan belakang untuk mengurangi kecepatan ketika melaju di jalan yang menurun dan panjang.

■ Kondisi Basah atau Hujan

Permukaan jalan akan licin saat basah, dan rem yang basah akan mengurangi efisiensi pengereman. Anda harus ekstra hati-hati saat mengerem dalam kondisi basah.

Jika rem basah, lakukan pengereman sambil mengendarai sepeda motor pada kecepatan rendah untuk membantu mengeringkan rem.

Memarkir Sepeda Motor

- Parkirlah pada permukaan yang keras dan rata.
- Jika Anda memang harus parkir di permukaan yang agak menanjak atau yang mudah bergeser, parkirilah sepeda motor sedemikian rupa sehingga tidak bergerak atau jatuh.
- Pastikan bahwa bagian-bagian sepeda motor yang bersuhu tinggi tidak bersentuhan dengan bahan-bahan yang mudah terbakar.
- Jangan menyentuh mesin, knalpot, rem dan bagian-bagian sepeda motor lainnya yang bersuhu tinggi sebelum mendingin.
- Untuk mengurangi kemungkinan terjadinya pencurian, kunci selalu stang kemudi dan lepaskan kunci dan tutuplah pengaman kunci kontak ketika meninggalkan sepeda motor tanpa ada penjagaan. Kami juga menganjurkan Anda untuk menggunakan perangkat anti-maling.

■ Parkir dengan Standar Samping atau Standar Tengah

1. Matikan mesin.

2. Menggunakan standar samping

Tekan standar samping ke bawah.

Miringkan sepeda motor ke kiri secara perlahan sampai seluruh berat sepeda motor bertumpu pada standar samping.

Menggunakan standar tengah

Untuk menurunkan standar tengah, berdirilah di sisi kiri sepeda motor.

Peganglah handel stang kiri dan grab rail. Tekan ujung standar tengah ke bawah dengan kaki kanan Anda dan secara bersamaan, tarik sepeda motor ke atas dan ke belakang.

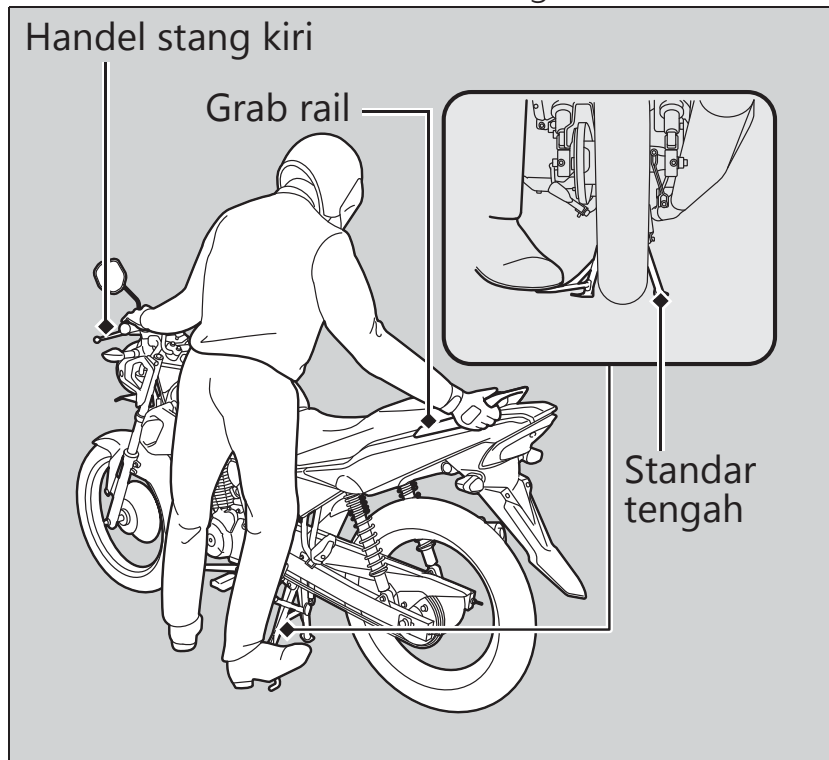

3. Putar stang kemudi sepenuhnya ke kiri.
 - ▶ Memutar stang kemudi ke kanan akan mengurangi stabilitas dan dapat menyebabkan sepeda motor terjatuh.
4. Putar kunci kontak ke posisi LOCK (➡ Hal. 19), lepaskan kunci dan Tutup pengaman kunci kontak. (➡ Hal. 20).

Petunjuk mengenai Bahan Bakar dan Mengisi Bahan Bakar

Ikutilah petunjuk-petunjuk berikut ini untuk melindungi mesin, sistem bahan bakar, dan catalytic converter:

- Gunakanlah selalu bensin tanpa timbal.
- Gunakanlah angka oktan sesuai yang dianjurkan. Menggunakan bensin dengan angka oktan yang lebih rendah akan mengakibatkan kinerja mesin menurun.
- Jangan gunakan bahan bakar yang mengandung kadar alkohol tinggi. ➡ Hal. 100
- Jangan gunakan bensin basi atau terkontaminasi atau campuran minyak/bensin.
- Jangan sampai kotoran atau air masuk ke dalam tangki bahan bakar.

Aksesoris dan Modifikasi

Kami sangat menyarankan bahwa Anda tidak menambahkan aksesoris yang tidak secara khusus dirancang untuk sepeda motor Anda oleh Honda atau membuat modifikasi pada sepeda motor Anda dari desain aslinya. Penambahan aksesoris dan modifikasi tersebut dapat membuat sepeda motor Anda menjadi tidak aman.

Memodifikasi sepeda motor Anda juga dapat membatalkan garansi Anda dan membuat sepeda motor Anda ilegal untuk dikendarai di jalan raya. Sebelum memutuskan untuk memasang aksesoris pada sepeda motor Anda yakinkanlah bahwa modifikasi tersebut aman dan legal.

PERINGATAN

Aksesoris dan modifikasi yang tidak sesuai dapat menimbulkan kecelakaan dimana Anda dapat terluka parah atau meninggal.

Ikuti semua instruksi mengenai aksesoris dan modifikasi pada buku pedoman pemilik ini.

Jangan menarik kereta gandeng dengan, atau menempelkan kereta samping pada, sepeda motor Anda. Sepeda motor ini tidak dirancang untuk tambahan-tambahan seperti ini, dan penambahan ini dapat menyebabkan terganggunya pengendalian sepeda motor Anda.

Beban

- Membawa beban berlebihan akan mempengaruhi pengereman, stabilitas dan penguasaan sepeda motor Anda. Berkendaralah selalu dengan kecepatan aman sesuai dengan beban yang Anda bawa.
- Hindari membawa beban berlebihan dan jaga beban agar berada dalam batas yang telah ditentukan.
Kapasitas berat maksimum ➤ Hal. 102
- Ikatlah semua barang bawaan dengan erat, seimbang dan dekat dengan titik pusat sepeda motor.
- Jangan letakkan benda-benda dekat dengan lampu-lampu atau knalpot.

PERINGATAN

Membawa beban yang melebihi kapasitas atau peletakan yang salah dapat menyebabkan kecelakaan dan Anda dapat terluka parah atau meninggal.

Ikuti petunjuk batas beban maksimum yang dianjurkan buku pedoman ini.

Lokasi Part-Part

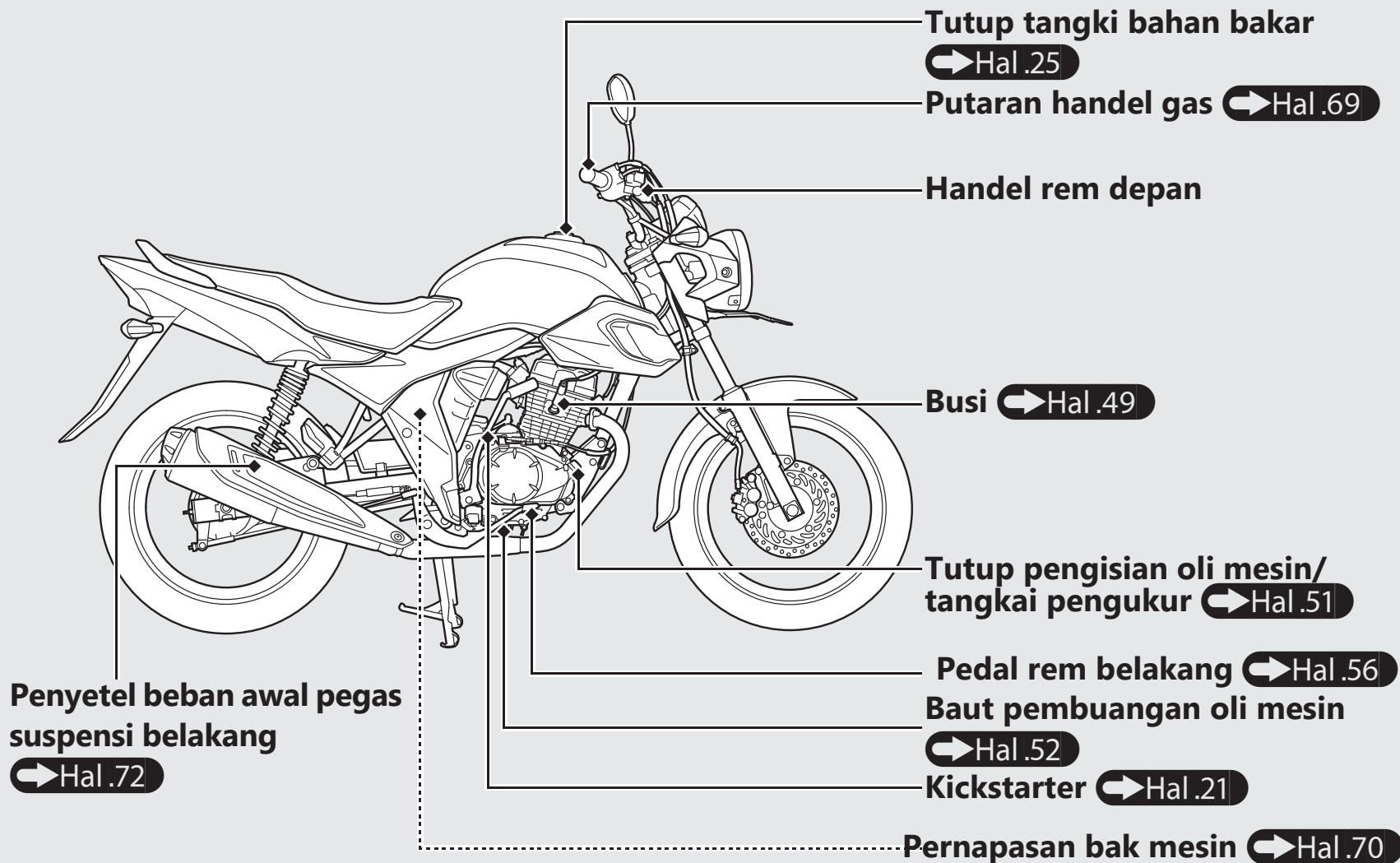

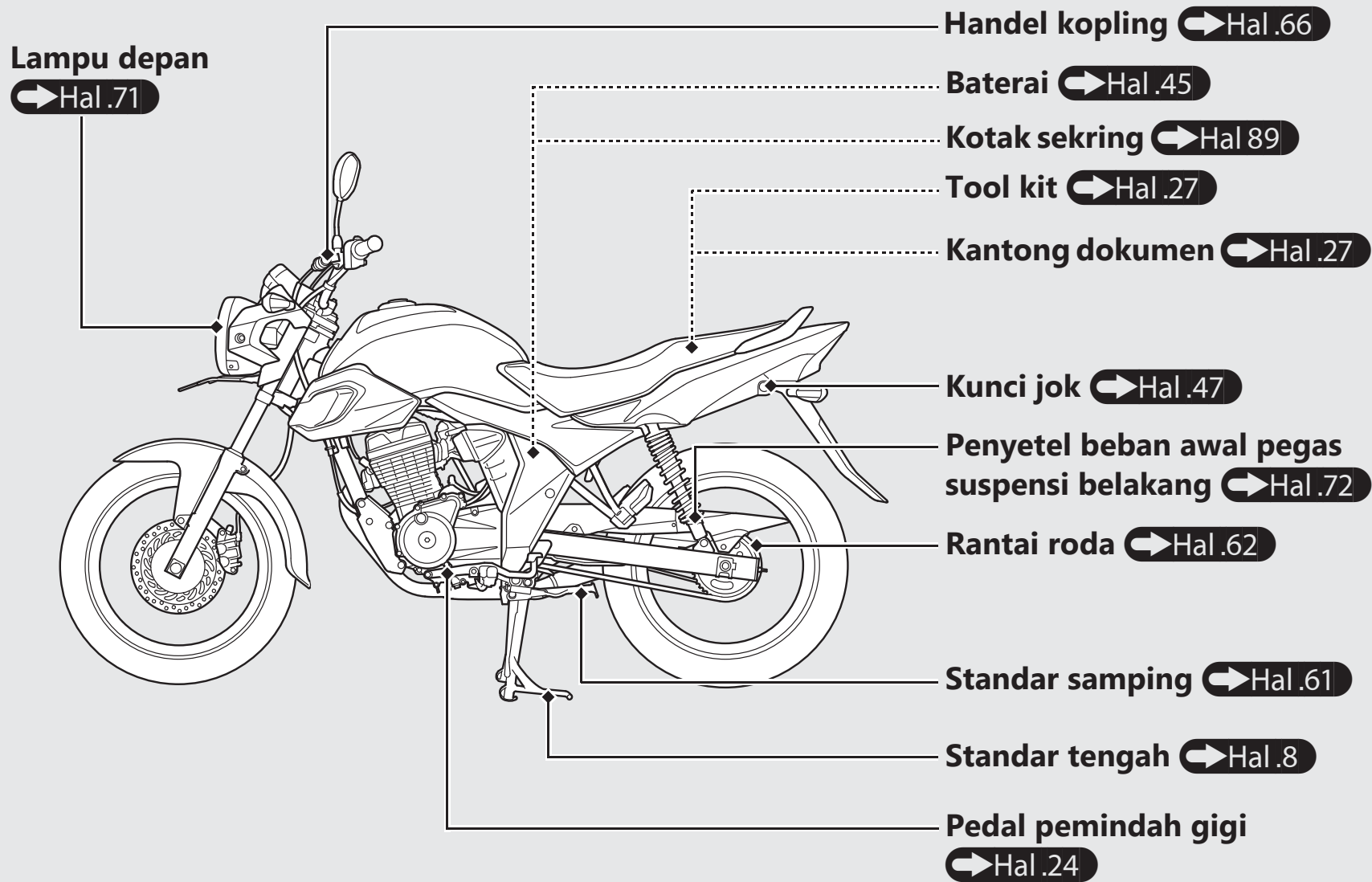

Instrumen

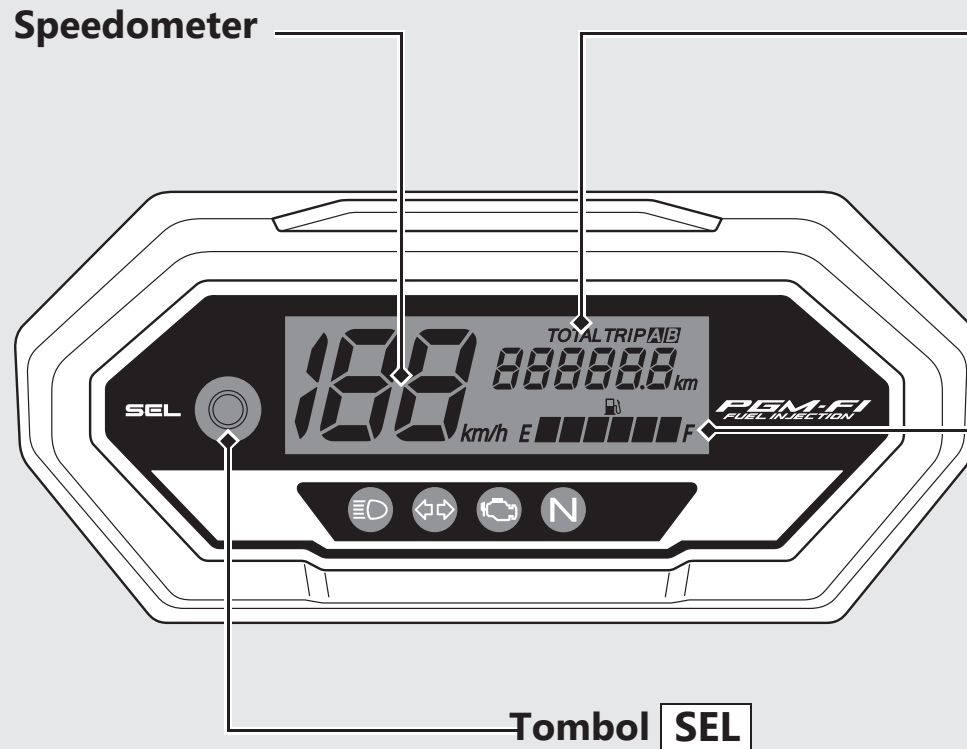

Tampilan Awal

Pada saat kunci kontak diputar ke ON, semua mode dan segmen-segmen digital akan ditampilkan. Jika ada bagian dari tampilan ini yang tidak menyala pada saat yang seharusnya, mintalah AHASS Anda untuk memeriksa masalah yang ada.

Odometer [TOTAL] / Tripmeter[TRIP A/B]

tombol **SEL** mengganti antara odometer dan tripmeter.

- Odometer: Jarak total yang telah ditempuh.
- Tripmeter: Jarak yang ditempuh sejak tripmeter di-reset (tekan dan tahan tombol **SEL** untuk me-reset ke 0.0 km).

Meter bahan bakar

Bahan bakar yang tersisa ketika hanya segmen 1 (E) mulai berkedip: sekitar 2,8 L

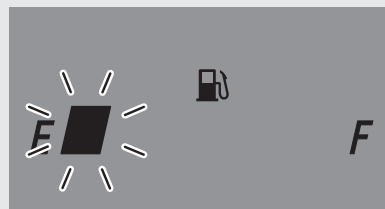

Jika indikator meter bahan bakar berkedip-kedip dengan pola berulang atau mati: ➡ Hal.76

Indikator

Jika salah satu dari indikator-indikator ini ada yang tidak menyala sesuai fungsinya, maka mintalah AHASS Anda untuk memeriksa masalah yang ada.

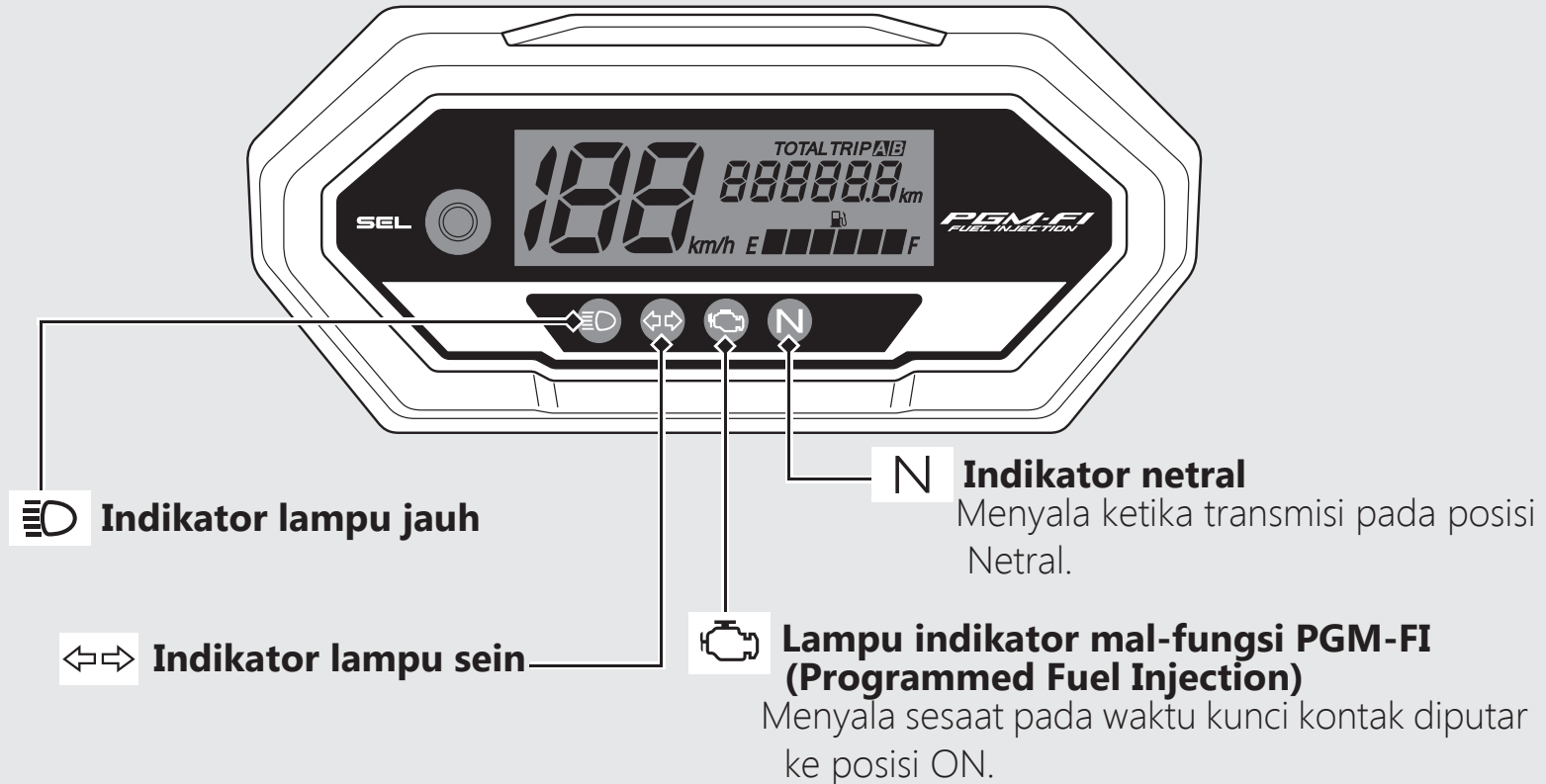

Apabila lampu menyala saat mesin hidup: ➡ Hal .75

Tombol & Sakelar

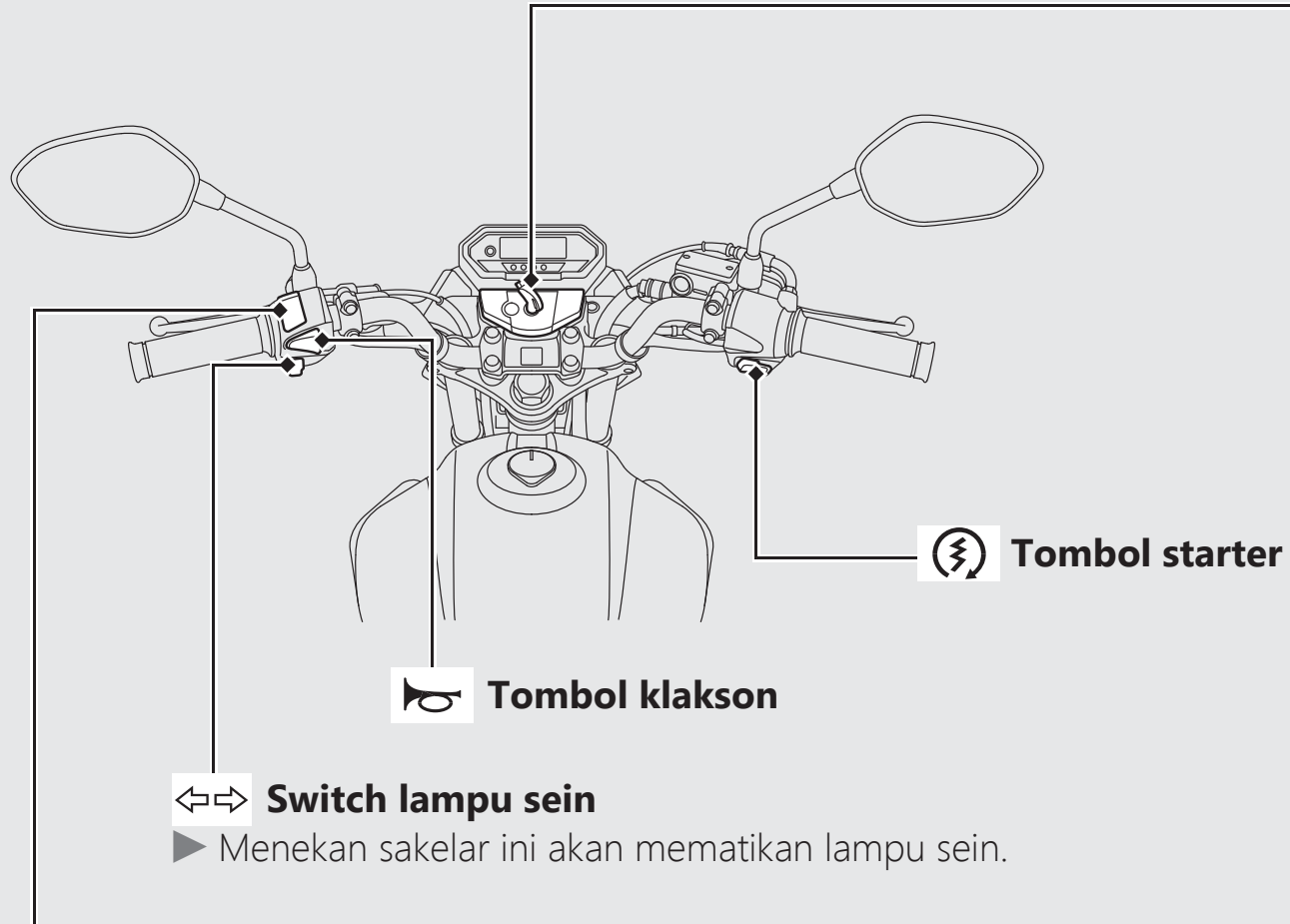

Sakelar dim lampu depan

- ≡D : Sinar lampu jauh
- ≡D : Sinar lampu dekat

Kunci Kontak

Menyalakan/mematikan sistem kelistrikan dan mengunci kemudi.

- ▶ Kunci dapat dilepaskan pada saat posisi OFF atau LOCK.

Kunci Kemudi

Kuncilah kemudi saat parkir untuk mencegah terjadinya pencurian.

Kami juga menganjurkan Anda untuk menggunakan kunci roda berbentuk-U atau kunci sejenis yang mirip.

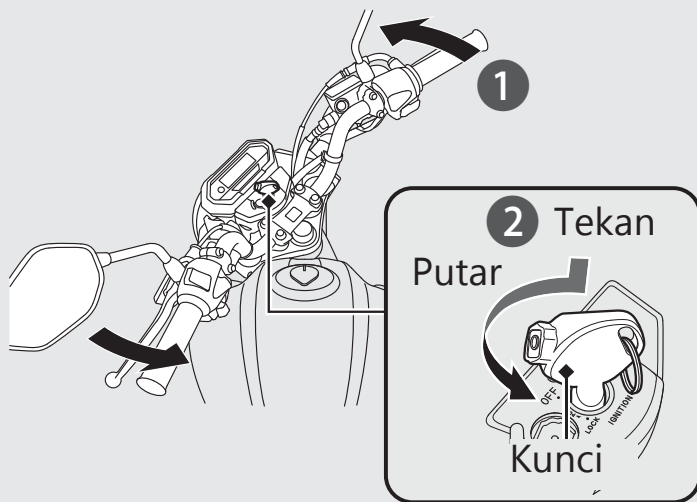

ON —————
Menyalakan sistem kelistrikan untuk

OFF —————
Mematikan mesin.

LOCK —————
Mengunci kemudi.

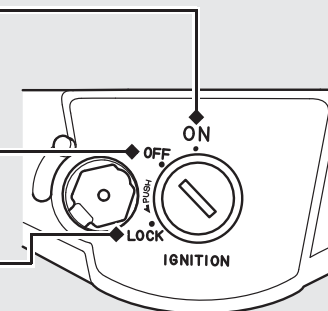

Mengunci kemudi

- 1 Putar stang kemudi sepenuhnya ke kiri atau kanan.
- 2 Tekan kunci ke dalam, dan putar kunci kontak ke posisi LOCK.
 - ▶ Putar stang kemudi ke kanan dan ke kiri sedikit apabila sulit mengunci.
- 3 Lepaskan kunci.

Membuka kemudi

Masukkan kunci dan putar kunci kontak ke posisi OFF.

Tombol & Sakelar *(Bersambung)*

Pengaman kunci kontak

Kunci kontak pada sepeda motor ini dilengkapi dengan pengaman. Pada saat meninggalkan sepeda motor, tutup pengaman kunci kontak untuk mencegah pencurian.

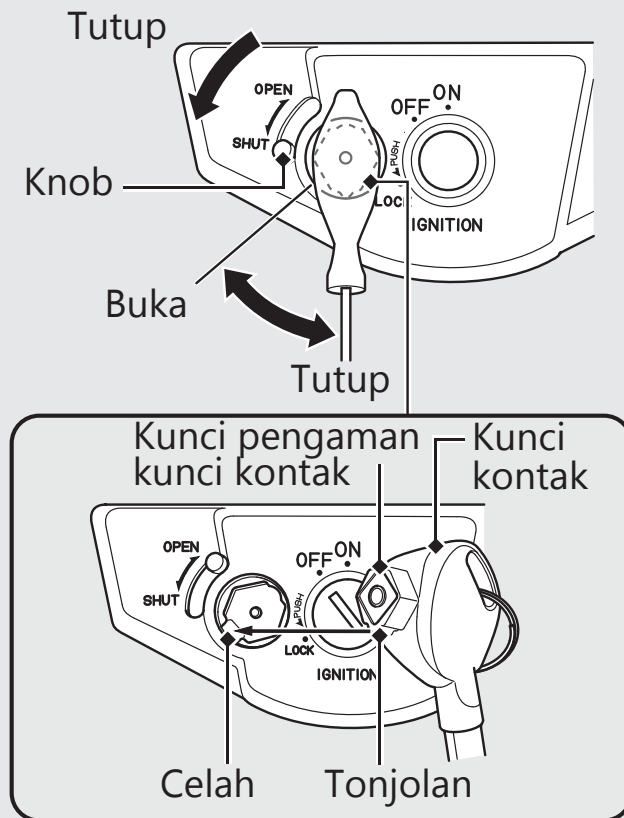

Tutup

- 1 Lepaskan kunci dari kunci kontak.
- 2 Tepatkan tonjolan pada kunci pengaman kunci kontak dengan celah pada pengaman kunci kontak, dan putar kunci pengaman kunci kontak berlawanan arah jarum jam.
 - ▶ Anda juga dapat menutup pengaman kunci kontak dengan menggerakkan knob ke bawah tanpa kunci pengaman.
- 3 Lepaskan kunci.

Buka

Tepatkan tonjolan pada kunci pengaman kunci kontak dengan celah pada pengaman kunci kontak, dan putar kunci pengaman kunci kontak searah jarum jam.

Menghidupkan Mesin

Hidupkan mesin Anda dengan menggunakan prosedur berikut ini, dalam keadaan mesin dingin maupun panas.

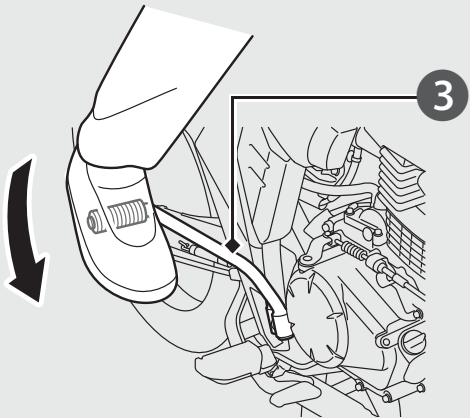
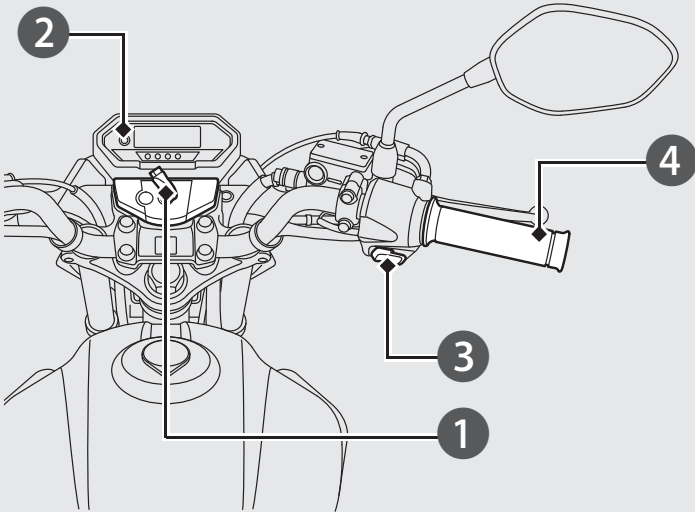

PERHATIAN

- Jika mesin tidak dapat dihidupkan dalam waktu kurang dari 5 detik, putar kunci kontak ke OFF dan tunggu selama 10 detik sebelum mencoba kembali untuk memulihkan tegangan baterai.
- Menghidupkan mesin dengan putaran stasioner yang tinggi secara berkepanjangan dan menggeber-geber mesin dapat merusak mesin, dan sistem knalpot.
- Jangan mengoperasikan kickstarter saat mesin hidup karena hal ini dapat menyebabkan kerusakan pada mesin. Jangan menggunakan tenaga berlebihan saat mengoperasikan kickstarter.
- Lipat kickstarter setelah kickstarter kembali ke pedal.

Konsultasikan dengan bengkel AHASS Anda jika Anda berencana untuk mengendarai sepeda motor Anda pada ketinggian di atas 2.500 m dari permukaan laut.

PERHATIAN

Jika sepeda motor dibawa ke tempat dengan ketinggian 2.000 m lebih atau kurang dari titik berangkat, kinerja mesin sepeda motor Anda mungkin tidak maksimal pada ketinggian dari permukaan laut yang baru. Konsultasikan dengan bengkel AHASS sebelum berkendara dengan sepeda motor Anda.

Menghidupkan Mesin *(Bersambung)*

- 1 Putar kunci kontak ke posisi ON.
- 2 Pindahkan gigi transmisi ke Netral (Indikator **N** akan menyala).
- 3 **Menggunakan tombol starter elektrik**
Dengan posisi handel gas tertutup sepenuhnya, tekan tombol starter.

Menggunakan kickstarter

Tekan dengan ringan kickstarter sampai terasa ada tahanan.

Biarkan kickstarter kembali ke posisi semula.

Dengan posisi handel gas tertutup sepenuhnya, injak dari langkah pergerakan paling atas sampai ke bawah dengan gerakan cepat dan secara terus menerus.

- 4 Panaskan mesin dengan membuka dan menutup handel gas sedikit.

Jika mesin susah dihidupkan:

Buka handel gas sedikit (sekitar 3 mm, tanpa jarak main bebas).

Sekitar 3 mm, tanpa jarak main bebas

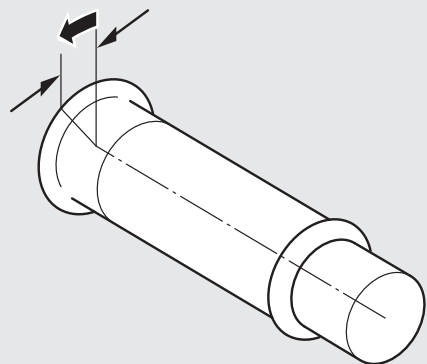
**Jika mesin tidak dapat dihidupkan:**

- ① Putar kunci kontak ke posisi OFF.
- ② Putar handel gas sampai terbuka penuh.
- ③ Putar mesin beberapa kali dengan kickstarter.
- ④ Lakukan prosedur menghidupkan mesin secara normal.
- ⑤ Jika mesin hidup, buka gas tangan sedikit apabila putaran stasioner mesin tidak stabil.

Jika Mesin Tidak Dapat Dihidupkan

➔ Hal .74

Memindahkan Gigi Transmisi

Transmisi sepeda motor Anda memiliki 5 gigi maju dalam pola perpindahan satu ke bawah, empat ke atas saat Anda memindahkan dengan jari kaki Anda. Anda juga dapat memindahkan ke gigi yang lebih tinggi dengan menginjak pedal pemindah gigi dengan tumit Anda.

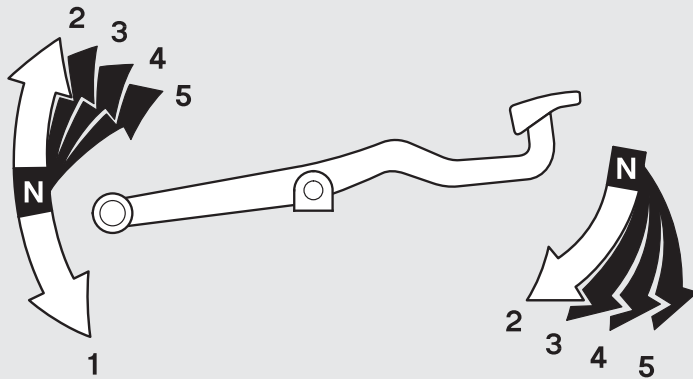

Mengisi Bahan Bakar

Jenis bahan bakar: Bensin tanpa timbal

Angka oktan bahan bakar: Sepeda motor Anda dirancang untuk menggunakan angka oktan RON (Research Octane Number) 88 atau lebih tinggi.

Kapasitas tangki: 12,2 liter

Petunjuk Mengisi Bahan Bakar dan Petunjuk tentang Bahan Bakar ➔ Hal. 9

Membuka Tutup Tangki Bahan Bakar

Buka pelindung kunci, masukkan kunci kontak, dan putar searah jarum jam untuk membuka tutup tangki bahan bakar.

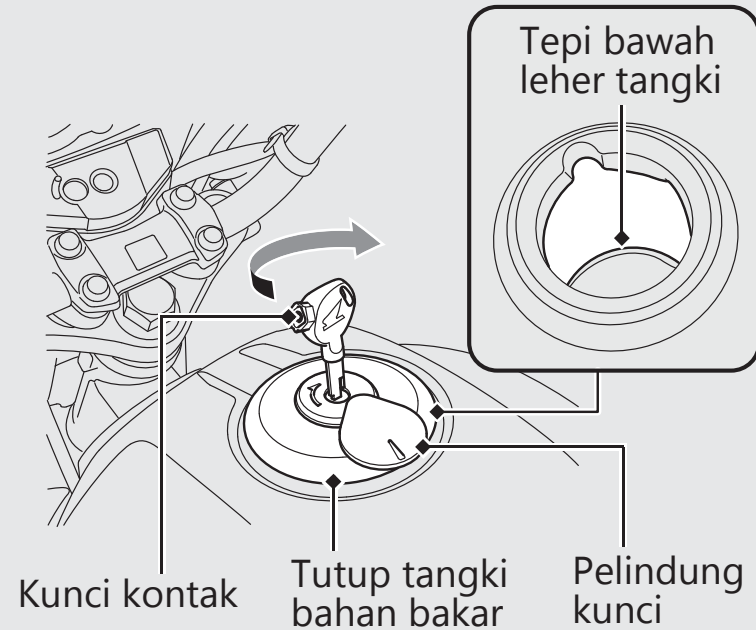

Jangan mengisi bahan bakar lebih dari tepi bawah leher tangki.

Mengisi Bahan Bakar *(Bersambung)*

Menutup Tutup Tangki Bahan Bakar

- 1 Setelah mengisi bahan bakar, tepatkan kait tutup tangki bahan bakar dengan slot pada leher tangki. Tekan tutup tangki bahan bakar ke dalam leher tangki sampai masuk dan mengunci sendiri.
- 2 Lepaskan kunci dan tutuplah pelindung kunci.
 - ▶ Kunci tidak dapat dilepaskan jika tutup tangki bahan bakar tidak terkunci.

PERINGATAN

Bensin sangat mudah terbakar dan dapat meledak. Anda dapat terbakar atau terluka parah saat menangani bensin.

- Matikan mesin dan jauhkan dari panas, percikan bunga api dan api.
- Menangani bahan bakar harus dilakukan di udara terbuka.
- Lap segera bensin yang tertumpah.

Peralatan Penyimpanan

Gantungan helm, kabel helm (di dalam tool kit), tool kit, dan kantong dokumen berada di bawah jok.

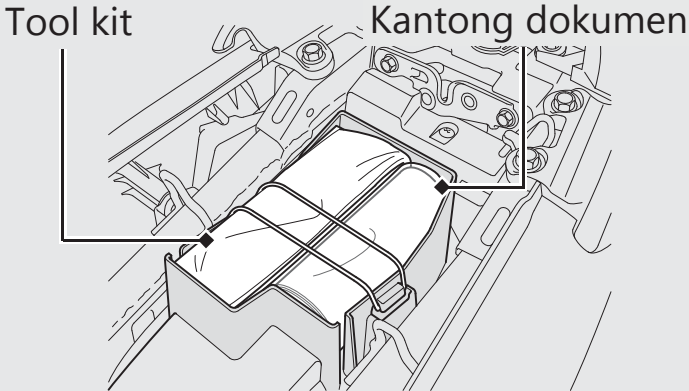
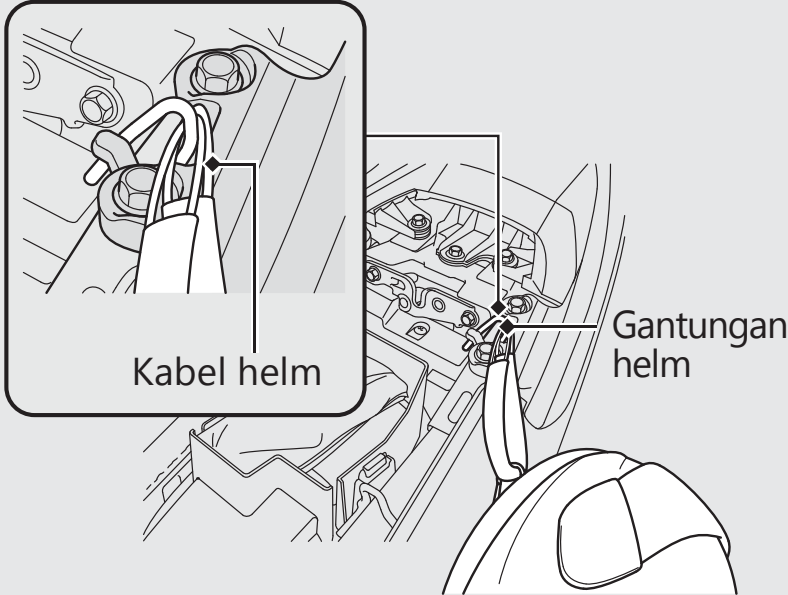

- ▶ Gunakan gantungan helm hanya pada saat parkir.

Melepaskan Jok ➡ Hal .47

⚠ PERINGATAN

Mengendarai dengan helm tergantung pada gantungan helm dapat mengganggu kemampuan Anda untuk mengendalikan sepeda motor dan dapat menimbulkan kecelakaan dimana Anda dapat terluka parah atau meninggal.

Gunakan gantungan helm hanya pada saat parkir. Jangan mengendarai sepeda motor dengan helm terikat pada gantungan.

Perawatan Berkala

Bacalah "Pentingnya Perawatan Berkala" dan "Dasar-Dasar Perawatan Berkala" dengan seksama sebelum melakukan pekerjaan perawatan berkala apapun. Lihat pada "Spesifikasi" untuk data-data servis.

Pentingnya Perawatan Berkala	Hal. 29	Standar Samping	Hal. 61
Jadwal Perawatan Berkala	Hal. 30	Rantai Roda.....	Hal. 62
Dasar-Dasar Perawatan Berkala	Hal. 33	Kopling	Hal. 66
Tool.....	Hal. 44	Handel Gas	Hal. 69
Melepaskan & Memasang Komponen		Pernapasan Bak Mesin.....	Hal. 70
Body.....	Hal. 45	Penyetelan-Penyetelan Lain.....	Hal. 71
Baterai	Hal. 45	Menyetel Arah Sinar Lampu Depan.....	Hal. 71
Jok	Hal. 47	Menyetel Suspensi Belakang	Hal. 72
Cover Samping	Hal. 48		
Busi	Hal. 49		
Oli Mesin	Hal. 51		
Rem.....	Hal. 54		

Pentingnya Perawatan Berkala

Pentingnya Perawatan Berkala

Menjaga sepeda motor Anda agar terawat dengan baik adalah sangat penting bagi keamanan Anda pribadi dan untuk melindungi sepeda motor Anda, mendapatkan performa yang maksimal, menghindari kerusakan, dan mengurangi polusi udara. Perawatan berkala merupakan tanggung jawab pemilik. Pastikan untuk memeriksa sepeda motor Anda setiap kali sebelum berkendara, dan melakukan pemeriksaan secara periodik sesuai Jadwal Perawatan Berkala. ➔ Hal. 30

PERINGATAN

Tidak merawat sepeda motor Anda sebagaimana mestinya atau tidak memperbaiki masalah sebelum berkendara, akan menyebabkan terjadinya kecelakaan dimana Anda dapat terluka parah atau meninggal.

Selalu lakukan pengecekan dan perawatan yang disarankan dan perawatan berkala sesuai buku pedoman pemilik ini.

Keamanan Saat Perawatan Berkala

Bacalah selalu petunjuk-petunjuk perawatan berkala sebelum memulai sesuatu pekerjaan, dan pastikan bahwa Anda memiliki semua tool, part-part dan ketrampilan yang diperlukan. Kami tidak dapat memperingati Anda setiap bahaya yang mungkin terjadi saat melakukan perawatan berkala. Hanya Anda yang dapat mengambil keputusan apakah Anda perlu melakukan sesuatu pekerjaan tertentu.

Ikutilah petunjuk-petunjuk berikut ini ketika melakukan perawatan berkala.

- Matikan mesin dan lepaskan kunci.
- Parkirkanlah sepeda motor Anda pada permukaan keras dan datar dengan menggunakan standar samping, standar tengah atau peralatan lainnya untuk menyangga sepeda motor.
- Biarkanlah mesin, knalpot, rem, dan bagian-bagian lainnya yang bersuhu tinggi untuk mendingin sebelum melakukan servis karena Anda bisa terluka bakar.
- Hidupkanlah mesin hanya bila diinstruksikan, dan lakukanlah di tempat yang mempunyai ventilasi cukup.

Jadwal Perawatan Berkala

Jadwal perawatan berkala menjelaskan persyaratan yang diperlukan dalam perawatan berkala untuk memastikan keamanan, kinerja yang handal, dan kontrol emisi yang sesuai.

Pekerjaan perawatan berkala harus dilakukan sesuai dengan standard dan spesifikasi Honda oleh teknisi yang dilatih dan diperlengkapi secara memadai.

Bengkel AHASS Anda telah memenuhi semua persyaratan ini. Simpanlah catatan yang akurat mengenai perawatan berkala sepeda motor Anda untuk membantu memastikan bahwa sepeda motor Anda dirawat dengan baik.

Pastikan bahwa siapa pun yang melakukan perawatan berkala akan selalu melengkapi catatan ini.

Semua perawatan berkala yang sudah terjadwal dianggap sebagai biaya operasional yang normal bagi pemilik sepeda motor dan akan dikenakan biaya oleh bengkel AHASS Anda. Simpanlah semua kwitansi. Jika Anda menjual sepeda motor, kwitansi-kwitansi ini harus diserahkan bersama dengan sepeda motor ke pemilik baru.

Honda menyarankan agar bengkel AHASS Anda menguji jalankan sepeda motor Anda setelah setiap kali perawatan berkala dilakukan.

Jadwal Perawatan Berkala

Bagian-bagian	Pemeriksaan Sebelum Berkendara Hal. 33	Frekuensi *1														Pemeriksaan Tahunan	Penggantian Teratur	Lihat Hal.	
		x 1000 km	1	4	8	12	16	20	24	28	32	36	40	44	48				
		BULAN	2	4	8	12	16	20	24	28	32	36	40	44	48				
Saluran Bahan Bakar		-	-	P	P	P	P	P	P	P	P	P	P	P	P	P	P	P	-
Ketinggian Bahan Bakar		P	-	-	-	-	-	-	-	-	-	-	-	-	-	-	-	-	-
Cara Kerja Gas Tangan		P	-	P	P	P	P	P	P	P	P	P	P	P	P	P	P	P	69
Saringan Udara*2		-	-	-	-	G	-	-	-	G	-	-	-	G	-	-	-	G	43
Pernapasan Bak Mesin*3		-	-	B	B	B	B	B	B	B	B	B	B	B	B	B	B	B	70
Busi		-	-	P	G	P	G	P	G	P	G	P	G	P	G	P	G	-	49
Jarak Renggang Klep		-	P	P	P	P	P	P	P	P	P	P	P	P	P	P	P	P	-
Oli Mesin		P	G	G	G	G	G	G	G	G	G	G	G	G	G	G	G	G	52
Saringan Kasa Oli Mesin		-	-	-	-	B	-	-	B	-	-	B	-	-	B	-	-	B	-
Saringan Centrifugal Oli Mesin		-	-	-	-	B	-	-	B	-	-	B	-	-	B	-	-	B	-
Putaran Stasioner Mesin		-	P	P	P	P	P	P	P	P	P	P	P	P	P	P	P	P	-

Tingkat Kesulitan Perawatan Berkala





- : Menengah. Kami menganjurkan untuk diservis oleh AHASS, kecuali apabila Anda mempunyai peralatan khusus, data servis yang diperlukan dan memiliki keahlian teknis yang cukup. Prosedur-prosedurnya ada di dalam Buku Pedoman Reparasi untuk model ini.
- : Teknikal. Demi keamanan, servislah sepeda motor Anda di AHASS.

- P** : Periksa (bersihkan, setel, lumasi, atau ganti, bila perlu)
- G** : Ganti
- B** : Bersihkan
- L** : Lumasi

Keterangan

Pemeriksaan, pembersihan dan penggantian parts sangat bergantung pada lingkungan pemakaian dan kebiasaan pengendaraan.

Jadwal Perawatan Berkala

Bagian-bagian	Pemeriksaan Sebelum Berkendara ➔ Hal. 33	Frekuensi *1														Pemeriksaan Tahunan	Penggantian Teratur	Lihat Hal.
		x 1000 km	1	4	8	12	16	20	24	28	32	36	40	44	48			
		BULAN	2	4	8	12	16	20	24	28	32	36	40	44	48			
Rantai Roda	P	Setiap 500 km P L																62
Minyak rem *4	P	-	P	P	P	P	P	P	G	P	P	P	P	P	G	P	2 Tahun	54
Keausan kampas rem	P	-	P	P	P	P	P	P	P	P	P	P	P	P	P	P		55, 59
Sistem Rem	P	P	P	P	P	P	P	P	P	P	P	P	P	P	P	P		54
Switch Lampu Rem	-	-	P	P	P	P	P	P	P	P	P	P	P	P	P	P		60
Arah Sinar Lampu Depan	-	-	P	P	P	P	P	P	P	P	P	P	P	P	P	P		71
Lampu/Klakson	P	-	-	-	-	-	-	-	-	-	-	-	-	-	-	-		-
Sistem Kopling	P	P	P	P	P	P	P	P	P	P	P	P	P	P	P	P		66
Standar Samping	-	-	P	P	P	P	P	P	P	P	P	P	P	P	P	P		61
Suspensi 	-	-	P	P	P	P	P	P	P	P	P	P	P	P	P	P		-
Mur, Baut, Pengencang 	-	P	-	P	-	P	-	P	-	P	-	P	-	P	-	P		-
Roda/Ban (Untuk Tipe Cast Wheel) 	P	-	P	P	P	P	P	P	P	P	P	P	P	P	P	P		40
Roda/Ban (Untuk Tipe Jari-jari) 	P	P	P	P	P	P	P	P	P	P	P	P	P	P	P	P		40
Bantalan Kepala Kemudi 	-	P	-	-	P	-	-	P	-	-	P	-	-	P	-	P		-

Catatan:

- *1 : Pada pembacaan odometer lebih tinggi, ulangilah pada interval frekuensi yang telah ditentukan.
- *2 : Servis lebih sering jika seringkali dikendarai di daerah yang basah atau berdebu.
- *3 : Servislah lebih sering jika dikendarai dimusim hujan atau dengan gas penuh.
- *4 : Ganti setiap 2 tahun. Penggantian memerlukan keterampilan mekanis.

Pemeriksaan Sebelum Berkendara

Demi keamanan dan keselamatan, maka merupakan tanggung jawab Anda untuk melakukan pemeriksaan sebelum berkendara dan memastikan bahwa setiap masalah yang Anda temui diperbaiki. Pemeriksaan sebelum berkendara adalah suatu keharusan, tidak hanya demi keamanan dan keselamatan, akan tetapi dikarenakan apabila Anda mengalami kerusakan, atau bahkan hanya ban kempes saja, maka hal ini bisa menjadi suatu hal yang sangat tidak menyenangkan.

Periksa bagian-bagian berikut ini sebelum Anda mengendarai sepeda motor Anda:

- Persediaan bahan bakar - Isilah tangki bahan bakar bila perlu. ➡ Hal. 25
- Gas tangan - Periksa kelancaran pembukaan dan penutupan penuh pada semua posisi kemudi. ➡ Hal. 69
- Tinggi permukaan oli mesin - Tambahkan oli mesin bila perlu. Periksa dari adanya kebocoran-kebocoran. ➡ Hal. 51
- Rantai roda - Periksa kondisi dan kekenduran, setel dan lumasi bila perlu. ➡ Hal. 62

- Rem - Periksa cara kerja;
Depan: Periksa tinggi permukaan minyak rem (➡ Hal. 54) dan keausan kampas rem depan. (➡ Hal. 55)
Belakang: periksa keausan kampas rem (➡ Hal. 59) dan jarak main bebas, setel bila perlu.
- Lampu-lampu dan klakson - Periksa bahwa lampu-lampu, indikator-indikator dan klakson berfungsi dengan baik.
- Kopling – Periksa cara kerja;
Setel jarak main bebas bila perlu. ➡ Hal. 67
- Roda dan ban - Periksa kondisi, tekanan udara dan setel bila perlu. ➡ Hal. 40

Dasar-Dasar Perawatan Berkala

Mengganti Part-Part

Gunakan selalu suku cadang asli Honda atau yang setara untuk menjamin keandalan dan keamanan sepeda motor.

PERINGATAN

Memasang part-part yang non-Honda dapat membuat sepeda motor Anda menjadi tidak aman dan menyebabkan kecelakaan dimana Anda dapat terluka parah atau meninggal.

Gunakan selalu suku cadang asli Honda atau yang setara yang telah dirancang untuk sepeda motor Anda.

Baterai

Sepeda motor Anda memiliki baterai tipe bebas perawatan. Anda tidak perlu memeriksa kadar elektrolit baterai atau menambah air suling. Bersihkan terminal-terminal baterai jika sudah kotor atau mulai berkarat.

Jangan lepaskan segel penutup baterai. Tidak perlu melepaskan tutup saat mengisi baterai.

PERHATIAN

Baterai Anda dari jenis bebas-perawatan dan dapat rusak secara permanen jika strip pelindung tutup pengisian dilepaskan.



Simbol ini terdapat pada baterai yang memiliki arti bahwa baterai tidak dapat diperlakukan seperti limbah rumah tangga.

PERHATIAN

Baterai yang dibuang tidak pada tempatnya dapat membahayakan lingkungan dan kesehatan manusia.

Karenanya ikutilah selalu peraturan setempat untuk pembuangan limbah baterai secara benar.

■ Tindakan dalam kondisi darurat

Jika salah satu dari berikut ini terjadi, segera temui dokter.

- Percikan elektrolit ke mata Anda:
 - ▶ Bilas mata berulang kali dengan air dingin selama setidaknya 15 menit. Menggunakan air bertekanan dapat merusak mata Anda.
- Percikan elektrolit ke kulit Anda:
 - ▶ Lepaskan pakaian yang terkena dan cuci kulit Anda dengan air.
- Percikan elektrolit ke mulut Anda:
 - ▶ Bilas mulut sepenuhnya dengan air, dan jangan ditelan.

⚠ PERINGATAN

Baterai mengeluarkan gas hidrogen yang dapat meledak selama pengoperasian normal.

Percikan bunga api atau lidah api dapat menyebabkan meledaknya baterai dengan kekuatan cukup besar untuk membunuh atau melukai Anda dengan parah.

Pakailah pakaian pelindung dan pelindung muka, atau serahkan pekerjaan servis baterai kepada mekanik yang berpengalaman.

■ Membersihkan Terminal-Terminal Baterai

1. Lepaskan baterai. ➡ Hal. 45
2. Jika terminal-terminal mulai berkarat dan sudah dilapisi dengan zat berwarna putih, cucilah dengan air hangat dan lap bersih.

Dasar-Dasar Perawatan Berkala

3. Jika terminal-terminal sudah sangat berkarat, bersihkan dan gosok terminal-terminal dengan sikat kawat atau amplas. Kenakanlah kaca mata pengaman.

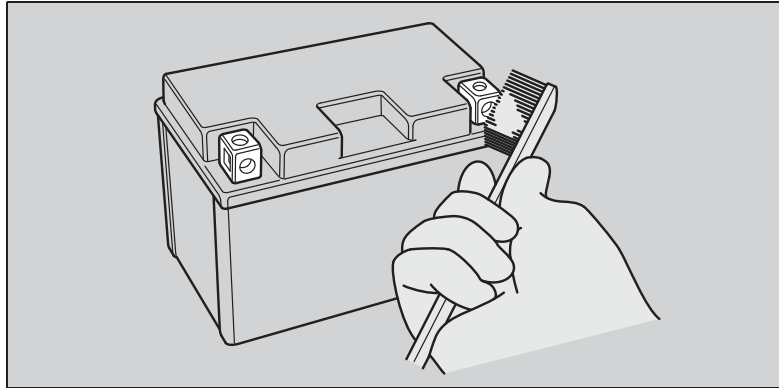

4. Setelah dibersihkan, pasang kembali baterai.

Baterai mempunyai jangka waktu hidup yang terbatas. Konsultasikan dengan bengkel AHASS Anda mengenai kapan Anda harus mengganti baterai. Gantilah selalu baterai dengan baterai bebas perawatan lainnya dari jenis yang sama.

PERHATIAN

Memasang aksesoris elektrik non-Honda dapat membebani sistem kelistrikan, menguras baterai dan kemungkinan bisa merusak sistem sepeda motor.

Sekring

Sekring melindungi rangkaian listrik pada sepeda motor Anda. Jika ada sesuatu yang bersifat kelistrikan di sepeda motor Anda rusak, periksalah dan gantilah sekering-sekering yang putus. ➔ Hal. 89

Memeriksa dan Mengganti Sekring

Putar kunci kontak ke posisi OFF untuk melepas dan memeriksa sekring. Jika ada sekring yang putus, gantilah dengan sekring yang berukuran sama. Untuk ukuran sekring, lihat "Spesifikasi." ➔ Hal. 104

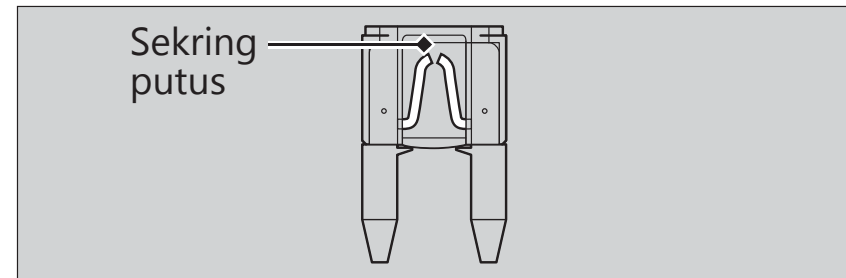

PERHATIAN

Mengganti sekring lama dengan sekring baru yang memiliki ukuran lebih tinggi sangat memperbesar kemungkinan kerusakan pada sistem kelistrikan.

Jika sekering seringkali putus, kemungkinan ada kerusakan pada sistem kelistrikan. Periksakanlah sepeda motor Anda di bengkel AHASS Anda.

Oli Mesin

Konsumsi oli mesin bisa berbeda-beda dan kualitas oli akan menurun sesuai dengan kondisi pengendaraan dan waktu.

Periksalah tinggi permukaan oli mesin secara teratur, dan tambahkan oli mesin yang dianjurkan jika diperlukan. Oli yang kotor atau oli yang sudah lama harus diganti sesegera mungkin.

Memilih Oli Mesin

Untuk oli mesin sesuai dengan yang dianjurkan, lihat "Spesifikasi." ➔ Hal. 103

Jika Anda menggunakan oli mesin non-Honda, periksalah labelnya untuk memastikan bahwa oli tersebut memenuhi semua standard berikut ini:

- Standard JASO T 903^{*1}: MA
- Standard SAE^{*2}: 10W-30
- Klasifikasi API^{*3}: SG atau lebih tinggi

- *1. Standard JASO T 903 adalah angka penunjuk oli mesin untuk mesin sepeda motor 4-langkah. Ada dua kelas: MA dan MB. Sebagai contoh, label berikut ini menunjukkan klasifikasi MA.

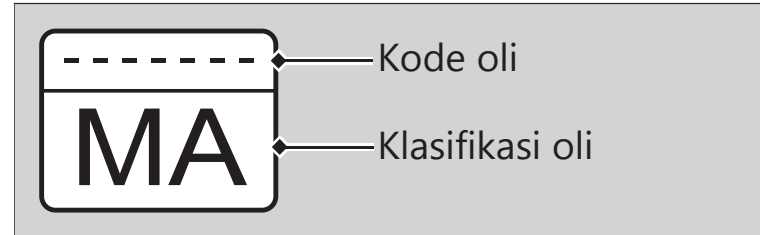

- *2. Standard SAE mengklasifikasikan oli berdasarkan viskositasnya.
- *3. Klasifikasi API menentukan kualitas dan tingkat performa oli mesin. Gunakanlah oli SG atau lebih tinggi, kecuali oli yang diberikan label "Energy Conserving" atau "Resource Conserving" pada simbol API service yang berbentuk melingkar.

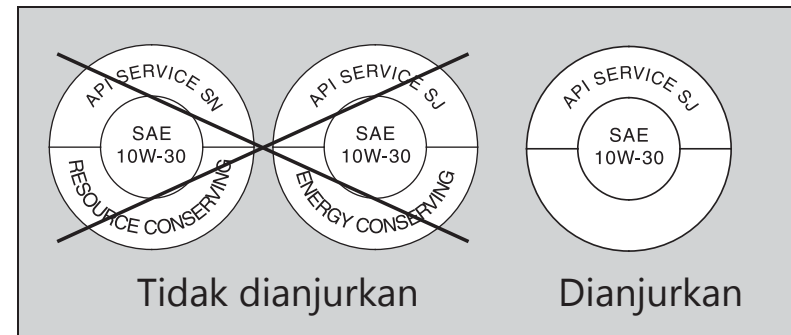

Dasar-Dasar Perawatan Berkala

Minyak Rem

Jangan menambahkan atau mengganti minyak rem, kecuali dalam keadaan darurat. Gunakanlah hanya minyak rem yang benar-benar baru dari wadah yang masih disegel. Jika Anda melakukan penambahan minyak rem, mintalah sistem rem yang diservis oleh bengkel AHASS anda sesegera mungkin.

PERHATIAN

Minyak rem dapat merusak permukaan plastik dan permukaan yang dicat.
Lap dengan segera tumpahan minyak rem dan cuci sampai bersih.

Minyak rem yang dianjurkan:

Minyak Rem Honda DOT3 atau DOT4 atau yang setara

Rantai Roda

Rantai roda harus diperiksa dan dilumasi secara teratur. Periksalah rantai lebih sering jika Anda kerap kali berkendara di jalan rusak, berkendara dengan kecepatan tinggi, atau berkendara dengan akselerasi cepat berulang kali. ➔ Hal. 62

Jika rantai tidak bergerak dengan lancar, mengeluarkan suara-suara aneh, roller-roller rusak, pin-pin longgar, atau sambungan-sambungan kaku, periksalah rantai di bengkel AHASS Anda.

Periksa juga sprocket mesin dan sprocket roda belakang. Jika salah satu sprocket aus atau giginya rusak, gantilah sprocket di bengkel AHASS Anda.

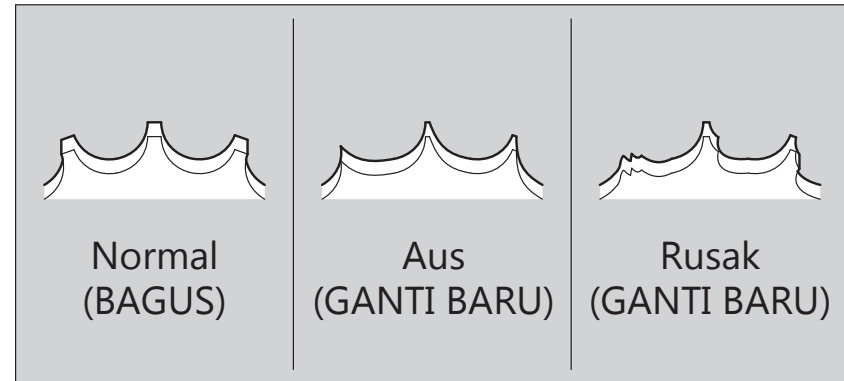

PERHATIAN

Menggunakan rantai baru dengan sprocket yang aus akan menyebabkan rantai cepat aus.

▮ **Membersihkan dan Melumasi**

Setelah memeriksa kekenduran, bersihkan rantai dan sprocket depan dan belakang sambil memutar roda belakang.

Gunakan kain kering dengan larutan yang mempunyai titik nyala api tinggi.

Gunakan sikat halus apabila rantai kotor.

Setelah membersihkan, lap kering dan lumasi dengan pelumas yang dianjurkan.

Pelumas yang dianjurkan:

Pelumas rantai roda

Apabila tidak tersedia, gunakan oli transmisi SAE 80 atau 90.

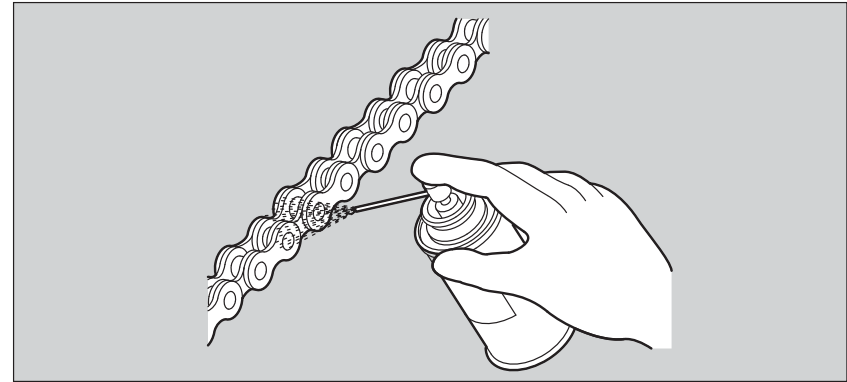

Jangan gunakan bensin atau larutan dengan titik nyala api rendah untuk mencuci rantai roda.

Kebakaran atau ledakan bisa terjadi.

Jangan sampai pelumas mengenai rem atau ban.

Jangan lumasi secara berlebihan untuk mencegah agar pelumas rantai tidak terkena baju atau sepeda motor Anda.

Dasar-Dasar Perawatan Berkala

Pernapasan Bak Mesin

Servis lebih sering jika sepeda motor dikendarai dalam hujan, dengan gas penuh, atau setelah sepeda motor dicuci atau jatuh. Servislah jika endapan terlihat pada bagian tembus pandang dari selang pembuangan.

Jika selang pembuangan meluap, saringan udara dapat terkontaminasi dengan oli mesin yang menyebabkan kinerja mesin menurun. ➔ Hal. 70

Ban (Memeriksa/Mengganti)

Memeriksa Tekanan Udara

Periksalah ban secara visual dan gunakanlah alat pengukur tekanan udara ban untuk mengukur tekanan udara sedikitnya sekali dalam sebulan atau setiap saat tekanan angin ban Anda rasakan kurang. Periksalah selalu tekanan udara ban sewaktu ban dalam keadaan “dingin”.

Memeriksa dari adanya kerusakan

Periksa ban dari adanya sayatan, robekan atau retak-retak yang menyebabkan lapisan tenun atau kawatnya terlihat, atau paku-paku atau benda-benda asing lainnya yang tertanam di dinding atau telapak ban.

Periksalah juga apakah ada benjolan-benjolan atau tonjolan-tonjolan di dinding ban.

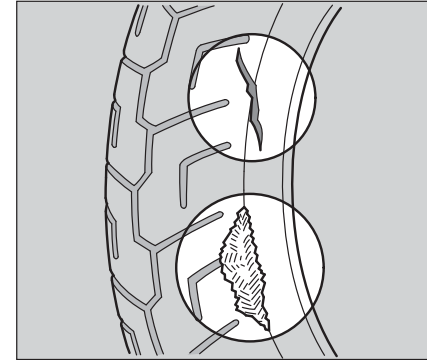

Memeriksa dari adanya Keausan Abnormal

Periksalah ban dari adanya tanda-tanda keausan abnormal pada permukaan ban yang bersentuhan dengan jalan.

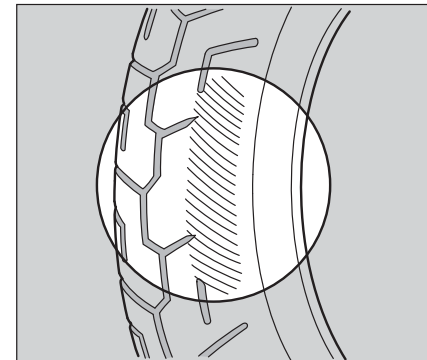

Memeriksa Kedalaman Telapak Ban

Periksalah indikator keausan telapak ban. Jika indikator sudah nampak, segera ganti ban. Untuk keamanan berkendara, Anda harus mengganti ban ketika kedalaman minimum telapak ban sudah tercapai.

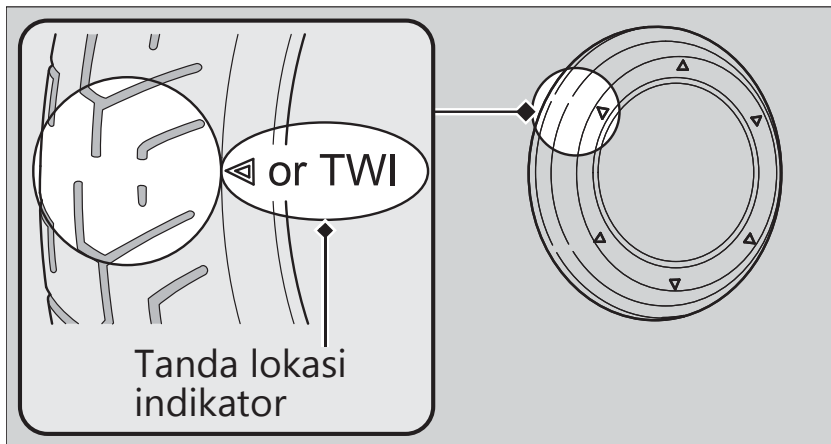

! PERINGATAN

Berkendara dengan ban yang aus berlebihan atau dengan tekanan udara yang tidak sesuai dapat menyebabkan kecelakaan dimana Anda dapat terluka parah atau meninggal.

Ikuti semua petunjuk di dalam buku pedoman pemilik ini sehubungan dengan tekanan udara dan perawatan ban.

Dasar-Dasar Perawatan Berkala

Gantilah ban di bengkel AHASS Anda.

Untuk ban, tekanan udara ban dan kedalaman minimum telapak ban yang dianjurkan, lihat "Spesifikasi." ➔ Hal. 103

Ikutilah petunjuk-petunjuk berikut ini setiap kali Anda mengganti ban.

- Gunakanlah ban yang dianjurkan atau yang setara dengan ukuran, konstruksi, peringkat/rating kecepatan, dan kisaran beban yang sama.

TIPE JARI-JARI

- Jangan lupa untuk mengganti ban dalam setiap kali Anda mengganti ban luar. Ban dalam yang lama kemungkinan sudah longgar, dan bisa rusak apabila dipasang di dalam ban luar baru.

TIPE CAST WHEEL

- Jangan memasang ban dalam pada ban tubeless di sepeda motor ini. Suhu panas yang berlebihan dapat menyebabkan ban meledak.
- Sepeda motor ini hanya boleh menggunakan ban tubeless. Pelek sepeda motor Anda didesain untuk ban tubeless, dan saat akselerasi yang tinggi atau pengereman mendadak, ban tipe ban dalam dapat slip pada pelek dan menyebabkan ban dengan cepat mengempis.

PERINGATAN

Pemasangan ban yang tidak sesuai pada sepeda motor Anda dapat mempengaruhi pengendalian dan stabilitas, dan dapat menyebabkan kecelakaan dimana Anda dapat terluka parah atau meninggal.

Gunakan selalu jenis ban dan ukuran yang dianjurkan pada pedoman pemilik ini.

Saringan Udara

Sepeda motor ini menggunakan elemen saringan udara tipe viscous.

Tekanan udara yang besar atau pembersihan lainnya dapat menurunkan kinerja dari elemen berperekat dan berakibat masuknya debu.

Jangan lakukan perawatan berkala.

Harus diservis oleh bengkel AHASS Anda.

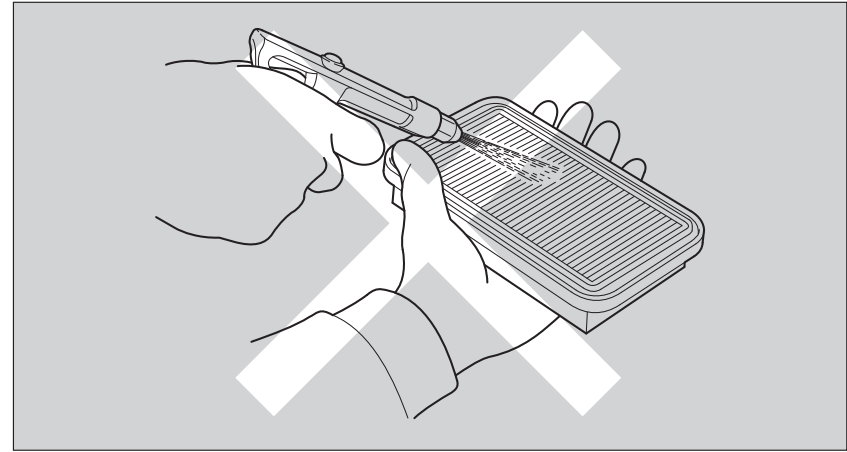

Tool kit berada dibalik jok. ➔ Hal. 27

Anda dapat melakukan beberapa perbaikan sederhana, penyetelan kecil dan penggantian part dengan tool-tool yang tersedia.

- Kunci pas 10 x 12 mm
- Kunci pas 14 x 17 mm
- Kunci ring 12 mm
- Kunci ring 22 mm
- Obeng standard/Phillips
- Handel pemutar obeng
- Kunci busi
- Kunci pin
- Kabel helm

Melepaskan & Memasang Komponen Body

Baterai

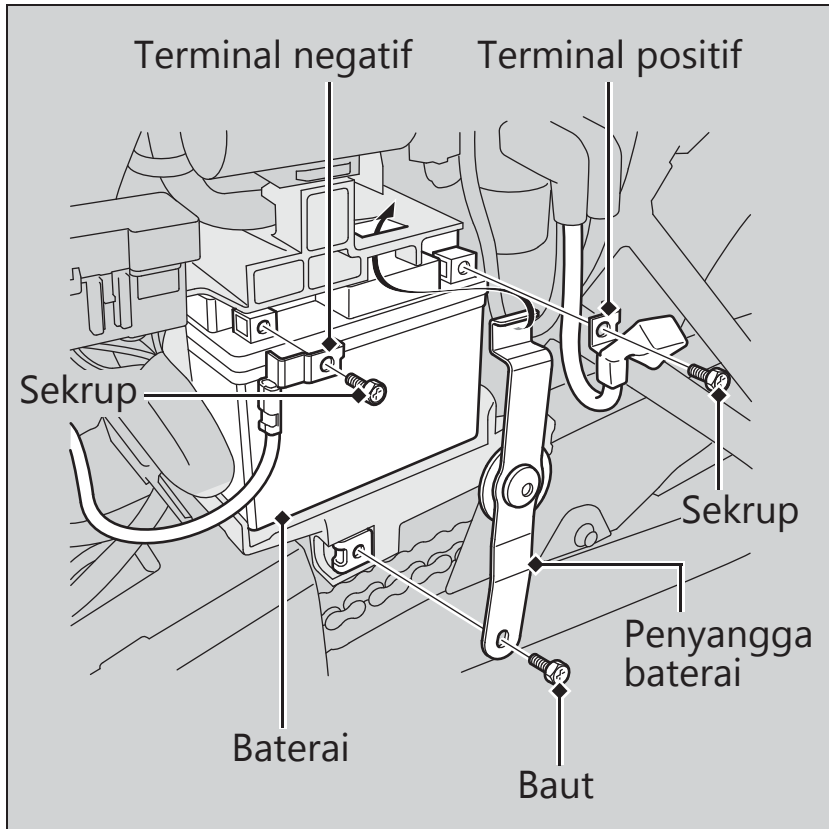

Pelepasan

Pastikan bahwa kunci kontak ada di posisi OFF.

1. Lepaskan cover samping kiri. ➔ Hal. 48
2. Lepaskan penyangga baterai dengan melepas baut.
3. Lepaskan terminal negatif \ominus dari baterai.
4. Lepaskan terminal positif \oplus dari baterai.
5. Lepaskan baterai dengan hati-hati dan jangan sampai menjatuhkan mur-mur terminal.
 - ▶ Tarik ke luar baterai dan penyangga baterai secara bersamaan dari sepeda motor

■ Pemasangan

Pasang kembali part-part dengan urutan terbalik dari pelepasan. Hubungkanlah selalu terminal positif ⊕ terlebih dahulu. Pastikanlah bahwa baut-baut dan mur-mur sudah kencang.

Untuk menangani baterai dengan benar, lihat "Dasar-Dasar Perawatan Berkala." ➔ Hal. 34
"Baterai Mati." ➔ Hal. 84

Jok

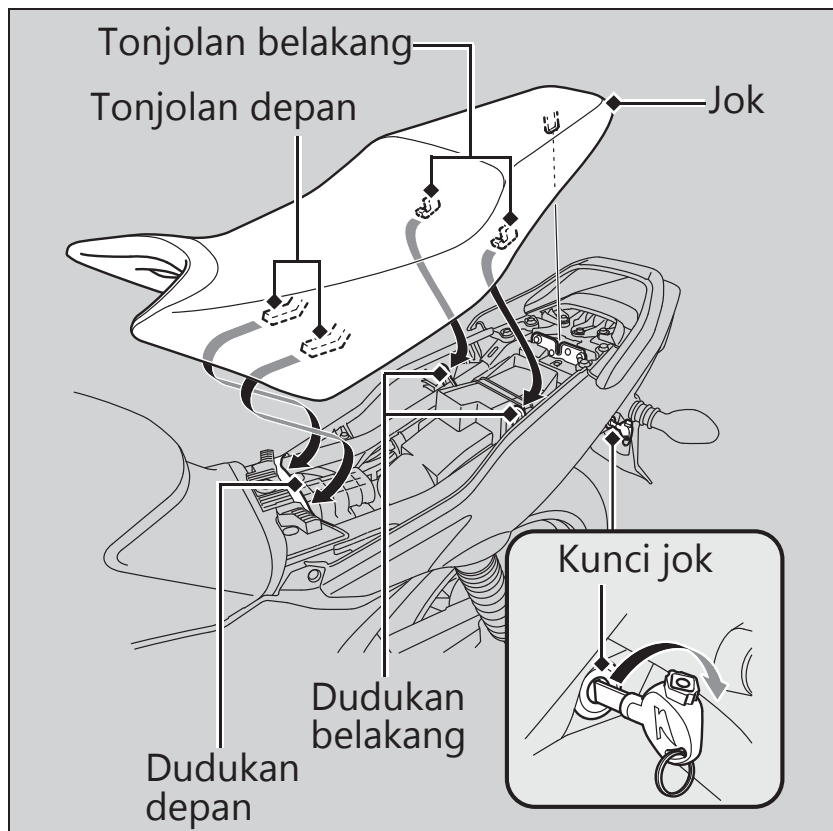

Pelepasan

1. Masukkan kunci kontak ke dalam kunci jok dan putar searah jarum jam.
2. Tarik jok ke belakang dan ke atas.

Pemasangan

1. Masukkan tonjolan depan ke dalam dudukan depan dan tonjolan belakang ke dalam dudukan belakang pada rangka.
2. Tekan ke depan dan ke bawah pada bagian belakang jok sampai jok terkunci. Pastikan bahwa jok terkunci rapat dengan mencoba mengangkatnya sedikit.

Jok akan mengunci secara otomatis ketika dikunci. Berhati-hatilah agar kunci Anda tidak terkunci di dalam jok.

Cover Samping

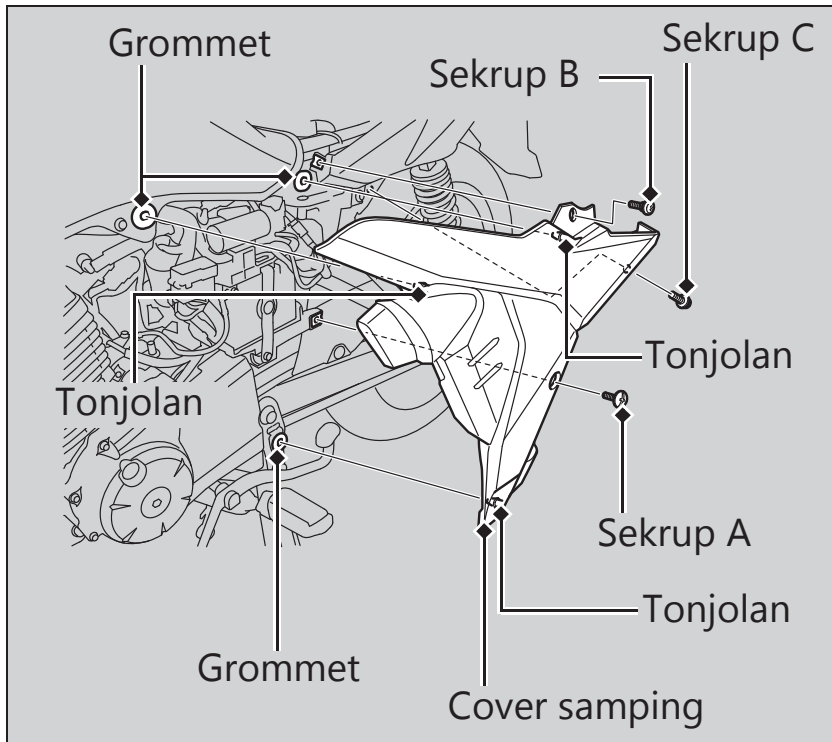

Pelepasan

Cover samping kanan dan kiri dapat dilepaskan dengan cara yang sama.

1. Lepaskan jok. ► Hal. 47
2. Lepaskan sekrup A, sekrup B dan sekrup C.
3. Lepaskan tonjolan dari grommet.
4. Lepaskan cover samping.

Pemasangan

Pasang kembali part-part dengan urutan terbalik dari pelepasan.

Memeriksa Busi

Untuk busi yang dianjurkan, lihat "Spesifikasi." ➔ Hal. 103

Gunakanlah hanya tipe busi yang dianjurkan dalam kisaran panas busi yang dianjurkan.

PERHATIAN

Menggunakan busi dengan kisaran panas yang tidak tepat dapat menyebabkan kerusakan mesin.

1. Lepaskan tutup busi dari busi.
2. Bersihkan kotoran di sekitar lubang busi.
3. Lepaskan busi menggunakan kunci busi yang disediakan. (➔ Hal. 44)

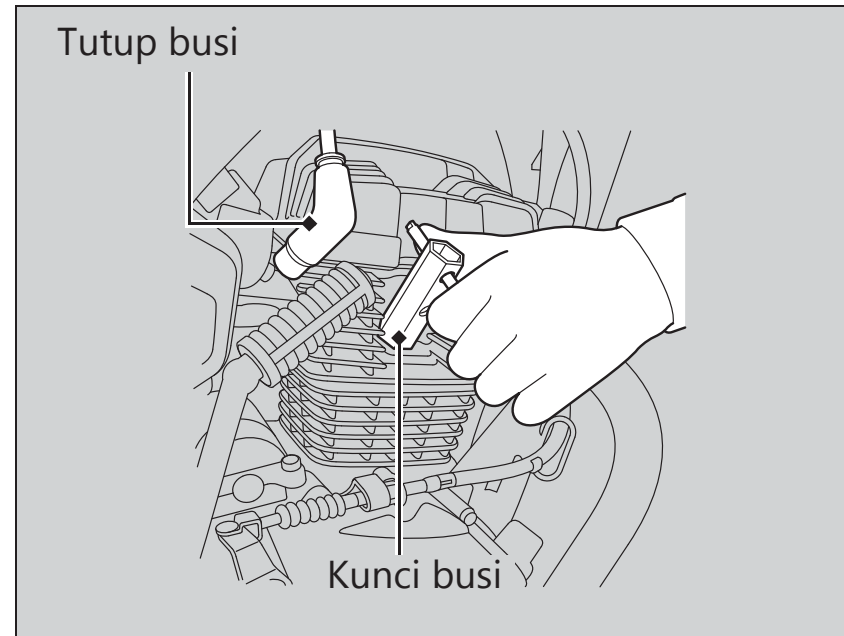

4. Periksa elektroda dan porselin di bagian pusat dari adanya endapan-endapan, pengikisan, atau pengotoran karbon.
 - ▶ Jika banyak terdapat pengikisan atau endapan-endapan, ganti busi.
 - ▶ Bersihkan busi yang kotor karena karbon atau basah dengan alat pembersih busi, atau gunakan sikat kawat.

Busi ► Memeriksa Busi

5. Periksa jarak renggang busi dengan menggunakan alat pengukur kerenggangan tipe kawat.
 - Jika diperlukan penyetelan, tekuk elektroda samping dengan hati-hati.

Jarak renggang busi harus sebesar:
0,8 sampai 0,9 mm

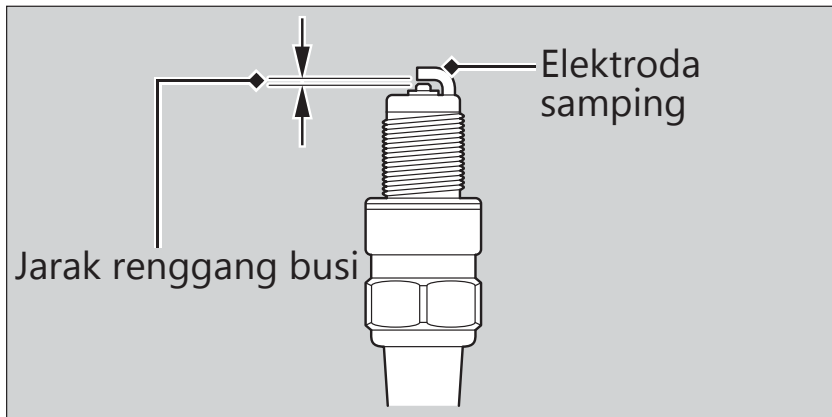

6. Pastikan cincin perapat busi dalam kondisi baik.
7. Pasang busi. Dengan cincin busi dalam keadaan terpasang, pasang busi dengan tangan untuk menghindari pemasangan yang miring.

8. Kencangkan busi:
 - Jika busi lama masih baik:
NGK: 1/8 putaran setelah busi menyentuh dudukan.
 - Jika menggunakan busi baru, kencangkan sebanyak dua kali untuk mencegah terjadinya pelonggaran:
 - a) Pertama, kencangkan busi:
NGK: 1/2 putaran setelah busi menyentuh dudukan.
 - b) Lalu longgarkan busi.
 - c) Kemudian, kencangkan busi kembali:
NGK: 1/8 putaran setelah busi menyentuh dudukan.

PERHATIAN

Busi yang tidak dikencangkan dengan benar dapat merusak mesin. Apabila busi terlalu longgar, maka piston bisa menjadi rusak. Apabila busi terlalu kencang, ulir-ulirnya bisa menjadi rusak.

9. Pasang kembali part-part dengan urutan terbalik dari pelepasan.
 - Saat memasang kembali tutup busi, kabel atau kawat jangan sampai terjepit.

Memeriksa Oli Mesin

1. Jika mesin dingin, biarkanlah mesin berputar stasioner selama 3 sampai 5 menit.
2. Putar kunci kontak ke posisi OFF dan tunggu selama 2 sampai 3 menit.
3. Letakkan sepeda motor dalam posisi tegak di atas permukaan yang keras dan rata.
4. Lepaskan tutup pengisian oli/tangkai pengukur, dan laplah dengan bersih.
5. Masukkan tutup pengisian oli/tangkai pengukur sampai menyentuh dudukannya, tapi jangan menyekrupkannya dahulu ke dalam.
6. Periksa bahwa tinggi permukaan oli berada di antara tanda batas permukaan teratas dan terbawah pada tutup pengisian oli/tangkai pengukur.
7. Pasang tutup pengisian oli/tangkai pengukur dengan erat.

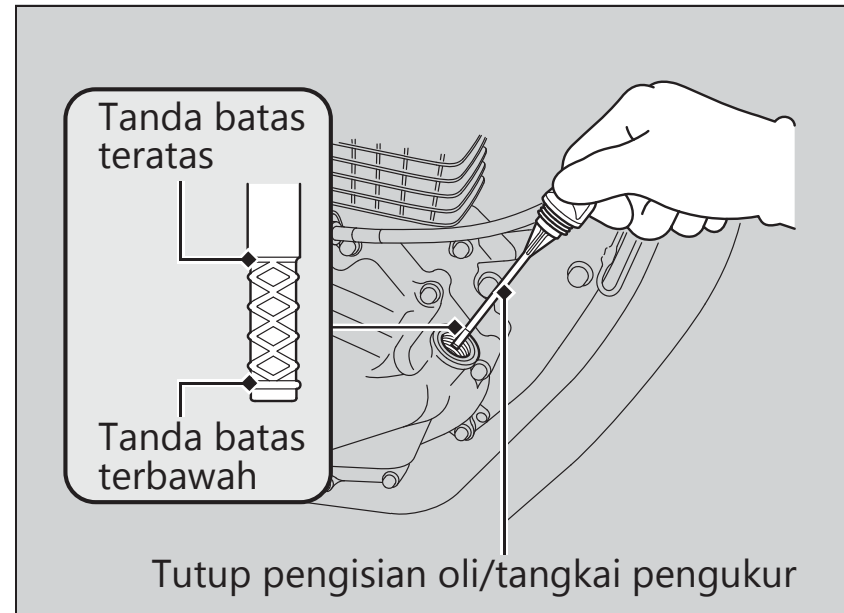

Oli Mesin ► Menambahkan Oli Mesin

Menambahkan Oli Mesin

Jika oli mesin berada di bawah atau dekat dengan tanda batas terbawah, tambahkan oli mesin yang dianjurkan. ➡ Hal. 37 , 103

1. Lepaskan tutup pengisian oli/tangkai pengukur. Tambahkan oli yang dianjurkan hingga mencapai tanda batas teratas.
 - Pada saat memeriksa tinggi permukaan oli, letakkan sepeda motor pada standar tengahnya di atas permukaan yang keras dan rata.
 - Jangan mengisi oli berlebihan di atas tanda batas teratas.
 - Pastikan bahwa tidak ada benda-benda asing yang memasuki mulut tangki bahan bakar.
 - Lap segera ceceran oli yang ada.

2. Pasang kembali tutup pengisian oli/tangkai pengukur dengan erat.

PERHATIAN

Mengisi mesin dengan oli berlebihan atau berkendara dengan oli yang tidak mencukupi dapat menyebabkan kerusakan pada mesin Anda. Jangan mencampurkan oli dari berbagai merek dan kelas . Oli campuran ini dapat mempengaruhi pelumasan dan cara kerja kopling.

Untuk oli yang dianjurkan dan petunjuk-petunjuk pemilihan oli, lihat "Dasar-Dasar Perawatan Berkala." ➡ Hal. 37

Mengganti Oli Mesin

Untuk mengganti oli dibutuhkan tool-tool yang khusus. Kami menganjurkan agar Anda menservis sepeda motor Anda di bengkel AHASS.

1. Jika mesin dingin, biarkanlah mesin berputar stasioner selama 3 sampai 5 menit.
2. Putar kunci kontak ke posisi OFF dan tunggu selama 2 sampai 3 menit.

3. Letakkan sepeda motor Anda pada standar tengahnya di atas permukaan yang keras dan rata.
4. Letakkan wadah pembuangan di bawah baut pembuangan oli.
5. Lepaskan tutup pengisian oli/ tangkai pengukur, baut pembuangan oli dan cincin perapat untuk membuang oli.
 - Buanglah oli di tempat daur ulang oli.

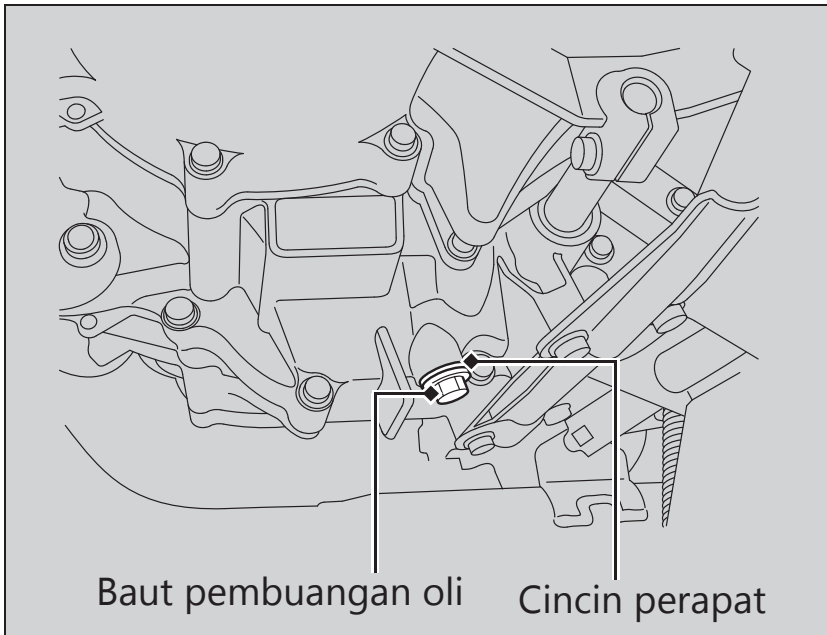

6. Pasang sebuah cincin perapat baru pada baut pembuangan oli. Kencangkan baut pembuangan oli.

Torsi: 30 N·m (3,1 kgf·m)

7. Isi bak mesin dengan oli yang disarankan (► Hal. 37 , 103) dan pasang tutup pengisian oli/tangkai pengukur.

**Oli yang dibutuhkan
Ketika mengganti oli:**

1,0 liter

8. Periksa tinggi permukaan oli. ► Hal. 51
9. Pastikan bahwa tidak terdapat kebocoran oli.

Memeriksa Minyak Rem Depan

1. Letakkan sepeda motor dalam posisi tegak di atas permukaan yang keras dan rata.
 2. Periksa bahwa reservoir minyak rem dalam posisi horizontal dan bahwa tinggi permukaan minyak rem berada di atas tanda batas LWR.
- Jika tinggi permukaan minyak rem pada reservoir berada di bawah tanda batas LWR atau jarak main bebas handel rem menjadi berlebihan, periksalah kampas rem depan dari adanya keausan. Jika kampas rem depan tidak aus, maka kemungkinan besar ada kebocoran minyak. Periksakanlah sepeda motor Anda di bengkel AHASS Anda.

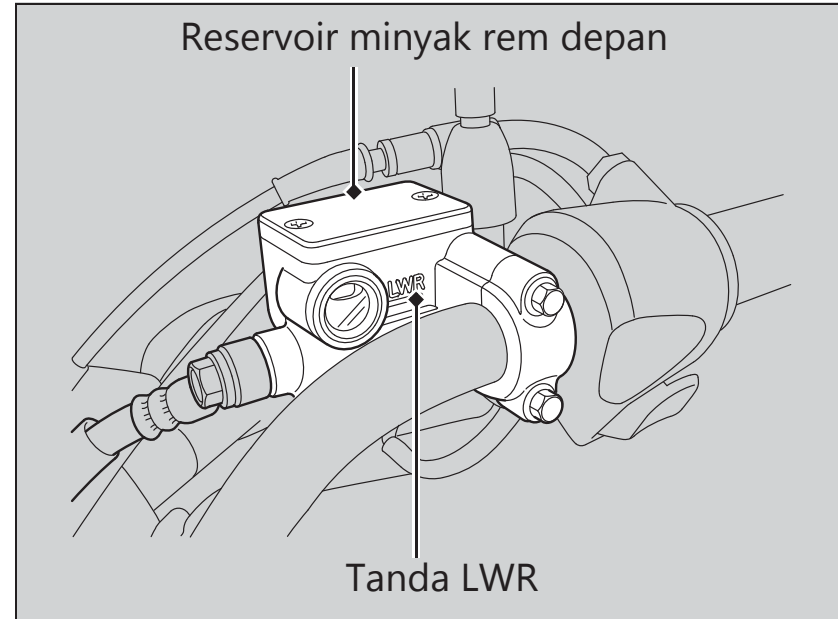

Memeriksa Kampas Rem Depan

Periksa kondisi indikator keausan kampas rem depan. Kampas perlu diganti jika kampas rem depan sudah aus sampai ke tanda indikator keausan.

- Periksa kampas rem depan dari bawah caliper rem.

Jika perlu gantilah kampas rem di bengkel AHASS Anda.

Gantilah selalu kedua kampas rem kiri dan kanan pada waktu yang bersamaan.

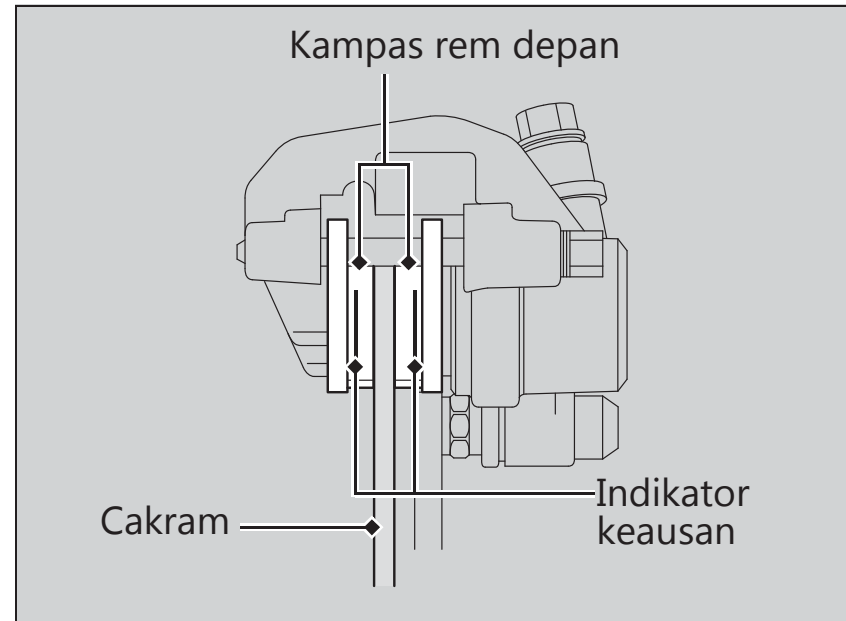

Memeriksa Jarak Main Bebas Pedal Rem Belakang

1. Letakkan sepeda motor Anda pada standar tengahnya di atas permukaan yang keras dan rata.
2. Ukur jarak pergerakan pedal rem belakang sebelum rem terasa menahan.

Jarak main bebas pada ujung pedal rem:
20 – 30 mm

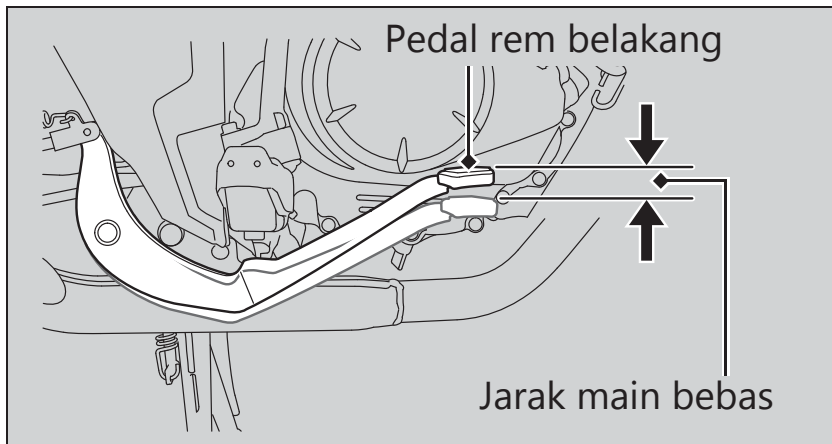

Pastikan batang rem, lengan rem, pegas dan pengencang-pengencang dalam kondisi yang baik.

Menyetel Jarak Main Bebas Pedal Rem Belakang

Pastikan bahwa coakan pada mur penyetel telah menyentuh dudukan pada pen lengan rem ketika melakukan penyetelan jarak main bebas.

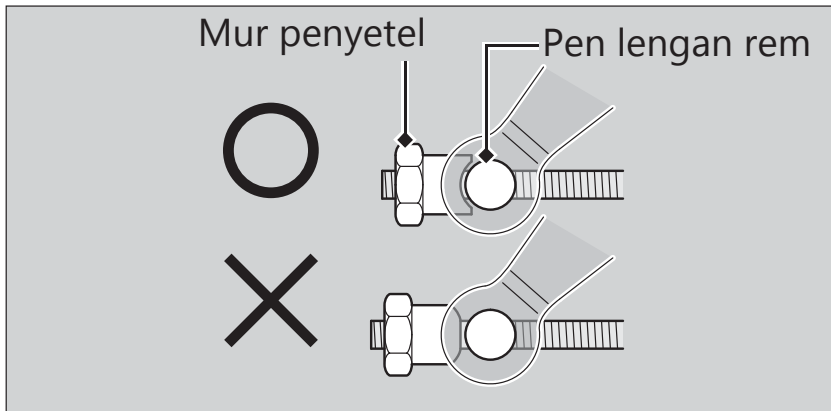

Apabila dengan metode ini penyetelan tidak berhasil, kunjungilah bengkel AHASS Anda.

1. Penyetelan dengan cara memutar mur penyetel rem belakang setengah putaran setiap kalinya.

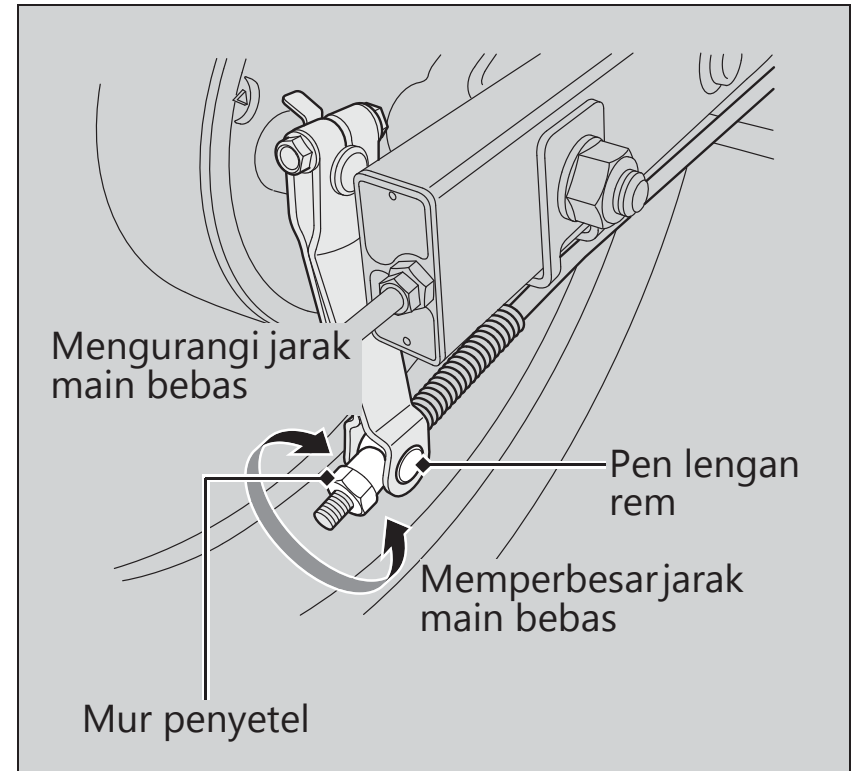

2. Lakukan pengereman beberapa kali dan periksa apakah roda dapat berputar bebas setelah pedal rem dilepaskan.

Rem ► Menyetel Jarak Main Bebas Pedal Rem Belakang

3. Tekan lengan rem untuk memastikan bahwa ada celah antara mur penyetel rem belakang dan pen lengan rem.

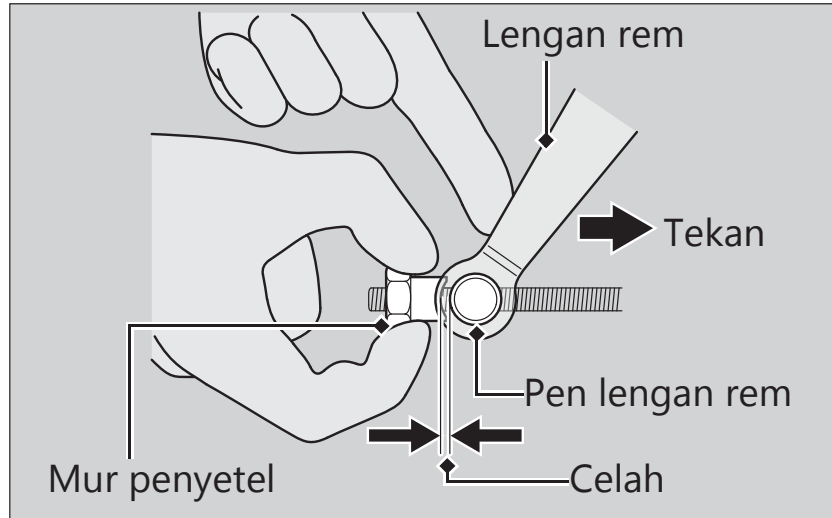

Setelah penyetelan, periksa kembali jarak main bebas pedal rem.

Pastikan batang rem, lengan rem, pegas dan pengencang-pengencang dalam kondisi yang baik.

PERHATIAN

Jangan memutar penyetel melampaui batas normalnya.

Memeriksa Keausan Kampas Rem Belakang

Rem belakang diperlengkapi dengan indikator keausan rem.

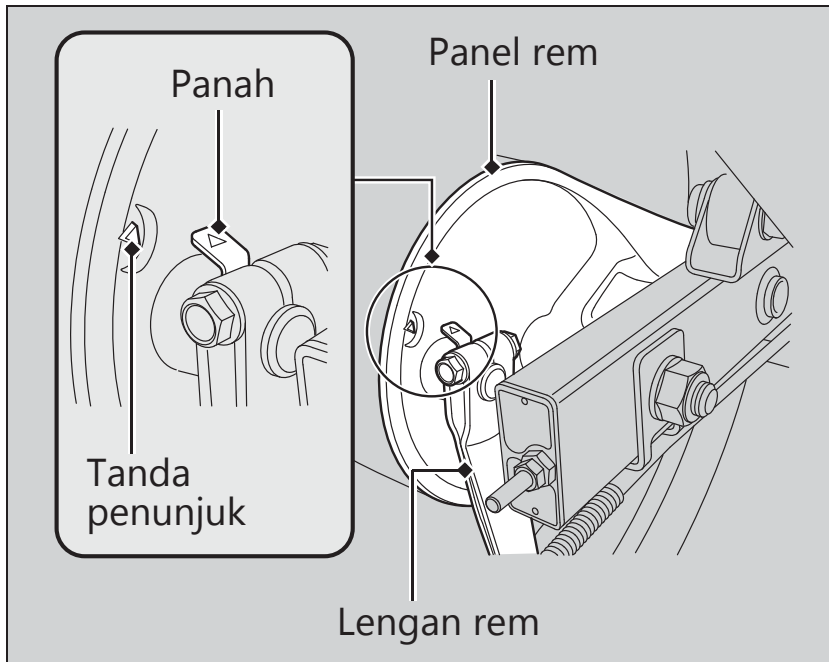

Pada saat rem diterapkan, sebuah panah yang menempel pada lengan rem bergerak menuju ke sebuah tanda penunjuk pada panel rem. Apabila panah tersebut sudah bertepatan dengan tanda penunjuk pada saat pengereman penuh, maka kampas rem harus diganti. Kunjungi bengkel AHASS Anda untuk pekerjaan ini.

Pada saat servis rem diperlukan, kunjungilah bengkel AHASS Anda. Gunakanlah selalu suku cadang asli Honda atau yang setara.

Rem ► Menyetel Switch Lampu Rem

Menyetel Switch Lampu Rem

Periksa cara kerja switch lampu rem.

1. Lepaskan sekrup pada cover samping kanan.
➡ Hal. 48
2. Lepaskan tonjolan dari grommet.
3. Tarik dan tahan cover samping kanan.
4. Tahan switch lampu rem dan putar mur penyetel pada arah A apabila switch bekerja terlalu lambat, atau putar mur penyetel pada arah B apabila switch bekerja terlalu cepat.
5. Posisikan cover sehingga tonjolan-tonjolan bertepatan dengan lubang-lubang grommet pada rangka.
6. Tekan tonjolan ke dalam.
7. Pasang sekrup.

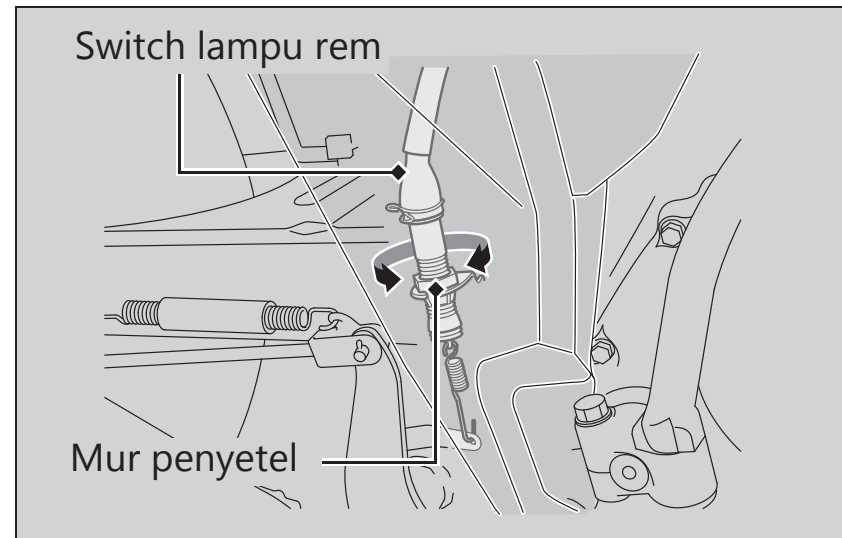
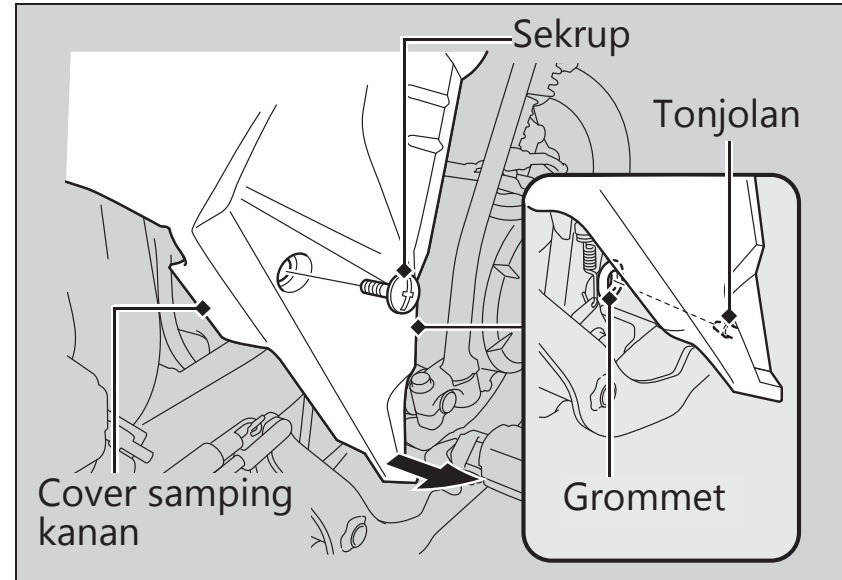

Memeriksa Standar Samping

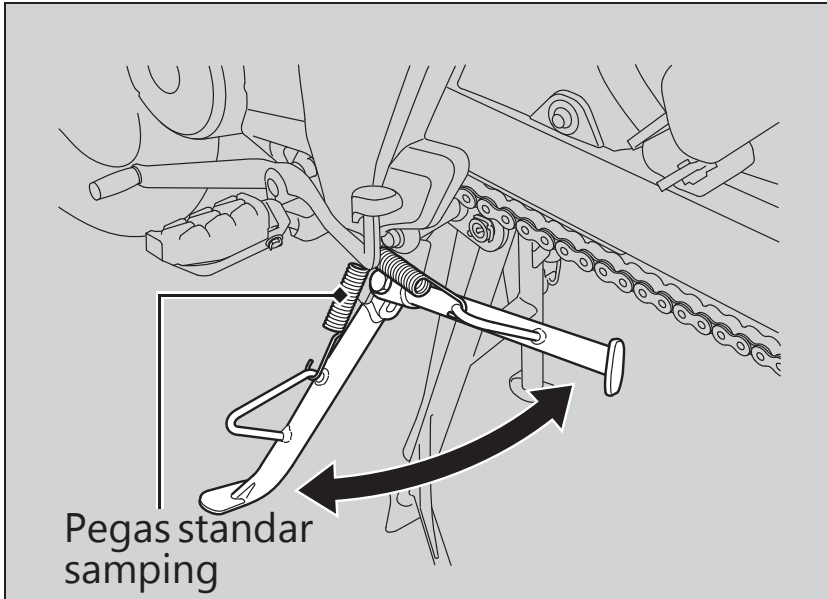

1. Periksa bahwa standar samping berfungsi dengan lancar. Apabila standar samping kaku atau menimbulkan bunyi pada saat digerakkan, bersihkan daerah di sekitar engsel dan lumasi baut engsel dengan gemuk pelumas yang bersih.
2. Periksa pegas dari adanya kerusakan atau hilangnya tegangan.

Memeriksa Kekenduran Rantai Roda

Periksa kekenduran rantai roda di beberapa titik di sepanjang rantai. Jika kekenduran berbeda-beda pada semua titik, beberapa sambungan kemungkinan tertekuk dan terjepit. Periksakanlah rantai di bengkel AHASS Anda.

1. Posisikan transmisi pada gigi Netral. Matikan mesin.
2. Letakkan sepeda motor Anda pada standar tengahnya di atas permukaan yang keras dan rata.
3. Periksa kekenduran pada suatu titik di bagian bawah rantai roda di tengah-tengah antara sprocket depan dan belakang.

Kekenduran rantai roda:

20 – 30 mm

- ▶ Jangan mengendarai sepeda motor Anda apabila kekenduran melebihi 50 mm.

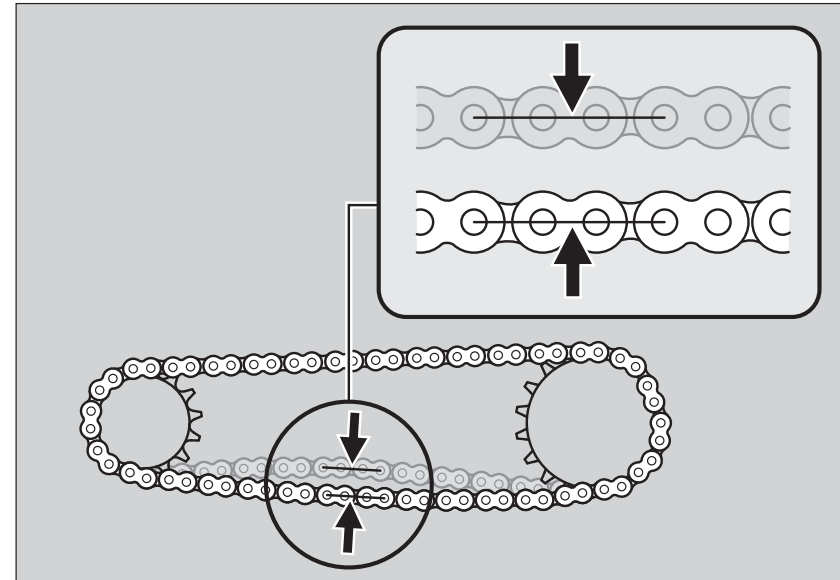

4. Putar roda belakang dan periksa bahwa rantai bergerak dengan lancar.
5. Periksa sprocket depan dan belakang. ➔ Hal. 38
6. Bersihkan dan lumasi rantai roda. ➔ Hal. 39

Menyetel Kekenduran Rantai Roda

Penyetelan rantai membutuhkan tool-tool yang khusus. Setel kekenduran rantai roda di bengkel AHASS Anda.

1. Posisikan transmisi pada gigi Netral. Matikan mesin.
2. Letakkan sepeda motor Anda pada standar tengahnya di atas permukaan yang keras dan rata.
3. Kendurkan mur as roda belakang.
4. Longgarkan mur-mur pengunci pada kedua sisi lengan ayun.

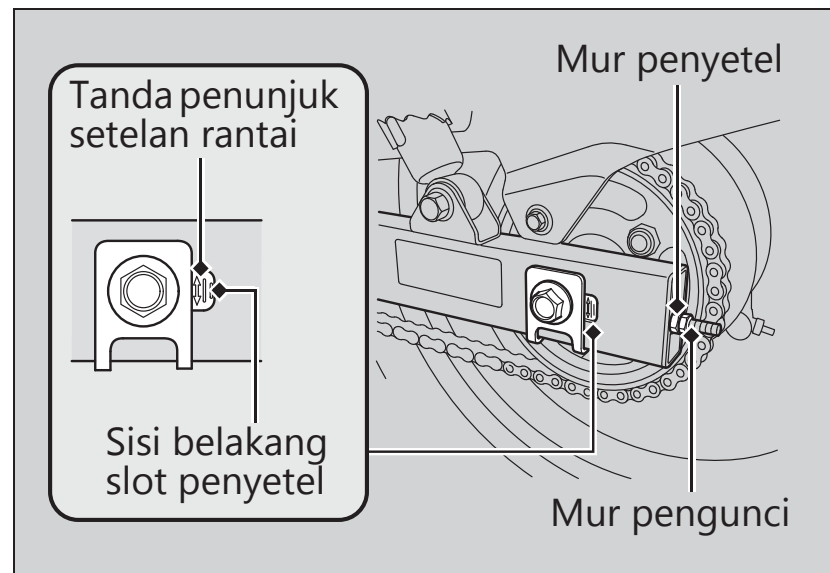
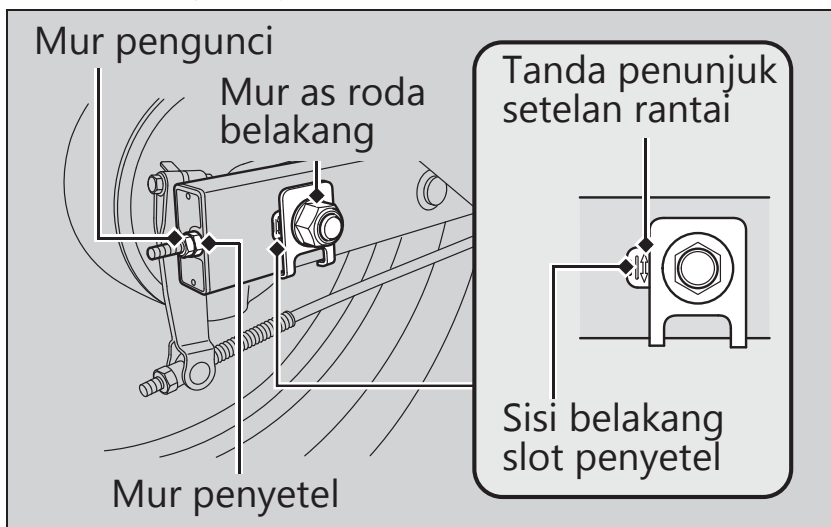

5. Putar kedua mur penyetel dengan jumlah putaran yang sama sampai kekenduran rantai roda yang benar diperoleh. Putar mur-mur penyetel searah jarum jam untuk mengencangkan rantai. Putar mur-mur penyetel berlawanan arah jarum jam dan dorong roda belakang ke arah depan untuk lebih mengendurkan rantai.

Rantai Roda ► Menyetel Kekenduran Rantai Roda

Setel kekenduran rantai pada suatu titik di tengah-tengah antara sprocket mesin dan sprocket roda belakang.

Periksa kekenduran rantai roda. ➔ Hal. 62

6. Periksa ketepatan posisi as roda belakang dengan memastikan bahwa tanda penunjuk setelan rantai bertepatan dengan sisi belakang slot penyetel pada kedua sisi lengan ayun. Kedua tanda penunjuk harus berkesesuaian. Jika as roda tidak sejajar, putar mur penyetel kanan atau kiri sampai tanda-tanda penunjuk sejajar dan periksa ulang kekenduran rantai.

7. Kencangkan mur as roda belakang.

Torsi: 88 N·m (9,0 kgf·m)

8. Tahan mur-mur penyetel dan kencangkan mur-mur pengunci.
9. Periksa ulang kekenduran rantai roda.
10. Jarak main bebas pedal rem akan terpengaruh pada waktu roda belakang digeser untuk menyetel kekenduran rantai roda. Periksa jarak main bebas pedal rem belakang dan setel sebanyak diperlukan. ➔ Hal. 56

Jika Anda tidak memakai torque wrench untuk pemasangan, kunjungi bengkel AHASS Anda sesegera mungkin untuk memastikan pemasangan yang benar.

Pemasangan yang tidak benar dapat menyebabkan hilangnya daya pengereman.

Memeriksa Keausan Rantai Roda

Jika kekenduran rantai roda berlebihan sewaktu as roda belakang diletakkan pada batas penyetelan yang paling jauh, maka rantai roda sudah aus dan harus diganti.

Rantai:

KMC428HG
FSCM428HSL
FSCM428H

Jika perlu gantilah rantai roda di bengkel AHASS Anda.

Memeriksa Kopling

Memeriksa Jarak Main Bebas Handel Kopling

Periksa jarak main bebas handel kopling.

Jarak main bebas pada handel kopling:

10 – 20 mm.

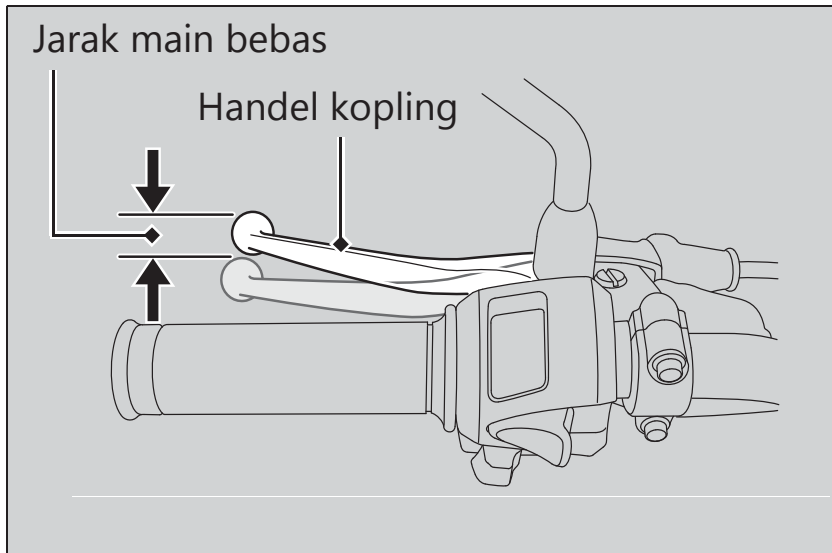

Periksa kabel kopling dari adanya kekakuan atau tanda-tanda keausan. Jika perlu gantilah di bengkel AHASS Anda.

Lumasi kabel kopling dengan pelumas kabel yang tersedia di pasaran untuk mencegah keausan dini dan karat.

PERHATIAN

Penyetelan jarak main bebas yang tidak benar dapat menyebabkan keausan dini pada kopling.

Menyetel Jarak Main Bebas Handel Kopling

Penyetelan Bagian Atas

Cobalah menyetel dengan penyetel kabel kopling atas terlebih dahulu.

1. Tarik ke belakang karet penutup debu.
2. Kendurkan mur pengunci atas.
3. Putar penyetel kabel kopling atas sampai jarak main bebas sebesar 10 - 20 mm.
4. Kencangkan mur pengunci atas dan periksa lagi jarak main bebas.
5. Pasang karet penutup debu.

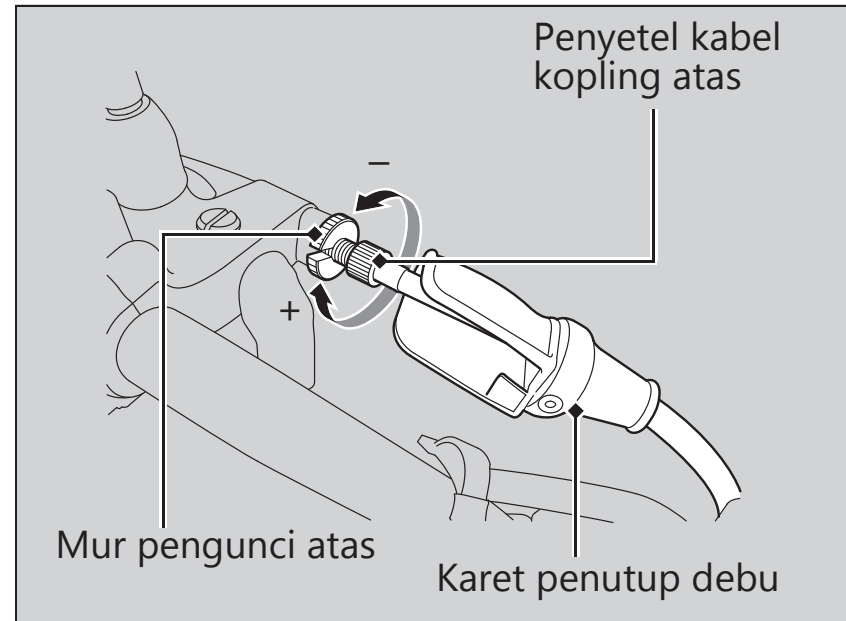

Kopling ► Menyetel Jarak Main Bebas Handel Kopling

Penyetelan Bagian Bawah

Jika penyetel kabel kopling atas hampir mencapai batas ulirnya, atau jarak main bebas yang tepat tidak dapat diperoleh, cobalah menyetel dengan mur penyetel kabel kopling bawah.

1. Putar penyetel kabel kopling atas sepenuhnya ke dalam (untuk memberikan jarak main bebas maksimal).
2. Kendurkan mur pengunci bawah.
3. Putar mur penyetel sampai jarak main bebas handel kopling sebesar 10 - 20 mm.
4. Kencangkan mur pengunci bawah dan periksa jarak main bebas handel kopling.
5. Hidupkan mesin, tarik handel kopling ke dalam, dan masukkan gigi transmisi. Pastikan bahwa mesin tidak mati dan sepeda motor tidak bergerak merayap. Secara berangsur lepaskan handel kopling dan buka putaran gas tangan. Sepeda motor Anda seharusnya bergerak maju dengan halus dan berakselerasi secara bertahap.

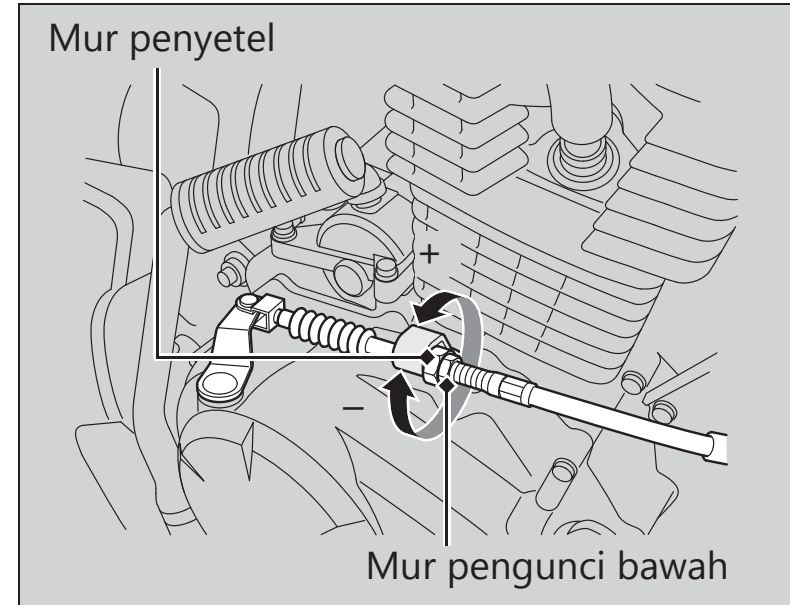

Jika penyetelan yang benar tidak dapat diperoleh atau kopling tidak bekerja dengan baik, kunjungi bengkel AHASS Anda.

Memeriksa Gas Tangan

Dengan mesin dalam keadaan mati, periksa kehalusan perputaran gas tangan dari posisi terbuka penuh sampai posisi tertutup penuh pada kedua semua posisi kemudi dan periksa bahwa jarak main bebas gas tangan sudah benar. Jika handel gas tidak dapat diputar dengan lancar, tutuplah segera, atau jika kabel gas rusak, periksakanlah sepeda motor di bengkel AHASS Anda.

Jarak main bebas pada flens putaran gas tangan:

2 – 6 mm

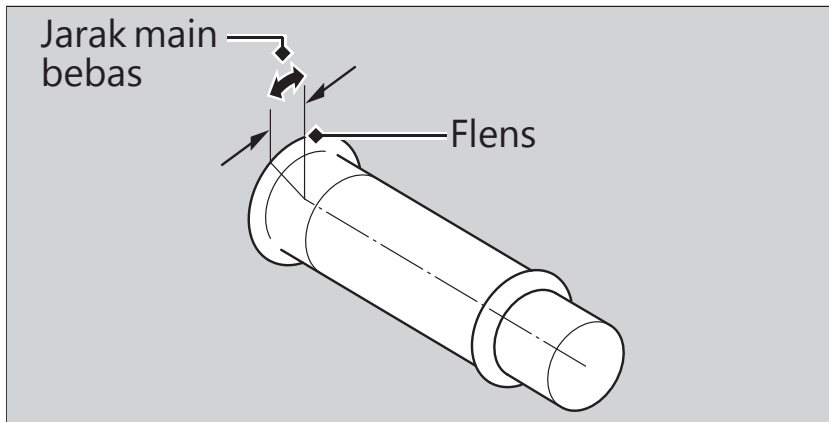

Membersihkan Pernapasan Bak Mesin

1. Lepaskan cover samping kanan. ➡ Hal. 48
2. Letakkan wadah pembuangan yang sesuai di bawah selang pernapasan bak mesin.
3. Lepaskan selang pernapasan bak mesin dan keluarkan endapan-endapannya.
4. Pasang kembali selang pernapasan bak mesin.



Menyetel Arah Sinar Lampu Depan

Anda bisa menyetel arah vertikal sinar lampu depan agar posisinya tepat. Untuk menggerakkan rumah lampu depan, longgarkan baut.

Kencangkan baut setelah penyetelan.

Patuhi hukum dan peraturan yang berlaku.

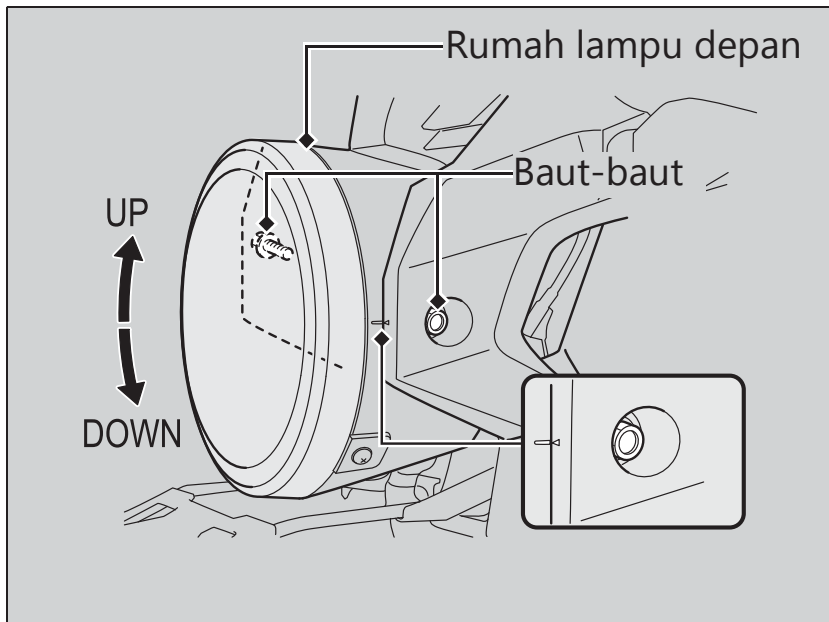

Penyetelan-Penyetelan Lain ► Menyetel Suspensi Belakang

Menyetel Suspensi Belakang

▮ Beban Awal Pegas

Anda dapat menyetel beban awal pegas dengan penyetel untuk menyesuaikan beban atau permukaan jalan. Gunakan kunci pin dan pemanjang kunci ring untuk memutar penyetel. Posisi 1 untuk menurunkan beban awal pegas (lembut), atau putar ke posisi 3 sampai 5 untuk menaikkan beban awal pegas (keras). Posisi standard adalah 2.

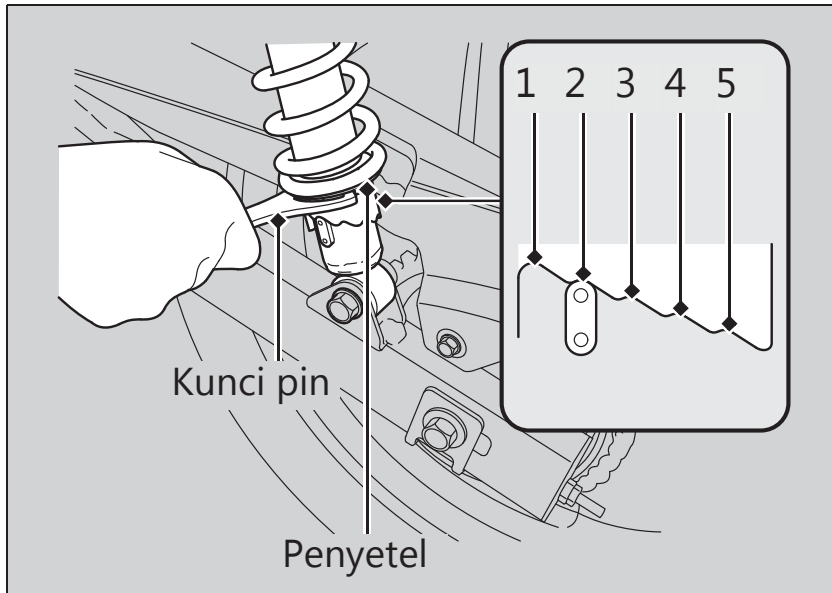

Penyetelan secara langsung dari 1 ke 5 atau dari 5 ke 1 dapat merusak peredam kejut.

PERHATIAN

Jangan memutar penyetel melampaui batasnya. Setel kedua shock absorber kiri dan kanan ke beban awal pegas yang sama.

Mengatasi Masalah

Mesin Tidak Dapat Dihidupkan	Hal. 74
Indikator Peringatan Menyala atau Berkedip-kedip	Hal. 75
Lampu Indikator Mal-fungsi PGM-FI (Programmed Fuel Injection)	Hal. 75
Indikasi Peringatan Lainnya	Hal. 76
Indikasi Kerusakan Meteran Bahan Bakar ..	Hal. 76
Ban Bocor	Hal. 77
Masalah Kelistrikan	Hal. 84
Baterai Mati	Hal. 84
Bohlam Lampu Mati.....	Hal. 84
Sekring Putus	Hal. 89

Operasi Mesin Tidak Stabil Terjadi Kadang Kadang.....	Hal. 90
--	---------

Mesin Tidak Dapat Dihidupkan

Motor Starter Bekerja Tapi Mesin Tidak Dapat Dihidupkan

Periksa bagian-bagian berikut ini:

- Periksa urutan menghidupkan mesin yang benar. ➔ Hal. 21
- Periksa bahwa ada bensin di dalam tangki bahan bakar.
- Periksa apakah lampu indikator mal-fungsi PGM-FI menyala.
 - ▶ Apabila lampu indikator menyala, kunjungi bengkel AHASS Anda sesegera mungkin.

Motor Starter Tidak Bekerja

Periksa bagian-bagian berikut ini:

- Periksa urutan menghidupkan mesin yang benar. ➔ Hal. 21
- Periksa dari adanya sekering putus. ➔ Hal. 89
- Periksa adanya kekenduran koneksi (➔ Hal. 45) atau korosi pada terminal baterai (➔ Hal. 34).
- Periksa kondisi baterai. ➔ Hal. 84

Jika masalah masih berlanjut, periksakanlah sepeda motor Anda di bengkel AHASS Anda.

Lampu Indikator Mal-fungsi PGM-FI (Programmed Fuel Injection)

Jika indikator menyala pada saat berkendara, kemungkinan ada permasalahan serius pada sistem PGM-FI. Kurangi kecepatan dan periksakanlah sepeda motor Anda di bengkel AHASS Anda sesegera mungkin.

Indikasi Kerusakan Meter Bahan Bakar

Apabila terjadi error pada sistem, maka indikator meter bahan bakar akan tampil seperti yang diperlihatkan pada gambar. Apabila hal ini terjadi, kunjungi bengkel AHASS Anda sesegera mungkin.

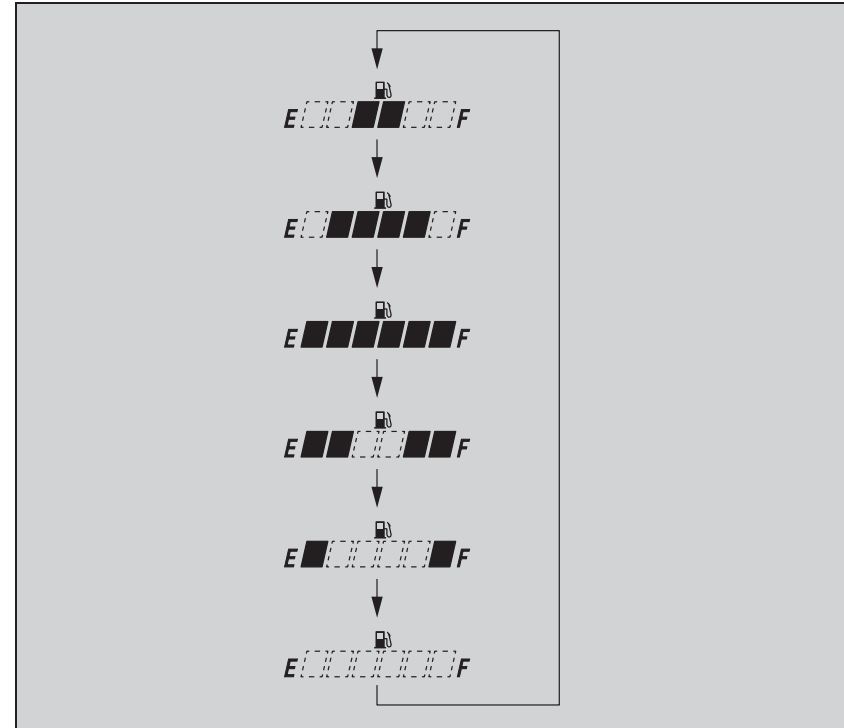
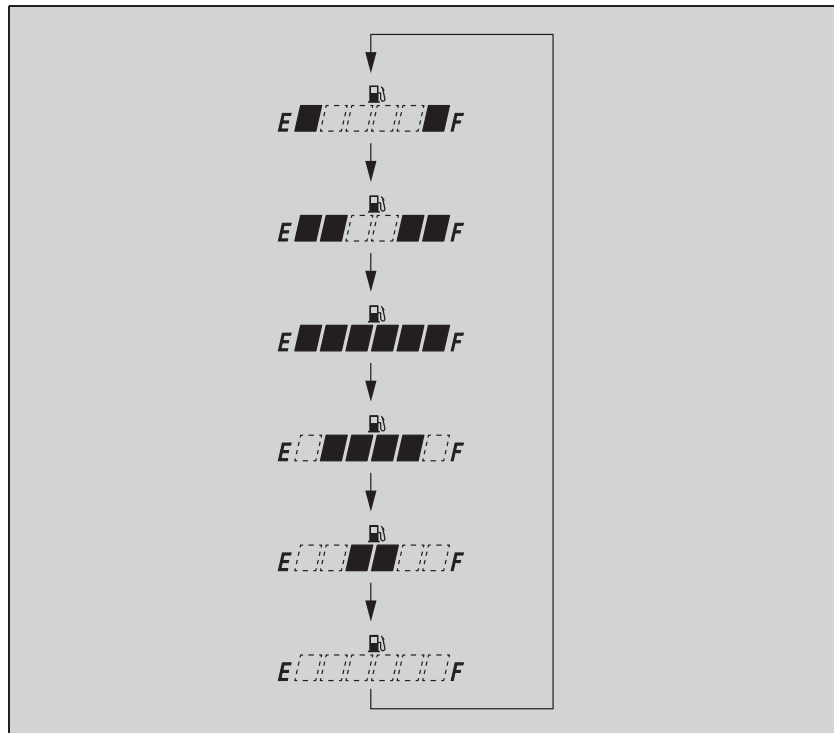

Ban Bocor

Memperbaiki ban yang bocor atau melepaskan roda membutuhkan tool-tool yang khusus dan keahlian teknis. Kami menganjurkan agar pekerjaan servis seperti ini dikerjakan oleh bengkel AHASS Anda. Setelah perbaikan darurat, periksa/gantilah selalu ban di bengkel AHASS Anda.

Perbaikan Darurat Menggunakan Kit Penambal Ban (Tipe Cast Wheel)

Jika ban Anda bocor kecil, Anda dapat melakukan perbaikan darurat dengan menggunakan kit penambal ban tubeless.

Ikuti petunjuk yang ada pada kit penambal ban. Mengendarai sepeda motor Anda dengan ban yang diperbaiki sementara dapat berisiko bahaya. Jangan melebihi kecepatan 50 km/jam. Ban harus diganti di bengkel AHASS Anda sesegera mungkin.

⚠ PERINGATAN

Mengendarai sepeda motor Anda dengan ban yang diperbaiki sementara dapat berisiko bahaya. Jika perbaikan sementara rusak, maka Anda dapat mengalami kecelakaan dan terluka parah atau meninggal.

Jika Anda harus berkendara dengan ban yang diperbaiki sementara, berkendara dengan perlahan-lahan dan hati-hati dan jangan melebihi kecepatan 50 km/jam sampai ban diganti.

Perbaikan dan Penggantian Ban Dalam (Tipe Jari-jari)

Jika ban dalam bocor atau rusak, Anda harus menggantinya secepat mungkin. Ban dalam yang diperbaiki mungkin tidak sama keandalannya dengan ban dalam baru, dan mungkin akan bermasalah ketika Anda berkendara.

Jika Anda perlu membuat perbaikan sementara dengan cara menambal ban dalam, berkendara dengan hati-hati pada kecepatan rendah dan ganti ban dalam sebelum Anda berkendara kembali. Setiap saat ban dalam diganti, ban luar harus diperiksa dengan saksama seperti telah dijelaskan.

PERINGATAN

Mengendarai sepeda motor Anda dengan ban luar atau ban dalam yang diperbaiki sementara dapat berisiko bahaya. Jika perbaikan sementara rusak, maka Anda dapat mengalami kecelakaan dan terluka parah atau meninggal.

Jika Anda harus berkendara dengan ban luar atau ban dalam yang diperbaiki sementara, berkendara dengan perlahan-lahan dan hati-hati dan jangan melebihi kecepatan 50 km/jam sampai ban luar atau ban dalam diganti.

Melepaskan Roda

Ikuti prosedur berikut ini jika Anda perlu melepaskan roda untuk memperbaiki ban yang bocor.

Roda Depan

Pelepasan

1. Letakkan sepeda motor Anda pada standar tengahnya di atas permukaan yang keras dan rata.
2. Naikkan roda depan dari atas permukaan dengan menempatkan balok penyangga di bawah mesin.
3. Lepaskan mur as roda depan.
4. Lepaskan poros as roda depan, roda depan dan collar samping.
 - Jagalah agar permukaan cakram atau kampas rem tidak terkena gemuk pelumas, oli, atau kotoran.
 - Jangan tarik handel rem pada saat roda depan dilepaskan.

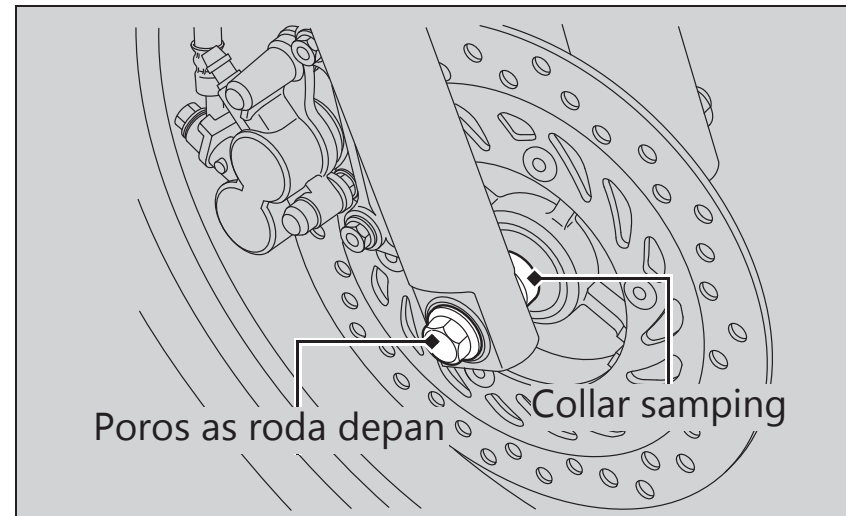
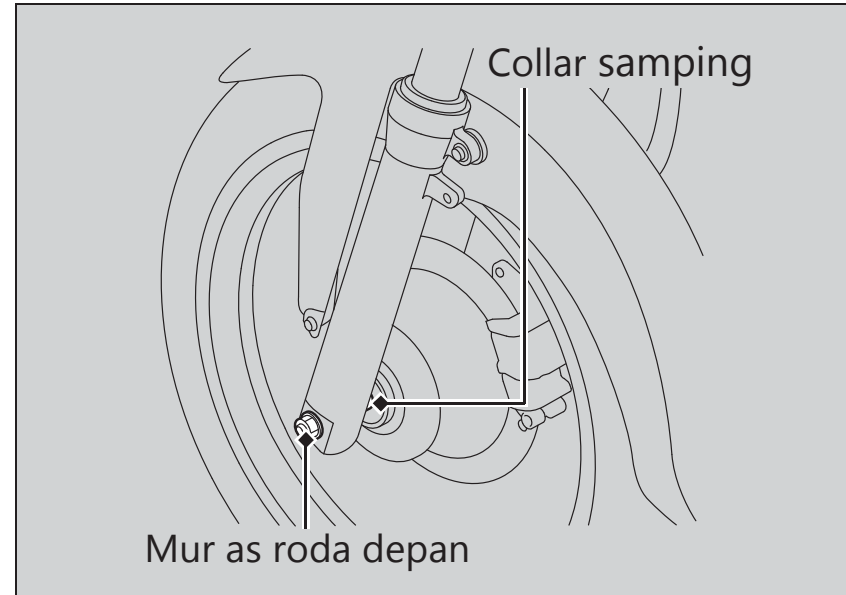

Ban Bocor ► Melepaskan Roda

Pemasangan

1. Pasang collar samping dan posisikan roda diantara kedua kaki garpu. Masukkan poros as roda depan dari sisi sebelah kanan, melalui kaki garpu kanan dan hub roda.

PERHATIAN

Ketika memasang roda atau caliper pada posisi awalnya, masukkan cakram rem di antara kedua kampas rem dengan hati-hati agar cakram tidak tergores.

2. Kencangkan mur as roda depan.

Torsi: 59 N·m (6,0 kgf·m)

3. Setelah memasang roda, coba rem beberapa kali dan kemudian periksa apakah roda berputar dengan bebas. Periksa ulang roda jika rem menyangkut atau jika roda tidak dapat berputar dengan bebas.

Jika Anda tidak memakai torque wrench untuk pemasangan, kunjungi bengkel AHASS Anda sesegera mungkin untuk memastikan pemasangan yang benar.

Pemasangan yang tidak benar dapat menyebabkan hilangnya daya pengereman.

Roda Belakang

Pelepasan

1. Sanggallah sepeda motor Anda dengan aman dan naikkan roda belakang dari atas permukaan dengan menggunakan standar tengah atau peralatan lain untuk menyangga sepeda motor.
2. Lepaskan mur penyetel rem belakang.
3. Lepaskan batang rem dari lengan rem.
4. Kendurkan mur as roda belakang, mur pengunci dan putar mur penyetel sehingga roda belakang dapat bergerak maju sepenuhnya ke depan agar kekenduran rantai roda maksimal.
5. Lepaskan mur as roda belakang dan washer as roda belakang.

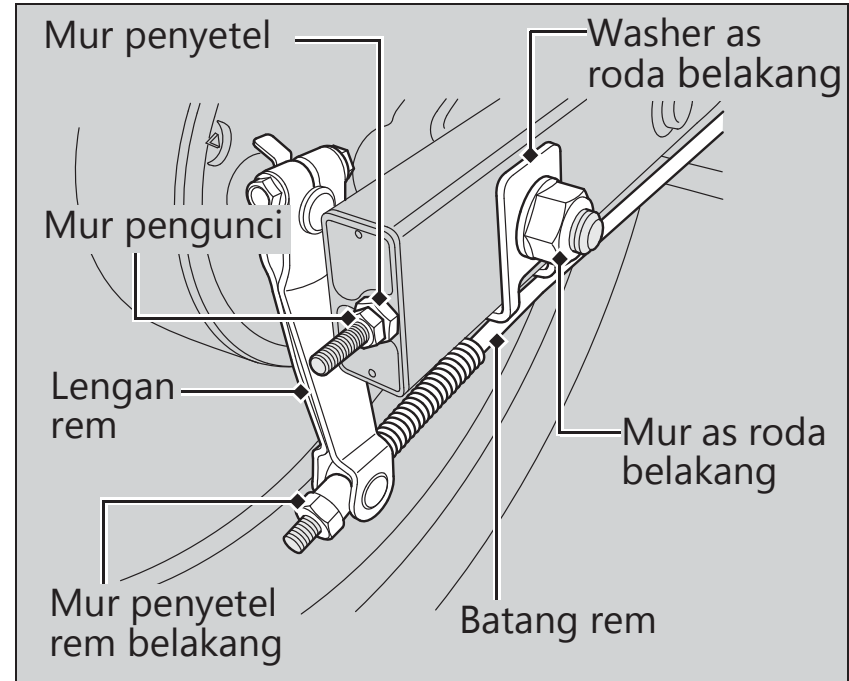

6. Lepaskan rantai roda dari sprocket roda belakang dengan mendorong roda belakang ke arah depan.

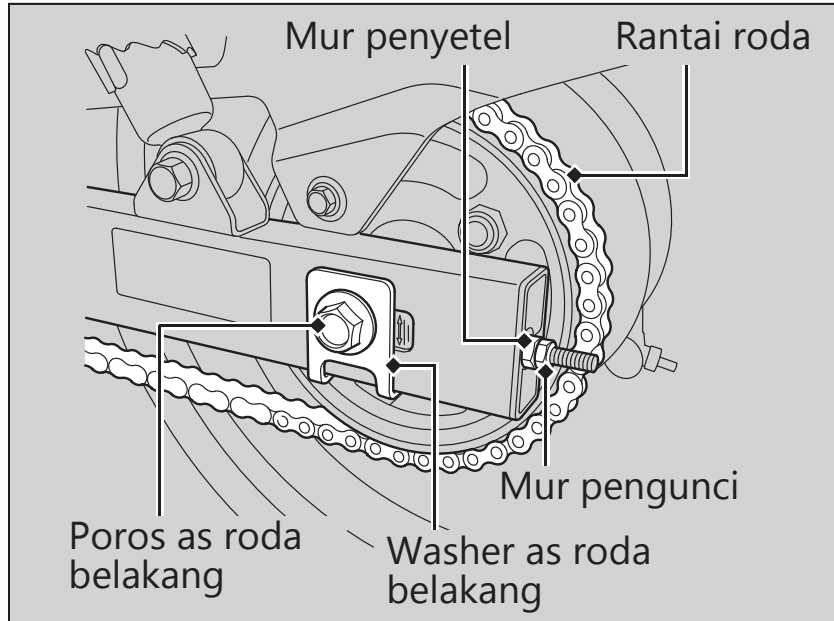

7. Lepaskan poros as roda belakang, washer as roda belakang, collar samping dan roda belakang dari lengan ayun.

Pemasangan

1. Untuk memasang roda belakang, pasanglah kebalikan dari prosedur pelepasan.
2. Pastikan bahwa tonjolan pada lengan ayun berada di slot pada pedal rem.

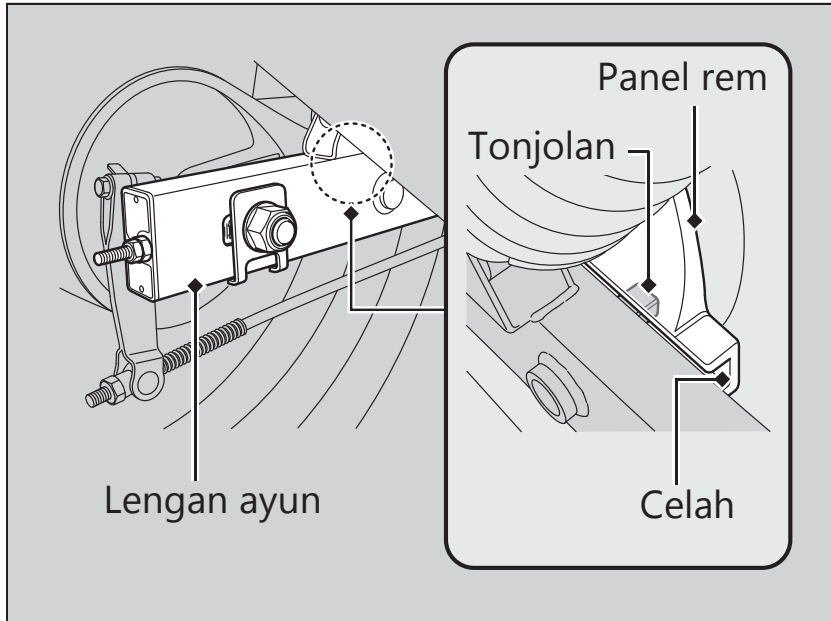

- 3. Setel kekenduran rantai roda. ➡ Hal. 62
- 4. Pasang dan kencangkan mur as roda belakang.

Torsi: 88 N·m (9,0 kgf·m)

- 5. Setelah memasang roda, coba rem beberapa kali, kemudian periksa apakah roda berputar dengan bebas. Periksa ulang roda jika rem menyangkut atau jika roda tidak dapat berputar dengan bebas.

Jika Anda tidak memakai torque wrench untuk pemasangan, kunjungi bengkel AHASS Anda sesegera mungkin untuk memastikan pemasangan yang benar.

Pemasangan yang tidak benar dapat menyebabkan hilangnya daya pengereman.

Baterai Mati

Lakukan pengisian baterai dengan menggunakan charger baterai untuk sepeda motor.

Lepaskan baterai dari sepeda motor sebelum melakukan discharge.

Jangan gunakan charger baterai untuk mobil, karena hal ini dapat membuat baterai sepeda motor panas berlebihan dan menyebabkan kerusakan permanen. Jika baterai tidak dapat pulih kembali setelah pengisian, kunjungi bengkel AHASS Anda.

PERHATIAN

Jump starting menggunakan baterai mobil dapat merusak sistem kelistrikan sepeda motor Anda dan tidak dianjurkan.

Bohlam Lampu Mati

Ikuti prosedur di bawah ini untuk mengganti bola lampu yang mati.

Putar kunci kontak ke posisi OFF atau LOCK.

Biarkan bohlam mendingin dahulu sebelum menggantinya.

Jangan memakai bohlam dari jenis lain daripada yang ditentukan.

Sebelum berkendara, periksalah apakah bohlam pengganti sudah berfungsi dengan benar .

Untuk besar watt bohlam lampu, lihat "Spesifikasi."

➡ Hal. 104

Bohlam Lampu Depan

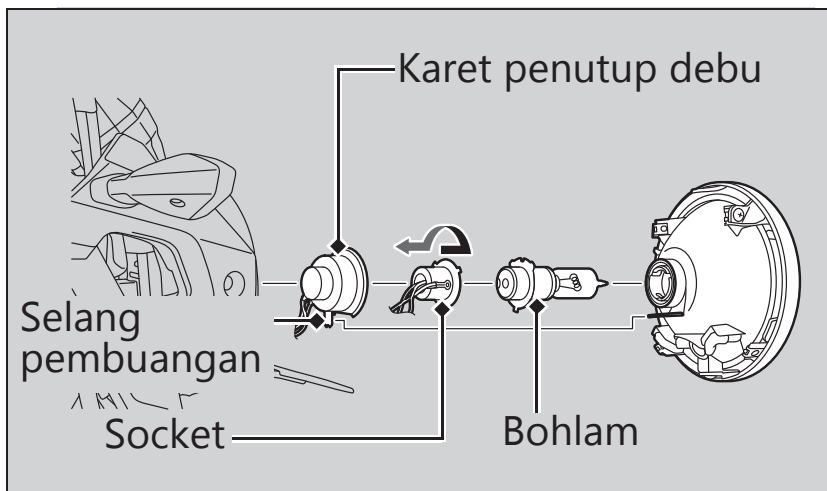
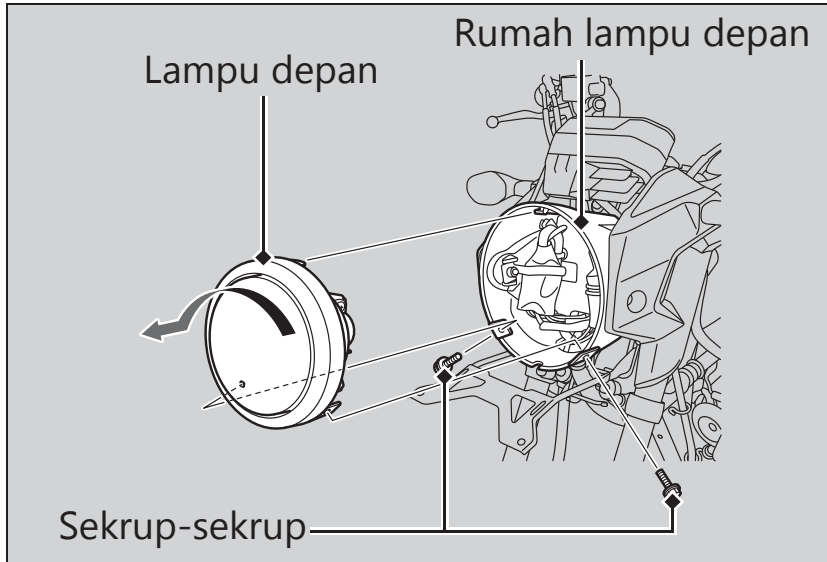

1. Lepaskan sekrup-sekrup dari rumah lampu depan.
 2. Putar sedikit lampu depan berlawanan arah jarum jam, dan lepaskan.
 3. Lepaskan karet penutup debu.
 4. Lepaskan socket dengan sedikit menekannya dan putar socket berlawanan arah jarum jam.
 5. Lepaskan bohlam.
 6. Pasang bohlam baru dan part-part dengan urutan terbalik dari pelepasan.
 - Pastikan bahwa selang pembuangan dari karet penutup debu menghadap ke bawah.
- Jangan menyentuh permukaan kaca dengan jari Anda. Jika Anda menyentuh bohlam tanpa sarung tangan, bersihkanlah bohlam dengan kain yang dibasahi dengan alkohol.

Lampu Rem/Lampu Belakang/Bohlam Lampu Plat Nomor

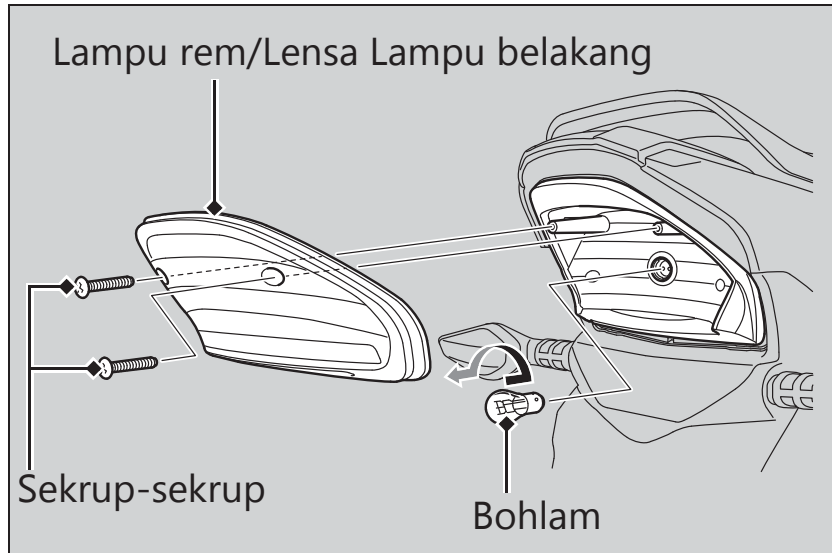

1. Lepaskan lampu rem/lensa lampu belakang dengan melepas sekrup-sekrup.
2. Tekan bohlam sedikit dan putar bohlam berlawanan arah jarum jam.
3. Pasang bohlam baru dan part-part dengan urutan terbalik dari pelepasan.

Bohlam Lampu Sein Depan dan Belakang

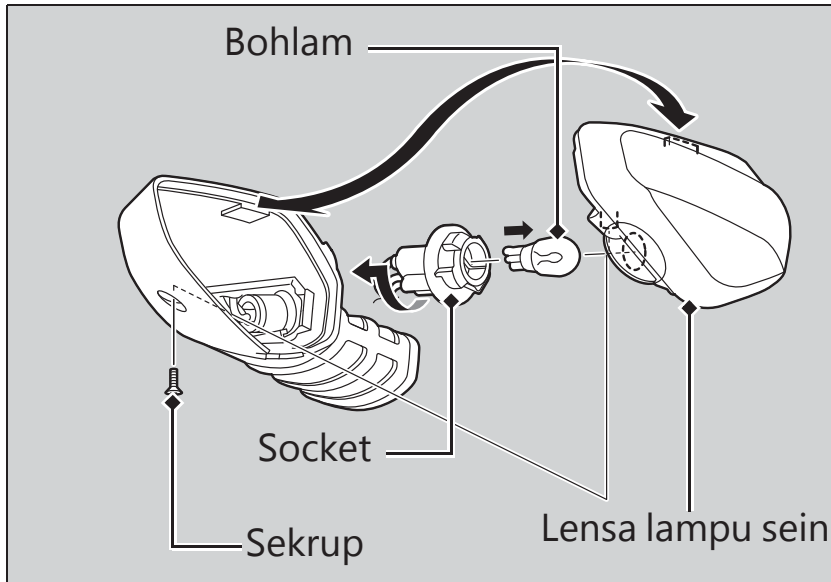

1. Lepaskan lensa lampu sein dengan melepaskan sekrup.
2. Putar socket berlawanan arah jarum jam, dan lepaskan.

3. Tarik keluar bohlam tanpa memutarnya.
4. Pasang bohlam baru dan part-part dengan urutan terbalik dari pelepasan.
 - Pakailah hanya bohlam kuning.

Bohlam Lampu Senja

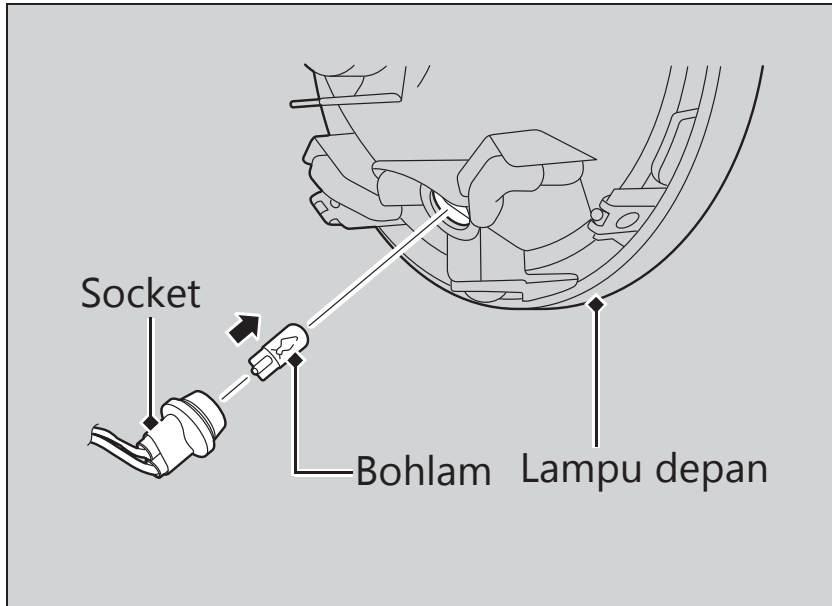

1. Lepaskan lampu depan. ➡ Hal. 85
2. Tarik socket lampu senja dan lepaskan lampu senja.
3. Tarik keluar bohlam tanpa memutar.
4. Pasang bohlam baru dan part-part dengan urutan terbalik dari pelepasan.

Sekring Putus

Sebelum menangani sekring, lihat "Memeriksa dan Mengganti Sekring." ➔ Hal. 36

Kotak Sekring

1. Lepaskan cover samping kiri. ➔ Hal. 48
2. Buka penutup kotak sekring.
3. Tarik sekring keluar satu per satu dan periksa sekring yang putus. Gantilah selalu sekring yang putus dengan sekring yang berukuran sama.
4. Pasang penutup kotak sekring.
5. Pasang cover samping kiri.

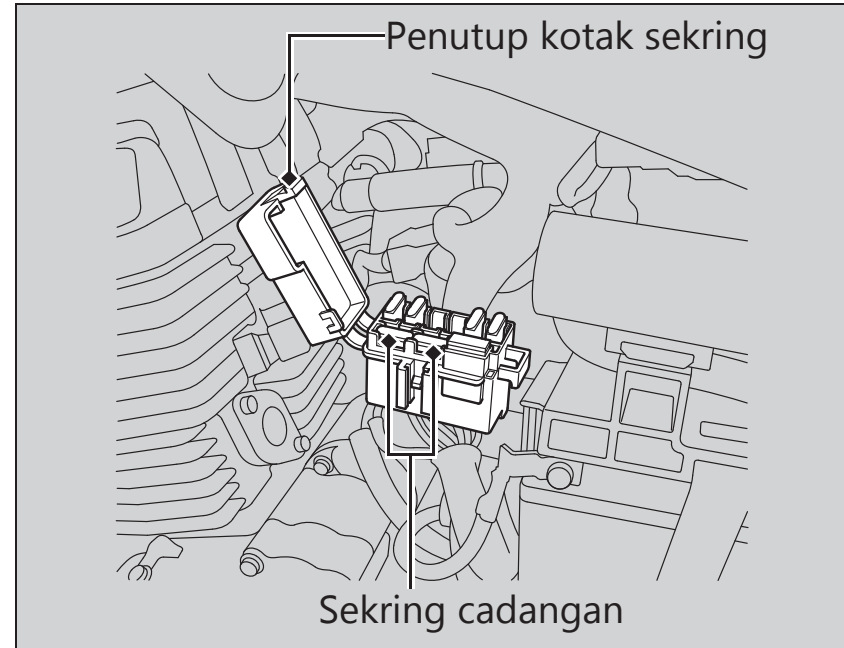

PERHATIAN

Jika sekring seringkali putus, kemungkinan ada masalah pada sistem kelistrikan. Periksakanlah sepeda motor Anda di bengkel AHASS Anda.

Operasi Mesin Tidak Stabil Terjadi Kadang Kadang

Jika saringan pompa bahan bakar tersumbat, operasi mesin yang tidak stabil akan sesekali terjadi saat berkendara.

Walaupun gejala ini terjadi, Anda dapat terus mengendarai sepeda motor Anda.

Jika pengoperasian mesin tidak stabil terjadi walaupun bahan bakar mencukupi, periksakanlah sepeda motor Anda di bengkel AHASS Anda sesegera mungkin.

Informasi

Kunci	Hal. 92
Instrumen, Pengontrol, & Fitur-Fitur	
Lainnya.....	Hal. 93
Merawat Sepeda Motor Anda	Hal. 94
Menyimpan Sepeda Motor Anda.....	Hal. 96
Mengangkut Sepeda Motor Anda	Hal. 97
Anda & Lingkungan Anda	Hal. 98
Nomor Seri Kendaraan.....	Hal. 99
Bahan Bakar yang Mengandung	
Alkohol.....	Hal. 100
Catalytic Converter	Hal. 101

Kunci

Kunci

Kunci Kontak

Pastikan untuk mencatat nomor kunci yang ada pada kunci asli dan catatlah di dalam buku pedoman ini.

Simpan kunci cadangan di tempat yang aman.

Untuk membuat duplikat, bawa kunci cadangan atau nomor kunci ke bengkel AHASS Anda.

Jika Anda kehilangan semua kunci dan nomor kunci, maka kemungkinan unit kunci kontak harus dilepaskan oleh bengkel AHASS Anda untuk memastikan nomor kunci.

Gantungan kunci yang terbuat dari logam dapat menyebabkan kerusakan pada daerah di sekitar kunci kontak.

Instrumen, Pengontrol, & Fitur-Fitur Lainnya

Kunci Kontak

Meninggalkan kunci kontak dalam keadaan ON saat mesin mati akan menghabiskan daya baterai.

Jangan memutar kunci saat mengendarai sepeda motor.

Odometer

Tampilan mengunci pada 999.999 ketika odometer sudah lebih dari 999.999.

Tripmeter

Tripmeter kembali ke 0.0 ketika sudah lebih dari 9.999.9.

Instrumen, Pengontrol, & Fitur-Fitur Lainnya

Kantong Dokumen

Buku pedoman pemilik dan dokumen lainnya dapat disimpan dalam kantong dokumen plastik yang terletak di bawah jok.

Sistem Sakelar Pemati Mesin

Sensor kemiringan (sudut kemiringan) secara otomatis mematikan mesin dan pompa bahan bakar jika sepeda motor jatuh. Untuk me-reset sensor, Anda harus memutar kunci kontak ke posisi OFF dan mengembalikan ke posisi ON sebelum mesin dapat dihidupkan kembali.

Merawat Sepeda Motor Anda

Merawat Sepeda Motor Anda

Sering membersihkan dan memoles sepeda motor penting untuk memastikan agar sepeda motor Honda Anda awet. Sepeda motor yang bersih lebih memudahkan untuk menemukan adanya masalah yang mungkin terjadi.

Air laut dan garam yang digunakan untuk mencegah pembentukan es di jalan dapat menimbulkan korosi. Selalu cuci sepeda motor Anda secara menyeluruh setelah dipakai di jalan pesisir atau di jalan bukan aspal.

Mencuci Sepeda Motor

Sebelum mencuci sepeda motor, biarkanlah mesin, knalpot, rem, dan part-part bersuhu tinggi lainnya untuk mendingin terlebih dahulu.

1. Bilas sepeda motor Anda secara menyeluruh dengan menggunakan selang tekanan rendah untuk melepaskan kotoran-kotoran yang menempel.
2. Jika perlu, gunakan spons atau lap yang lembut dengan pembersih ringan untuk membersihkan kotoran.
 - ▶ Bersihkan lensa lampu, panel, dan komponen plastik lainnya dengan hati-hati agar tidak terjadi goresan. Jangan mengarahkan air

secara langsung ke saringan udara, knalpot, dan part-part kelistrikan.

3. Bilas sepeda motor Anda dengan air bersih yang banyak secara menyeluruh dan keringkan dengan kain halus dan bersih.
4. Setelah sepeda motor kering, lumasi part-part yang bergerak.
 - ▶ Jangan sampai ada pelumas yang tumpah ke rem atau ban. Cakram rem, kampas, teromol atau kampas rem belakang yang terkontaminasi dengan oli akan mengalami penurunan daya pengereman yang cukup besar dan dapat menyebabkan terjadinya kecelakaan.
5. Lumasi rantai roda segera setelah mencuci dan mengeringkan sepeda motor.
6. Oleskan lapisan wax untuk mencegah terjadinya korosi.
 - ▶ Hindari produk yang mengandung detergen atau larutan kimia keras. Produk tersebut dapat merusak logam, cat, dan plastik pada sepeda motor Anda.
 - ▶ Jangan sampai wax terkena ban dan rem.
 - ▶ Jika sepeda motor Anda memiliki part-part yang dicat warna matte, jangan oleskan wax ke permukaan yang dicat warna tersebut.

Hal-Hal yang Perlu Diperhatikan saat Mencuci Sepeda Motor

Ikuti petunjuk-petunjuk berikut ini ketika mencuci:

- Jangan gunakan semprotan air bertekanan tinggi:
 - ▶ Pembersih dengan semprotan air bertekanan tinggi dapat merusak part-part yang bergerak dan part-part kelistrikan, sehingga menyebabkan part-part tersebut tidak berfungsi.
 - ▶ Air di dalam saluran udara dapat terhisap masuk ke dalam throttle body dan/atau memasuki saringan udara.
 - Jangan arahkan air langsung ke knalpot:
 - ▶ Air dalam knalpot dapat menyebabkan sepeda motor tidak dapat dihidupkan dan menyebabkan karat di dalam knalpot.
 - Keringkan rem:
 - ▶ Air akan menyebabkan efektifitas pengereman berkurang. Setelah mencuci sepeda motor, gunakan rem beberapa kali pada kecepatan rendah untuk membantu pengeringan.
 - Jangan arahkan air langsung ke bawah jok:
 - ▶ Air di dalam kotak bagasi di bawah jok dapat merusak dokumen-dokumen Anda dan barang-barang lainnya.
- Jangan arahkan air langsung ke saringan udara:
 - ▶ Air di dalam saringan udara dapat menyebabkan mesin tidak dapat dihidupkan.
 - Jangan arahkan air langsung ke sekitar lampu depan:
 - ▶ Lensa bagian dalam dari lampu depan dapat berembun sementara setelah pencucian atau saat berkendara di tengah hujan. Ini tidak berdampak pada fungsi lampu depan.
 - ▶ Pengembunan yang terjadi di dalam lampu depan semestinya akan hilang setelah beberapa menit mesin dihidupkan dengan lampu depan menyala. Namun, jika Anda melihat akumulasi air atau es dalam jumlah banyak di dalam lensa, bawa kendaraan ke bengkel AHASS Anda untuk diperiksa.
 - Jangan gunakan wax atau bahan pemoles pada permukaan yang dicat warna matte:
 - ▶ Gunakan kain lembut atau spons, air yang banyak, dan detergen ringan untuk membersihkan permukaan yang dicat warna matte. Keringkan dengan kain halus dan bersih.

Menyimpan Sepeda Motor Anda

Komponen Aluminium

Aluminium akan menjadi karat apabila terkena kotoran, lumpur, atau garam yang terkandung di permukaan jalan. Bersihkan part-part aluminium secara teratur dan ikuti petunjuk-petunjuk berikut ini untuk menghindari terjadinya goresan:

- Jangan gunakan sikat kaku, sabut baja, atau pembersih yang mengandung bahan abrasif.
- Jangan sampai melindas atau menabrak pembatas jalan.

Panel-Panel

Ikuti petunjuk-petunjuk berikut ini untuk mencegah terjadinya goresan dan noda:

- Cuci dengan lembut dengan menggunakan spons lembut dan air yang banyak.
- Untuk menghilangkan noda yang membandel, gunakan detergen yang diencerkan dan bilas dengan air yang banyak.
- Instrumen, panel, atau lampu depan jangan sampai terkena bensin, minyak rem atau detergen.

Pipa Gas Buang dan Knalpot

Apabila pipa gas buang dan knalpot dicat, jangan gunakan bahan pembersih dapur bersifat abrasif yang dijual di pasaran. Gunakan detergen netral untuk membersihkan permukaan yang dicat pada pipa gas buang dan knalpot. Jika Anda tidak yakin apakah pipa gas buang dan knalpot dicat, kunjungi bengkel AHASS Anda.

Menyimpan Sepeda Motor Anda

Jika Anda menyimpan sepeda motor Anda di udara terbuka, sebaiknya Anda menggunakan kerudung sepeda motor.

Jika Anda tidak menggunakan sepeda motor untuk jangka waktu yang cukup lama, ikuti petunjuk-petunjuk berikut ini:

- Cuci sepeda motor Anda dan oleskan wax pada semua permukaan yang dicat (kecuali permukaan yang dicat warna mat). Berikan lapisan oli pencegah karat pada semua komponen berbahan chrome.
- Lumasi rantai roda. ➡ Hal. 38

- Tempatkan sepeda motor Anda pada standar tengahnya dan letakkan sebuah balok sehingga kedua ban terangkat dari atas permukaan.
- Setelah terkena hujan, lepaskan bagian cover body dan biarkan sepeda motor sampai mengering.
- Lepaskan baterai (➔ Hal. 45) untuk mencegah hilangnya daya baterai.
Isi penuh baterai dan letakkan di tempat yang teduh dan berventilasi baik.
 - ▶ Jika Anda tidak melepaskan baterai, lepaskan terminal negatif ⊖ untuk mencegah hilangnya daya baterai.

Setelah mengeluarkan sepeda motor Anda dari tempat penyimpanan, periksa semua poin-poin perawatan seperti pada Jadwal Perawatan Berkala.

Mengangkut Sepeda Motor Anda

Jika sepeda motor Anda perlu diangkut, maka sepeda motor harus dibawa pada sebuah mobil atau truk khusus pengangkut sepeda motor yang mempunyai landasan untuk menaiki sepeda motor, dan tali pengikat sepeda motor. Jangan sekali-kali menderek sepeda motor Anda dengan sebelah roda atau kedua rodanya berada di atas permukaan jalan.

PERHATIAN

Menderek sepeda motor Anda dapat menyebabkan kerusakan serius pada gigi transmisi.

Anda & Lingkungan Anda

Memiliki dan mengendarai sepeda motor memang suatu hal yang menyenangkan, akan tetapi Anda juga harus melakukan kewajiban Anda untuk menjaga lingkungan.

Pilihlah Pembersih yang Ramah Lingkungan

Gunakan detergen yang ramah lingkungan ketika Anda mencuci sepeda motor Anda. Hindari pemakaian pembersih berbentuk spray dari bahan aerosol yang mengandung Chloro Fluoro Carbon (CFC) yang dapat merusak lapisan ozon pelindung atmosfer.

Limbah Daur Ulang

Masukkan oli dan limbah beracun lainnya dalam wadah yang sesuai dan bawalah ke tempat daur ulang. Hubungi kantor jasa lingkungan setempat untuk menemukan pusat daur ulang di daerah Anda, dan dapatkan petunjuk tentang cara untuk membuang limbah yang tidak dapat didaur ulang. Jangan buang oli mesin bekas ke tempat sampah, atau

menuangkannya ke dalam selokan atau di atas tanah. Oli bekas, bensin, dan larutan pembersih mengandung zat-zat yang bisa meracuni para pekerja pembuang sampah dan mencemari air minum, danau, sungai, dan lautan.

Nomor Seri Kendaraan

Nomor seri rangka dan mesin mengidentifikasi sepeda motor Anda secara unik dan diperlukan pada saat pembuatan STNK sepeda motor Anda. Nomor-nomor tersebut mungkin juga diperlukan pada saat memesan part pengganti. Anda harus mencatat nomor-nomor ini dan menyimpannya di tempat yang aman.

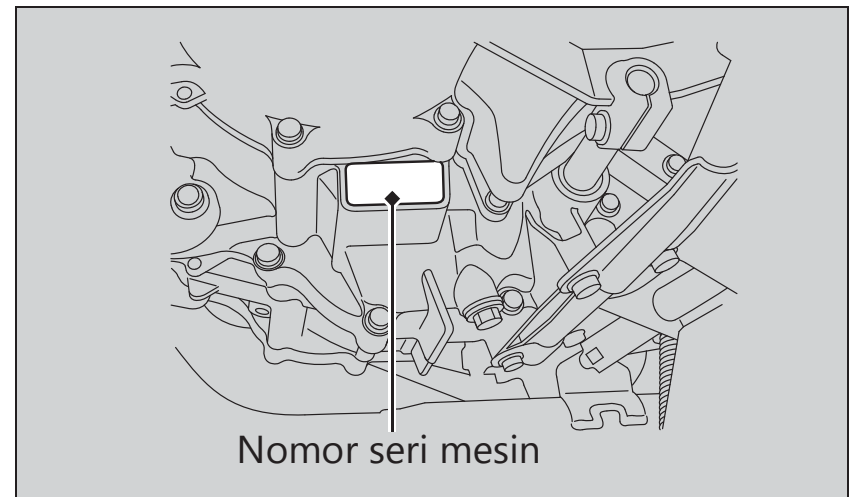
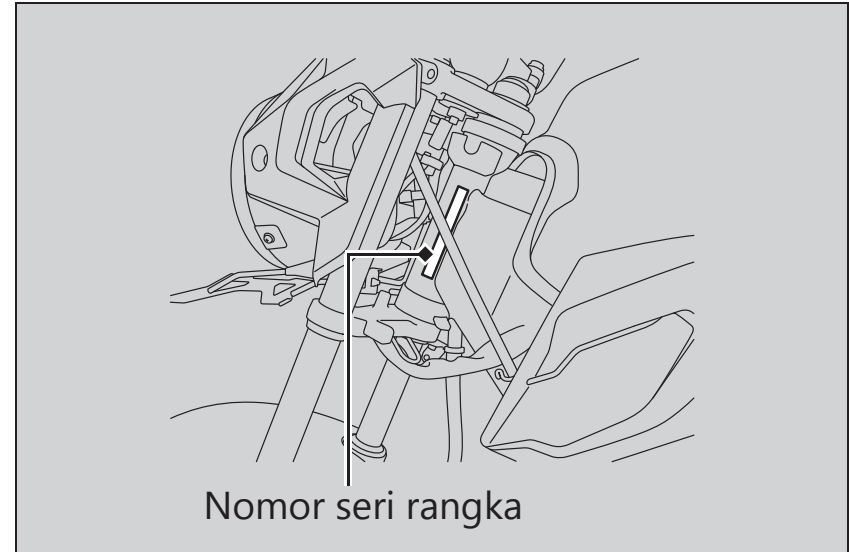

Bahan Bakar yang Mengandung Alkohol

Bahan Bakar yang Mengandung Alkohol

Di beberapa wilayah ada terdapat bahan bakar biasa yang dicampur dengan alkohol untuk membantu mengurangi emisi untuk memenuhi standard udara bersih. Jika Anda berencana untuk menggunakan bahan bakar campuran, pastikan bahan bakar tersebut tidak mengandung timbal dan sudah memenuhi persyaratan minimum angka oktan.

Campuran bahan bakar berikut ini dapat digunakan untuk sepeda motor Anda:

- Ethanol (ethyl alcohol) 10% berdasarkan volume.
 - ▶ Bensin yang mengandung ethanol kemungkinan bisa dipasarkan dengan nama Gasohol.

Penggunaan bensin yang mengandung lebih dari 10% etanol dapat:

- Merusak cat tangki bahan bakar.
- Merusak selang karet saluran bahan bakar.
- Menyebabkan karat di dalam tangki bahan bakar.
- Menyebabkan pengendaraan yang tidak baik.

PERHATIAN

Penggunaan bahan bakar campuran yang mengandung lebih tinggi dari persentase yang diperbolehkan dapat merusak logam, karet, bagian-bagian plastik sistem bahan bakar.

Jika Anda memperhatikan adanya gejala-gejala yang tidak diinginkan atau ada masalah pada performa, beralihlah ke merek bahan bakar yang lain.

Catalytic Converter

Sepeda motor ini dilengkapi dengan catalytic converter. Catalytic converter mengandung logamlogam mulia yang berfungsi sebagai katalisator dalam reaksi kimia suhu tinggi yang mengkonversi hidrokarbon (HC), karbon monoksida (CO), dan oksida nitrogen (NOx) dalam gas buang menjadi senyawa yang aman.

Catalytic converter yang rusak menyebabkan pencemaran udara, dan dapat mengurangi kinerja mesin Anda. Penggantian part baru harus menggunakan part Honda yang orisinil atau yang setara.

Ikutilah petunjuk-petunjuk di bawah ini untuk melindungi catalytic converter sepeda motor Anda.

- Selalu pakai bensin tanpa timbal. Bensin bertimbal akan merusak catalytic converter.
- Jagalah mesin dalam kondisi yang baik.
- Servislah sepeda motor Anda apabila mesin Anda brebet, menembak-nembak, mati mendadak atau tidak bekerja dengan benar, berhentilah dan matikan mesin.

Spesifikasi

Komponen Utama

Panjang keseluruhan	2.056 mm
Lebar keseluruhan	742 mm
Tinggi keseluruhan	1.054 mm
Jarak sumbu roda	1.318 mm
Jarak minimum ke tanah	156 mm
Sudut caster	26° 0'
Trail	97 mm
Berat kosong	TIPE CAST WHEEL 129 kg
	TIPE JARI-JARI 128 kg
Kapasitas berat maksimum* *1	130 kg
Kapasitas penumpang	Pengendara dan seorang penumpang
Radius putar minimum	2,00 m

*1 Termasuk pengemudi, penumpang, semua bawaan, dan aksesoris.

Volume langkah	149,15 cm ³
Diameter x langkah	57,300 x 57,840 mm
Perbandingan kompresi	9,5:1
Bahan bakar	Bensin tanpa timbal Dianjurkan: RON 88 atau lebih tinggi
Bahan bakar beralkohol alcohol	ETHANOL hingga 10 % berdasarkan volume
Kapasitas tangki	12,2 liter
Baterai	GTZ5S 12 V-3,5 Ah (10 HR)
	ke 1 3,076
Perbandingan gigi	ke 2 1,944
	ke 3 1,409
	ke 4 1,120
	ke 5 0,937
Perbandingan reduksi (primer / akhir)	3,350 / 2,928

Data-data Servis

Ukuran ban	Depan	80/100-17M/C 46P
	Belakang	100/90-17M/C 55P
Tipe ban	TIPE JARI-JARI	Bias-ply, tube
	TIPE CAST WHEEL	Bias-ply, tubeless
Ban yang dianjurkan	Depan	IRC NF25
	Belakang	IRC NR25
Tekanan udara ban	Depan	(Pengendara saja) 175 kPa (1,75 kgf/cm ² , 25 psi) (Pengemudi dan seorang penumpang) 175 kPa (1,75 kgf/cm ² , 25 psi)
	Belakang	(Pengendara saja) 200 kPa (2,00 kgf/cm ² , 29 psi) (Pengemudi dan seorang penumpang) 225 kPa (2,25 kgf/cm ² , 33 psi)
Kedalaman telapak ban minimum	Depan	1,5 mm
	Belakang	2,0 mm
Busi	(standard)	CPR9EA-9 (NGK)
Jarak renggang busi		0,8 sampai 0,9 mm
Putaran stasioner mesin		1.400 ± 100 rpm
Oli mesin yang dianjurkan		Oli sepeda motor Honda 4-tak Klasifikasi API Service SG atau lebih tinggi, kecuali oli yang diberi tanda "Energy Conserving," atau "Resource Conserving" SAE 10W-30, Standard JASO T 903 MA

Kapasitas oli mesin	Setelah mengganti oli	1,0 liter
	Setelah pembongkaran mesin	1,2 liter
Minyak rem yang dianjurkan	Minyak Rem Honda DOT 3 atau DOT 4	
Pelumas rantai roda yang dianjurkan	Pelumas rantai roda. Apabila tidak tersedia, gunakan oli transmisi SAE 80 atau 90.	
Kekenduran rantai roda	20 – 30 mm	
Rantai roda standard	KMC428HG	
	FSCM428HSL FSCM428H	
	Jumlah sambungan	124
Ukuran sprocket standard	Sprocket depan	14T
	Sprocket roda belakang	41T

Spesifikasi

■ Bohlam

Lampu depan	12 V-35/36,5 W
Lampu rem/Lampu belakang/ Lampu plat nomor	12 V-18/5 W
Lampu senja	12 V, -3,4 W
Lampu sein depan	12 V-10 W × 2
Lampu sein belakang	12 V-10 W × 2

■ Sekring

Sekring utama	20 A
Sekring lainnya	10 A

■ Spesifikasi Torsi

Baut pembuangan oli mesin	30 N·m (3,1 kgf·m)
Mur as roda depan	59 N·m (6,0 kgf·m)
Mur as roda belakang	88 N·m (9,0 kgf·m)