



Buku Pedoman Pemilik

CB150R STREETFIRE

Bacalah Sebelum Mengendarai

00X4H-K15-7100

AHM
PT Astra Honda Motor



Buku Pedoman Pemilik ini harus dianggap sebagai pelengkap yang permanen dari kendaraan dan harus diikutsertakan dengan kendaraan sewaktu dijual kembali.

Materi publikasi di dalam buku ini mencakup semua informasi produksi terbaru yang tersedia saat sebelum dicetak. Honda Motor Co., Ltd. mempunyai hak untuk melakukan perubahan pada setiap waktu tanpa pemberitahuan dan tanpa kewajiban apa pun.

Dilarang mengutip atau mencetak ulang bagian dari penerbitan ini tanpa izin tertulis dari penerbit.

Gambar kendaraan yang ada dalam buku pedoman pemilik ini mungkin tidak sesuai dengan kendaraan Anda yang sebenarnya.

■ Anda dapat melihat buku pedoman pemilik untuk kendaraan Anda secara online. Silahkan mengakses situs web Honda sebagai berikut.

 Web /  Web: Akses situs web berikut dibawah ini saat Anda melihat tanda referensi seperti ini.

Situs web buku pedoman pemilik
<http://www.hondamotopub.com/AHJ>



Selamat datang

Selamat atas pembelian kendaraan baru Honda Anda. Pilihan Anda pada produk kami membuat Anda menjadi salah satu bagian dari keluarga Honda di seluruh dunia yang puas terhadap reputasi Honda dalam hal membangun kualitas ke dalam setiap produknya.

Untuk memastikan keselamatan dan kenyamanan berkendara Anda:

- Bacalah buku pedoman pemilik ini dengan cermat.
- Ikuti semua saran dan prosedur yang terdapat dalam buku pedoman ini.
- Perhatikan baik-baik pesan-pesan keselamatan yang terdapat dalam buku pedoman ini dan yang ada pada kendaraan.

- Semua ilustrasi yang ada berdasarkan pada CB150R STREETFIRE tipe Spesial.
- Buku Pedoman Pemilik ini digunakan untuk 2 tipe model CB150R STREETFIRE.
 - Tipe Standar (IN)
 - Tipe Spesial (II IN)

Perihal Keselamatan

Keselamatan Anda, dan keselamatan orang lain, sangat penting. Mengoperasikan kendaraan ini dengan aman merupakan tanggung jawab yang penting.

Untuk membantu Anda dalam bertindak berdasarkan pengetahuan tentang keselamatan, kami telah memberikan prosedur-prosedur pengoperasian dan informasi lainnya pada label-label tentang keselamatan yang ada pada kendaraan dan di dalam buku pedoman ini. Informasi ini dimaksudkan untuk mengingatkan Anda pada keadaan-keadaan yang berpotensi bahaya yang dapat melukai Anda atau orang lain.

Tentunya, tidak praktis atau memungkinkan untuk memperingatkan Anda tentang semua keadaan berbahaya yang dapat timbul pada saat mengendarai atau menyervis kendaraan. Anda harus memakai pertimbangan yang baik menurut Anda sendiri.

Anda akan menemukan informasi penting tentang keselamatan dalam berbagai-macam bentuk termasuk:

- Label-label tentang keselamatan pada kendaraan
- Pesan-Pesan Tentang Keselamatan didahului dengan simbol waspada  dan salah satu dari tiga kata sebagai berikut:
BAHAYA, PERINGATAN, atau HATI-HATI.
Kata-kata ini berarti:

BAHAYA

Anda **AKAN MENINGGAL** atau **TERLUKA PARAH** jika Anda tidak mengikuti petunjuk.

PERINGATAN

Anda **DAPAT MENINGGAL** atau **TERLUKA PARAH** jika Anda tidak mengikuti petunjuk.

HATI-HATI

Anda **DAPAT TERLUKA** jika Anda tidak mengikuti petunjuk.

Informasi penting lainnya terdapat di judul-judul berikut ini:

PERHATIAN Informasi untuk membantu Anda menghindari kerusakan pada kendaraan Anda, benda-benda milik orang lain, atau lingkungan hidup.

Daftar Isi

Keamanan Berkendara Hal. 2

Petunjuk Pengoperasian Sepeda Motor Hal. 16

Perawatan Berkala Hal. 37

Mengatasi Masalah Hal. 69

Informasi Hal. 78

Spesifikasi Hal. 90

Keamanan Berkendara

Bagian ini berisi informasi penting agar aman berkendara dengan kendaraan Anda. Bacalah bagian ini dengan seksama.

Petunjuk Aman Berkendara	Hal. 3
Label Gambar	Hal. 6
Hal-Hal Yang Perlu Diperhatikan Untuk Keamanan Berkendara	Hal. 9
Hal-Hal Yang Perlu Diperhatikan Dalam Berkendara	Hal. 10
Aksesoris & Modifikasi	Hal. 14
Beban	Hal. 15

Petunjuk Aman Berkendara

Ikuti petunjuk-petunjuk berikut ini untuk meningkatkan keamanan berkendara Anda:

- Lakukan semua pemeriksaan rutin dan reguler seperti yang ditentukan dalam buku pedoman ini.
- Matikanlah mesin dan jauhkanlah dari percikan api dan nyala api sebelum mengisi tangki bahan bakar.
- Jangan hidupkan mesin di area yang tertutup atau tertutup sebagian. Karbon monoksida dalam gas buang mengandung racun dan dapat membunuh Anda.

Gunakanlah selalu helm

Fakta membuktikan: helm dan pakaian pelindung sangat membantu mengurangi cedera serius di kepala dan cedera-cedera lainnya. Jadi gunakanlah selalu helm dan pakaian pelindung yang sesuai standar. 📄 Hal. 9

Sebelum Berkendara

Pastikan bahwa Anda fit secara fisik, fokus secara mental dan bebas dari alkohol dan obat-obatan terlarang. Periksa bahwa Anda dan penumpang Anda mengenakan helm dan pakaian pelindung sesuai standar. Perintahkan penumpang Anda untuk memegang pada grab rail (pegangan tangan) atau pinggang Anda, memiringkan badan sesuai dengan Anda saat membelok, dan selalu meletakkan kaki di pijakan kaki, bahkan saat kendaraan berhenti.

Luangkan Waktu untuk Belajar & Berlatih

Walaupun Anda pernah mengendarai kendaraan yang lain, berlatihlah mengendarai di tempat yang aman agar Anda lebih mengenal cara kerja kendaraan ini, dan menjadi terbiasa dengan ukuran dan berat kendaraan.

Petunjuk Aman Berkendara

Berkendaralah dengan Waspada

Perhatikan selalu dengan baik kendaraan-kendaraan lain di sekitar Anda, dan jangan beranggapan bahwa pengemudi lain melihat Anda. Bersiaplah untuk berhenti dengan cepat atau melakukan gerakan mengelak.

Buatlah Diri Anda Mudah Dilihat

Buatlah diri Anda lebih mudah terlihat, terutama pada malam hari, dengan mengenakan pakaian terang yang memantulkan cahaya, posisikan diri Anda sehingga pengemudi lain dapat melihat Anda, berikan sein sebelum membelok atau mengubah jalur, dan gunakan klakson Anda bila diperlukan.

Berkendaralah Sesuai Batas Kemampuan Anda

Janganlah pernah berkendara melebihi batas kemampuan Anda atau lebih cepat dari batas yang telah ditetapkan. Kelelahan dan kurangnya kewaspadaan dapat mengganggu kemampuan Anda untuk mengambil keputusan dengan benar dan berkendara dengan aman.

Janganlah Minum Minuman Beralkohol atau Obat-obatan saat Berkendara

Alkohol atau obat-obatan dan berkendara tidak dapat disatukan. Walau hanya sekali minum dapat mengurangi kemampuan Anda untuk merespon perubahan kondisi di jalan dan kecepatan reaksi Anda menjadi buruk seiring dengan jumlah minuman keras yang Anda minum. Hal yang sama berlaku untuk penggunaan obat-obatan. Jangan minum-minuman keras atau obat-obatan dan mengendarai kendaraan, dan juga jangan biarkan teman Anda melakukannya.

Jagalah Kendaraan Anda Tetap pada Kondisi Aman

Sangatlah penting untuk menjaga agar kendaraan Anda dirawat dengan baik dan dalam kondisi yang aman untuk dikendarai. Periksa kendaraan Anda setiap sebelum berkendara dan lakukan semua perawatan yang dianjurkan. Jangan sampai melebihi batas beban (👉 Hal. 15), dan jangan melakukan modifikasi pada kendaraan Anda atau memasang aksesoris yang dapat menyebabkan kendaraan Anda menjadi tidak aman (👉 Hal. 14).

Jika Anda Terlibat dalam Kecelakaan

Keselamatan diri adalah prioritas utama Anda. Jika Anda atau siapapun telah terluka ketika kecelakaan, ambil waktu sejenak untuk melihat keparahan luka-luka dan menentukan apakah aman untuk melanjutkan perjalanan. Mintalah bantuan darurat bila diperlukan. Patuhi juga undang-undang dan peraturan yang berlaku jika ada orang atau kendaraan lain yang terlibat dalam kecelakaan tersebut.

Jika Anda memutuskan untuk melanjutkan berkendara, pertama putar kunci kontak ke posisi OFF, dan amati kondisi kendaraan Anda. Periksa adanya kebocoran-kebocoran cairan, periksa kekencangan mur-mur dan baut-baut yang kritis, dan periksa juga stang kemudi, handel-handel pengontrol, rem, dan roda. Berkendaralah dengan perlahan-lahan dan hati-hati.

Kendaraan Anda kemungkinan telah mengalami kerusakan yang tidak langsung terlihat. Periksakanlah kendaraan Anda secara keseluruhan di bengkel yang mempunyai fasilitas servis yang berkualitas sesegera mungkin.

Bahaya Karbon Monoksida

Knalpot mengandung karbon monoksida beracun, yaitu gas yang tidak berwarna dan tidak berbau. Menghirup karbon monoksida dapat menyebabkan kehilangan kesadaran dan dapat menyebabkan kematian.

Jika Anda menghidupkan mesin di tempat yang tertutup atau bahkan hanya sebagian tertutup, maka udara yang Anda hirup dapat mengandung karbon monoksida dalam jumlah yang berbahaya. Jangan pernah menghidupkan kendaraan Anda di dalam garasi atau tempat tertutup lainnya.

PERINGATAN

Menyalakan mesin kendaraan Anda saat di ruangan tertutup atau sebagian tertutup dapat menyebabkan pembentukan racun gas karbon monoksida.

Menghirup gas yang tidak berbau dan tidak berwarna seperti ini dapat segera menyebabkan ketidaksadaran dan akhirnya kematian. Hidupkanlah mesin kendaraan Anda pada saat berada di area yang berventilasi atau di tempat terbuka.

Label Gambar

Label Gambar

Halaman-halaman berikut menjelaskan arti label. Beberapa label memberi Anda peringatan tentang setiap potensi bahaya yang bisa menyebabkan luka serius. Yang lainnya menjelaskan informasi penting keselamatan. Baca informasi ini dengan hati-hati dan jangan melepas label.

Jika label lepas atau menjadi sulit untuk dibaca, kunjungi bengkel AHASS Anda untuk mengganti label.

Ada simbol spesifik pada masing-masing label. Pengertian masing-masing simbol dan label adalah sebagai berikut.



Bacalah petunjuk yang terdapat pada Buku Pedoman Pemilik dengan saksama.



Bacalah petunjuk yang terdapat pada Buku Pedoman Reparasi dengan saksama. Demi keamanan, bawa kendaraan untuk diservis hanya di bengkel AHASS Anda.



BAHAYA (dengan latar MERAH)

Anda AKAN MENINGGAL atau TERLUKA PARAH jika Anda tidak mengikuti petunjuk.

PERINGATAN (dengan latar ORANYE)

Anda DAPAT MENINGGAL atau TERLUKA PARAH jika Anda tidak mengikuti petunjuk.

PERHATIAN (dengan latar KUNING)

Anda BISA TERLUKA apabila Anda tidak mematuhi petunjuk.

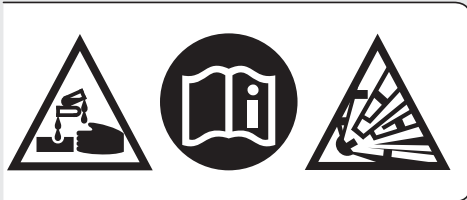

LABEL BATERAI BAHAYA

- Jauhkan api dan percikan api dari baterai. Baterai menghasilkan gas yang dapat menyebabkan ledakan.
- Gunakan pelindung mata dan sarung tangan karet saat menangani baterai, atau Anda bisa terbakar atau kehilangan penglihatan Anda karena elektrolit baterai.
- Jangan biarkan anak-anak dan orang-orang lain menangani baterai kecuali mereka mengerti dengan baik penanganan dan bahaya dari baterai.
- Tangani elektrolit baterai dengan perlakuan khusus karena mengandung cairan asam sulfat. Sentuhan dengan kulit atau mata bisa membuat Anda menderita luka bakar atau kehilangan penglihatan mata Anda.
- Bacalah pedoman ini dengan cermat dan pahami sebelum menangani baterai. Mengabaikan instruksi dapat menyebabkan seseorang terluka dan merusak kendaraan.
- Jangan gunakan baterai dengan elektrolit pada atau di bawah tanda batas terbawah. Baterai bisa meledak dan menyebabkan luka yang serius.

Label Gambar

LABEL INFORMASI BAN & RANTAI RODA

Tekanan ban dingin:

[Pengemudi saja]

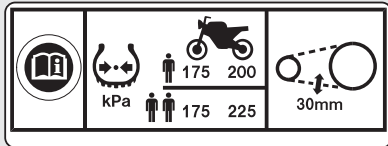

Depan **175 kPa (1,75 kgf/cm², 25 psi)**

Belakang **200 kPa (2,00 kgf/cm², 28 psi)**

[Pengemudi dan seorang penumpang]

Depan **175 kPa (1,75 kgf/cm², 25 psi)**

Belakang **225 kPa (2,25 kgf/cm², 32 psi)**

Jaga setelan rantai dan lumasi rantai.

Jarak main bebas **25 - 35 mm**



LABEL PENGINGAT KEAMANAN BERKENDARA

Untuk keselamatan Anda, selalu gunakan helm, pakaian pelindung.

Hal-Hal Yang Perlu Diperhatikan Untuk Keamanan Berkendara

- Berkendaralah dengan hati-hati dan letakkan tangan Anda pada stang kemudi dan kaki di pijakan kaki.
- Jagalah agar tangan penumpang berpegangan pada grab rail atau pinggang Anda, serta kedua kaki penumpang pada pijakan kaki saat berkendara.
- Pikirkanlah selalu keselamatan penumpang Anda, dan juga pengemudi dan pengendara lainnya.

Pakaian Pelindung

Pastikan bahwa Anda dan penumpang Anda mengenakan helm yang sesuai standar, pelindung mata, dan pakaian pelindung yang mudah dilihat. Hindari mengenakan pakaian yang longgar yang dapat terliilit pada ban sepeda motor Anda. Sebelum berkendara bersiaplah dari segala kemungkinan cuaca dan kondisi jalan yang buruk.

Helm

Bersertifikasi standar keselamatan, mudah terlihat, ukuran yang pas untuk kepala Anda

- Dapat dipakai dengan nyaman tapi aman, dengan tali dagu dikencangkan.

- Pelindung wajah dengan bidang penglihatan yang tidak terhalang atau pelindung mata lainnya sesuai standar

PERINGATAN

Tidak menggunakan helm dapat meningkatkan cedera serius atau kematian saat terjadi kecelakaan.

Pastikan bahwa Anda dan penumpang Anda selalu mengenakan helm dan pakaian pelindung yang sesuai standar.

Sarung Tangan

Sarung tangan kulit yang menutupi seluruh jari dengan ketahanan gores yang tinggi

Sepatu Boot atau Sepatu Khusus untuk Berkendara

Sepatu berkualitas tinggi dengan sol anti-slip dan melindungi pergelangan kaki

Jaket dan Celana

Jaket pelindung lengan panjang yang mudah terlihat dan celana panjang yang tahan untuk berkendara (atau pakaian pelindung)

Hal-Hal yang Perlu Diperhatikan dalam Berkendara

Hal-Hal yang Perlu Diperhatikan dalam Berkendara

Periode Pemakaian Mula

Selama 500 km pertama, ikutilah petunjuk berikut ini untuk memastikan keandalan dan kinerja kendaraan Anda di masa mendatang.

- Hindari penggunaan gas secara penuh dan akselerasi dengan sangat cepat.
- Hindari pengereman dan penurunan kecepatan secara mendadak.
- Berkendaralah dengan biasa saja.

Rem

Perhatikanlah petunjuk-petunjuk berikut:

- Hindari pengereman dan penurunan kecepatan secara mendadak.
 - ▶ Pengereman secara mendadak dapat mengurangi stabilitas kendaraan.
 - ▶ Apabila memungkinkan, kurangi kecepatan sebelum membelok, jika tidak maka Anda akan berisiko tergelincir.

- Berhati-hatilah pada permukaan jalan yang mudah slip.
 - ▶ Ban akan lebih mudah tergelincir pada permukaan seperti ini dan jarak pengereman akan lebih panjang.
- Hindari pengereman secara terus menerus.
 - ▶ Pengereman berulang kali, seperti ketika melaju di jalan yang menurun dan panjang, dapat mengakibatkan panas berlebihan pada rem, yang menyebabkan berkurangnya efektivitas pengereman. Gunakanlah pengereman mesin sambil sesekali mengerem depan dan belakang untuk mengurangi kecepatan.
- Untuk efektivitas pengereman yang maksimum, gunakanlah kedua rem depan dan belakang secara bersamaan.

Hal-Hal yang Perlu Diperhatikan dalam Berkendara

Pengereman Mesin

Pengereman mesin membantu memperlambat kendaraan Anda ketika Anda menutup gas tangan. Untuk semakin memperlambat sepeda motor, pindahkan ke gigi yang lebih rendah. Gunakanlah pengereman mesin sambil sesekali mengerem depan dan belakang untuk mengurangi kecepatan ketika melaju di jalan yang menurun dan panjang.

Kondisi Basah atau Hujan

Permukaan jalan akan licin saat basah, dan rem yang basah akan mengurangi efisiensi pengereman. Anda harus ekstra hati-hati saat mengerem dalam kondisi basah.

Jika rem basah, lakukan pengereman sambil mengendarai kendaraan pada kecepatan rendah untuk membantu mengeringkan rem.

Memarkir Kendaraan

- Parkirlah pada permukaan yang keras dan rata.
- Jika Anda memang harus parkir di permukaan yang agak menanjak atau yang mudah bergeser, parkirkanlah kendaraan sedemikian rupa sehingga tidak bergerak atau jatuh.
- Pastikan bahwa bagian-bagian kendaraan yang bersuhu tinggi tidak bersentuhan dengan bahan-bahan yang mudah terbakar.
- Jangan menyentuh mesin, knalpot, rem dan bagian-bagian kendaraan lainnya yang bersuhu tinggi sebelum mendingin.
- Untuk mengurangi kemungkinan terjadinya pencurian, kuncilah selalu stang kemudi dan lepaskan kunci dan tutuplah pengaman kunci kontak ketika meninggalkan kendaraan tanpa ada penjagaan.
Kami juga menganjurkan Anda untuk menggunakan perangkat anti-pencurian.

Hal-Hal yang Perlu Diperhatikan dalam Berkendara

■ Parkir dengan Standar Samping atau Standar Tengah

1. Matikan mesin.

2. Menggunakan standar samping

Tekan standar samping ke bawah.

Miringkan kendaraan ke kiri secara perlahan sampai seluruh berat kendaraan bertumpu pada standar samping.

Menggunakan standar tengah

Untuk menurunkan standar tengah, berdirilah di sisi kiri kendaraan.

Peganglah handel stang kiri dan grab rail.

Tekan ujung standar tengah ke bawah dengan kaki kanan Anda dan secara bersamaan, tarik kendaraan ke atas dan ke belakang.

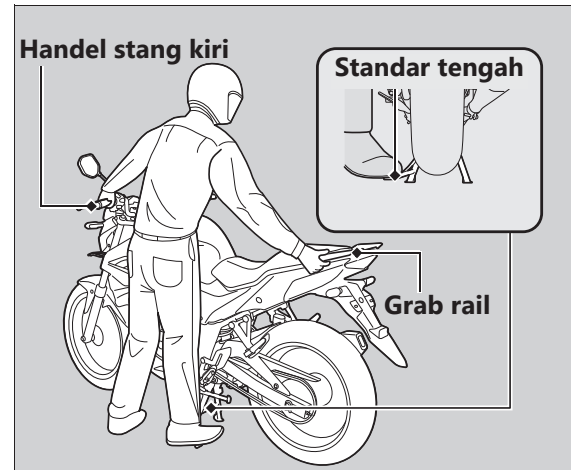

3. Putar stang kemudi sepenuhnya ke kiri.
 - ▶ Memutar stang kemudi ke kanan akan mengurangi stabilitas dan dapat menyebabkan kendaraan terjatuh.
4. Putar kunci kontak ke posisi posisi LOCK (➡ Hal. 30), lepaskan kunci dan tutup pengaman kunci kontak (➡ Hal. 31).

Petunjuk mengenai Bahan Bakar dan Mengisi Bahan Bakar

Ikutilah petunjuk-petunjuk berikut ini untuk melindungi mesin, sistem bahan bakar, dan catalytic converter:

- Gunakanlah selalu bensin tanpa timbal.
- Gunakanlah angka oktan sesuai yang dianjurkan. Menggunakan bensin dengan angka oktan yang lebih rendah akan mengakibatkan kinerja mesin menurun.
- Jangan gunakan bahan bakar yang mengandung kadar alkohol tinggi. ➤ Hal. 88
- Jangan gunakan bensin yang sudah basi atau terkontaminasi atau campuran minyak/bensin.
- Jangan sampai kotoran atau air masuk ke dalam tangki bahan bakar.

Aksesoris dan Modifikasi

Aksesoris dan Modifikasi

Kami sangat menyarankan bahwa Anda tidak menambahkan aksesori yang tidak secara khusus dirancang untuk kendaraan Anda oleh Honda atau membuat modifikasi pada kendaraan Anda dari desain aslinya. Melakukan itu dapat membuat kendaraan menjadi tidak aman.

Memodifikasi kendaraan Anda juga dapat membatalkan garansi Anda dan membuat kendaraan Anda ilegal untuk dikendarai di jalan raya. Sebelum memutuskan untuk memasang aksesoris pada kendaraan Anda yakinkanlah bahwa modifikasi tersebut aman dan legal.

PERINGATAN

Aksesoris dan modifikasi yang tidak sesuai dapat menimbulkan kecelakaan dimana Anda dapat terluka parah atau meninggal.

Ikuti semua instruksi di buku pedoman pemilik ini mengenai aksesoris dan modifikasi.

Jangan menarik kereta gandeng dengan, atau menempelkan kereta samping pada, kendaraan Anda. Kendaraan Anda tidak dirancang untuk tambahan-tambahan tersebut, dan penambahannya dapat menyebabkan terganggunya pengendalian kendaraan Anda.

Beban

- Membawa beban berlebihan akan mempengaruhi pengereman, stabilitas dan penguasaan kendaraan Anda. Berkendaralah selalu dengan kecepatan aman sesuai dengan beban yang Anda bawa.
- Hindari membawa beban berlebihan dan jaga beban agar berada dalam batas yang telah ditentukan.

Kapasitas berat maksimum ➤ Hal. 90

- Ikatlah semua barang bawaan dengan erat, seimbang, dan dekat dengan titik pusat kendaraan.
- Jangan letakkan benda-benda dekat dengan lampu-lampu atau knalpot.

PERINGATAN

Membawa beban yang melebihi kapasitas atau peletakan yang salah dapat menyebabkan kecelakaan dan Anda dapat terluka parah atau meninggal.

Ikuti petunjuk batas beban maksimum yang dianjurkan buku pedoman ini.

Lokasi Part-Part

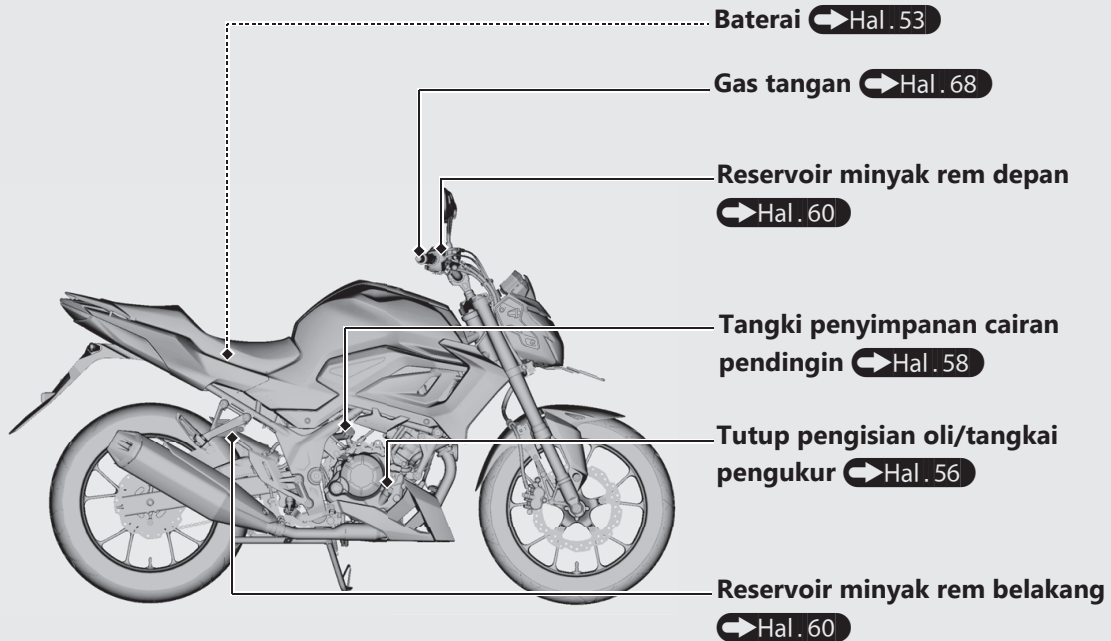

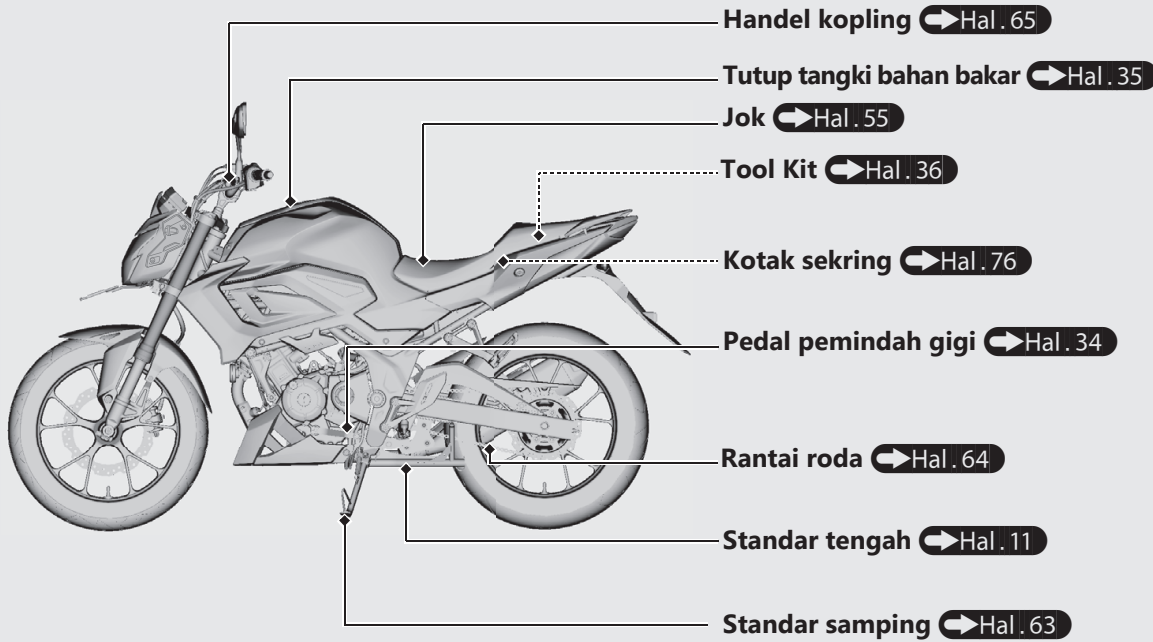

Instrumen

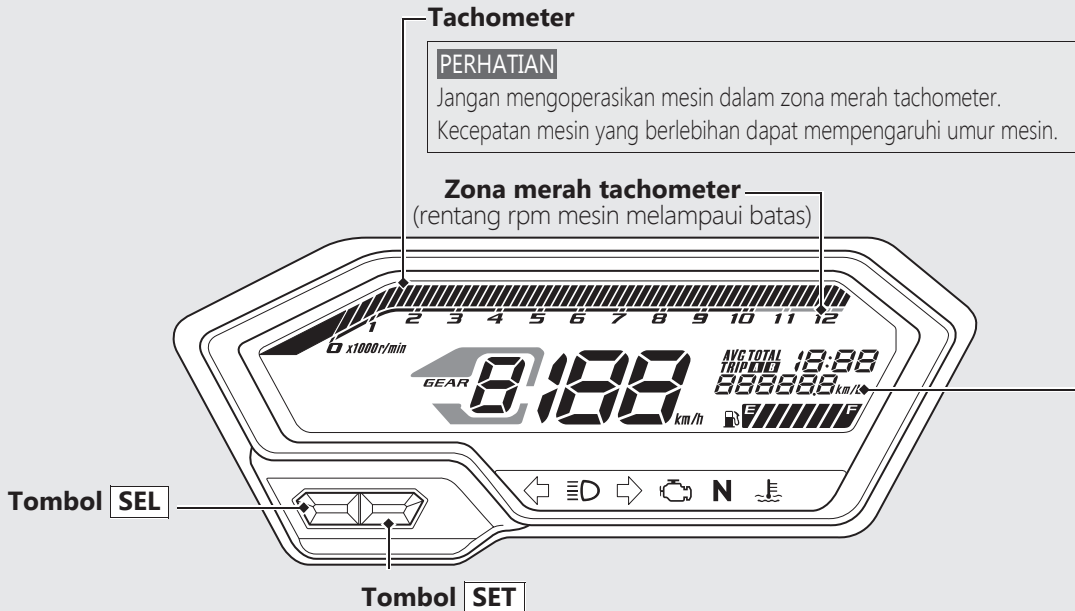

Tampilan Awal

Pada saat kunci kontak diputar posisi ON semua mode dan segmen-segmen digital akan ditampilkan. Jika ada bagian dari tampilan ini yang tidak menyala pada saat yang seharusnya, mintalah bengkel AHASS Anda untuk memeriksa masalah yang ada.

Odometer [TOTAL] , Tripmeter [TRIP A/B] , Jarak tempuh bahan bakar saat ini dan Jarak tempuh bahan bakar rata-rata [AVG A/B] ➔ Hal . 20

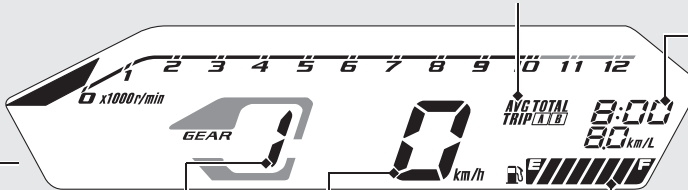

Jam (Tampilan 12-jam)
Untuk mengatur jam:

➔ Hal . 23

Meter Bahan Bakar



Sisa bahan bakar ketika hanya segmen ke 1 (E) mulai berkedip-kedip: sekitar 1,96 L

Jika indikator meter bahan bakar berkedip-kedip dengan pola berulang atau mati: ➔ Hal . 73

Speedometer

Indikator posisi gigi

Gigi yang dipilih ditampilkan pada indikator posisi gigi.

► “-” muncul ketika transmisi tidak dipindahkan dengan benar.

Instrumen *(Bersambung)*

Odometer [TOTAL] , Tripmeter [TRIP A/B], Jarak tempuh bahan bakar saat ini dan Jarak tempuh bahan bakar rata-rata [AVG A/B]

Tombol **[SEL]** memilih antara odometer, tripmeter A, tripmeter B, jarak tempuh bahan bakar saat ini, jarak tempuh bahan bakar rata-rata A, dan jarak tempuh bahan bakar rata-rata B.

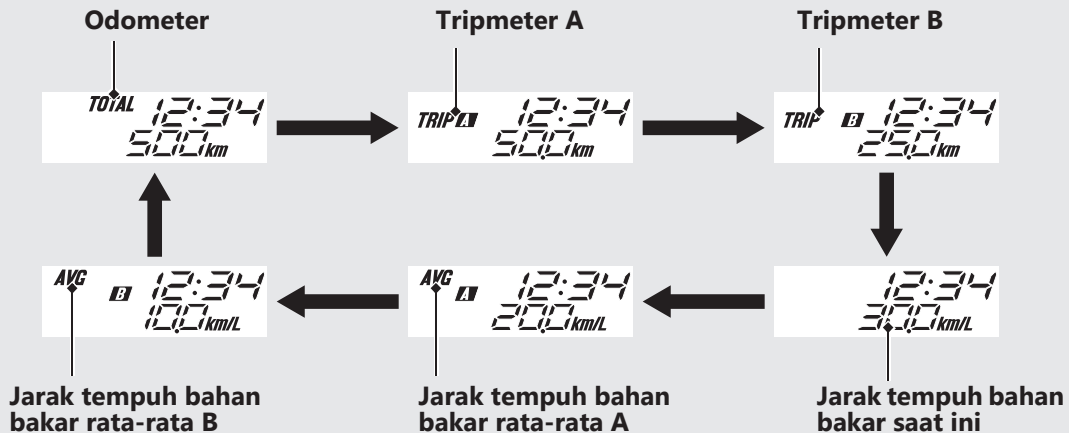

▮ Odometer [TOTAL]

Jarak total yang telah ditempuh. Pada saat "-----" ditampilkan, kunjungi bengkel AHASS Anda untuk diservis.

▮ Tripmeter [TRIP A/B]

Jarak yang ditempuh sejak tripmeter di-reset. Pada saat "----.-" ditampilkan, kunjungi bengkel AHASS Anda untuk diservis.

Untuk me-reset tripmeter: ➡ Hal . 22

▮ Jarak tempuh bahan bakar saat ini

Menampilkan jarak tempuh bahan bakar saat ini atau instan.

Rentang tampilan: 0.0 hingga 99.9 km/L

- Ketika kecepatan Anda kurang dari 5 km/jam: "--.-" ditampilkan.
- Lebih dari 99,9 km/L: "99.9" ditampilkan.

Pada saat "--.-" ditampilkan kecuali untuk kasus-kasus yang disebut di atas, kunjungi bengkel AHASS Anda untuk diservis.

Instrumen *(Bersambung)*

Jarak tempuh bahan bakar rata-rata [AVG A/B]

Menampilkan jarak tempuh bahan bakar rata-rata sejak tripmeter yang dipilih di-reset.

Jarak tempuh bahan bakar rata-rata dapat dihitung berdasarkan nilai yang ditampilkan pada tripmeter (A atau B) yang dipilih.

Rentang tampilan: 0.0 hingga 99.9 km/L

- Lebih dari 99,9 km/L: "99.9" ditampilkan.
- Saat tripmeter A atau B diatur ulang: "--" ditampilkan.

Pada saat "--" ditampilkan kecuali untuk kasus-kasus yang disebut di atas, kunjungi bengkel AHASS Anda untuk diservis.

Untuk me-reset jarak tempuh bahan bakar rata-rata:  Hal. 22

Untuk me-reset tripmeter [TRIP A/B] dan jarak tempuh bahan bakar rata-rata [AVG A/B]

Untuk me-reset tripmeter A dan jarak tempuh bahan bakar rata-rata A secara bersama-sama, tekan dan tahan tombol **[SET]** saat tripmeter A atau jarak tempuh bahan bakar rata-rata A ditampilkan.

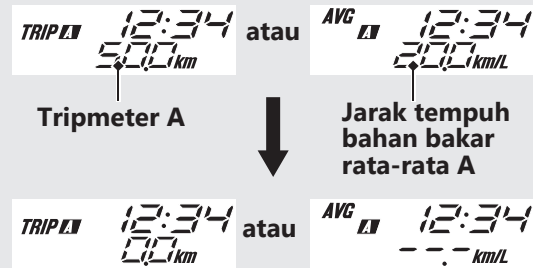

Untuk me-reset tripmeter B dan jarak tempuh bahan bakar rata-rata B secara bersama-sama, tekan dan tahan tombol **SET** saat tripmeter B atau jarak tempuh bahan bakar rata-rata B ditampilkan.

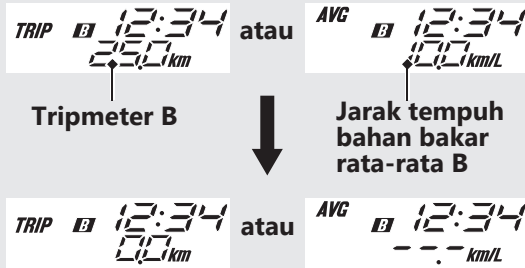

Untuk mengatur jam

- 1 Putar kunci kontak ke ON.
- 2 Tekan dan tahan tombol **SEL** dan tombol **SET** sampai angka jam mulai berkedip.



- 3 Tekan tombol **SEL** sampai jam yang diinginkan ditampilkan.
 - ▶ Tekan dan tahan tombol **SEL** untuk memajukan jam dengan cepat.



- 4 Tekan tombol **SET**. Angka menit akan mulai berkedip-kedip.



Instrumen *(Bersambung)*

- 5 Tekan tombol **SEL** sampai menit yang diinginkan ditampilkan.
 - ▶ Tekan dan tahan tombol **SEL** untuk memajukan menit dengan cepat.



- 6 Tekan tombol **SET**. Penyetelan jam telah selesai.
 - ▶ Penyetelan waktu juga dapat diselesaikan dengan memutar kunci kontak ke OFF.
 - ▶ Apabila tombol tidak ditekan selama kurang lebih 30 detik, maka tampilan akan berhenti berkedip secara otomatis dan penyetelan akan dibatalkan .

Indikator

Jika salah satu dari indikator-indikator ini ada yang tidak menyala sesuai fungsinya, maka mintalah bengkel AHASS Anda untuk memeriksa masalah yang ada.

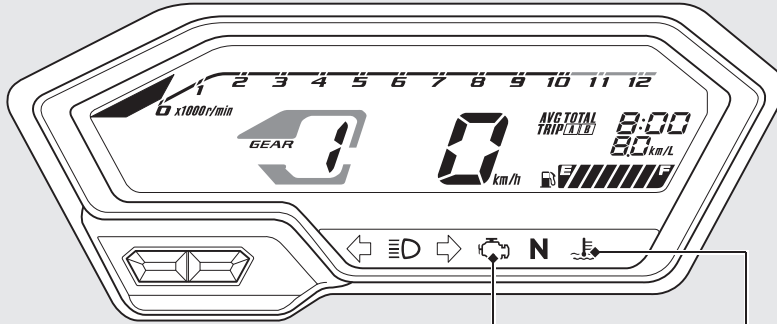

Malfunction Indicator Lamp (MIL) PGM-FI (Programmed Fuel Injection)

Menyala sesaat pada waktu kunci kontak diputar ke ON. Apabila lampu menyala saat mesin hidup:

➡ Hal. 72



Indikator suhu cairan pendingin tinggi

Menyala sesaat pada waktu kunci kontak diputar ke ON.

Apabila indikator menyala saat berkendara: ➡ Hal. 71

Indikator (Bersambung)

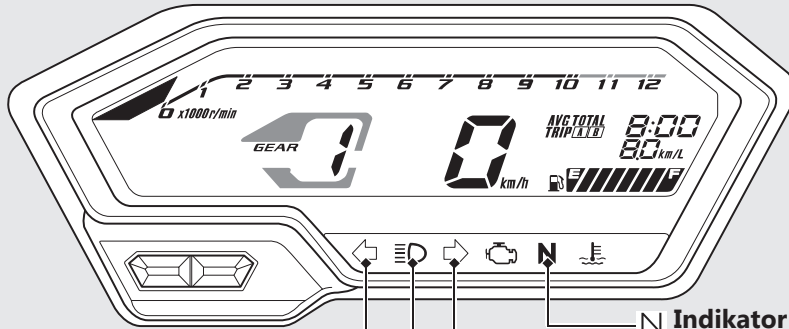

Indikator Netral

Menyala ketika transmisi pada posisi Netral.

Indikator lampu sein kanan

Indikator lampu jauh

Indikator lampu sein kiri

Tombol & Sakelar

Sakelar dim lampu depan

- ☰☽ : Sinar lampu jauh
- ☰☽ : Sinar lampu dekat

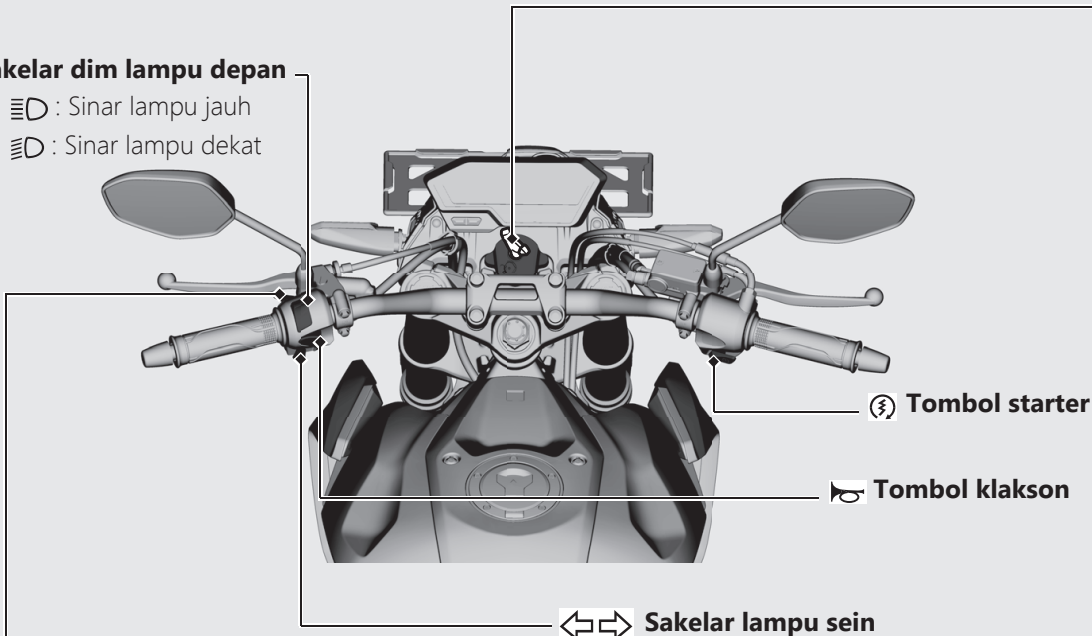

⚡ **Tombol starter**

🔔 **Tombol klakson**

↔ **Sakelar lampu sein**

☰☽ **PASS Sakelar kontrol lampu isyarat**
Menedipkan sinar lampu jauh lampu depan.

▶ Menekan sakelar ini akan mematikan lampu sein.

Kunci Kontak

Menyalakan/mematikan sistem kelistrikan dan mengunci kemudi.

- ▶ Kunci dapat dilepaskan pada saat posisi OFF atau LOCK.

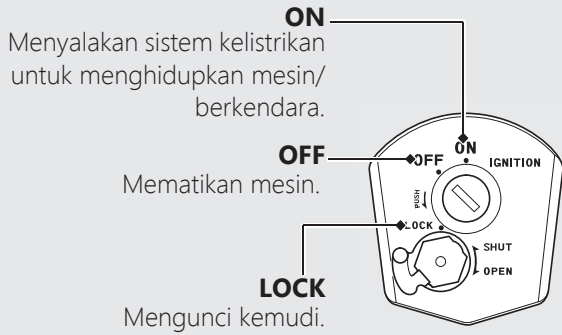

Tombol & Sakelar *(Bersambung)*

Kunci Kemudi

Kuncilah kemudi saat parkir untuk mencegah terjadinya pencurian.

Kami juga menganjurkan Anda untuk menggunakan kunci roda berbentuk-U atau kunci sejenis yang mirip.

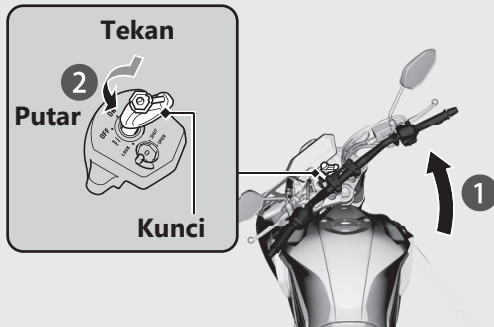

Mengunci

- 1 Putar stang kemudi sepenuhnya ke kiri.
- 2 Tekan kunci ke dalam, dan putar kunci kontak ke posisi LOCK.
 - ▶ Putar stang kemudi ke kanan dan ke kiri sedikit apabila sulit mengunci.
- 3 Lepaskan kunci.

Membuka kemudi

Masukkan kunci, dan putar kunci kontak ke posisi OFF.

Pengaman kunci kontak

Kunci kontak pada kendaraan ini dilengkapi dengan pengaman. Setelah memarkir kendaraan, tutup pengaman kunci kontak untuk mencegah pencurian.

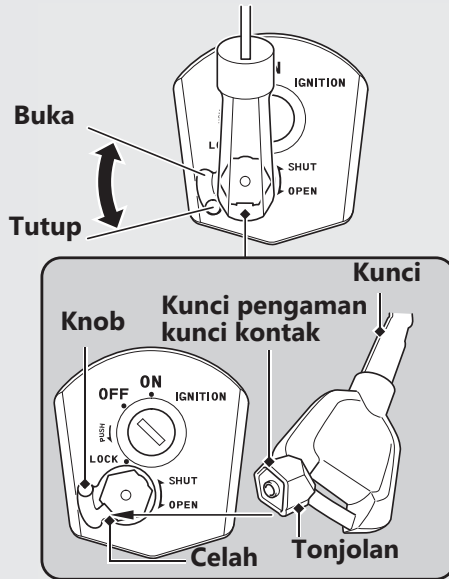

Tutup

- 1 Lepaskan kunci dari kunci kontak.
- 2 Tepatkan tonjolan pada kunci pengaman kunci kontak dengan celah pada pengaman kunci kontak, dan putar kunci pengaman kunci kontak berlawanan arah jarum jam.
 - ▶ Anda juga dapat menutup pengaman kunci kontak dengan menggerakkan knob ke bawah tanpa kunci pengaman.
- 3 Lepaskan kunci.

Buka

Tepatkan tonjolan pada kunci pengaman kunci kontak dengan celah pada pengaman kunci kontak, dan putar kunci pengaman kunci kontak searah jarum jam.

Menghidupkan Mesin

Hidupkan mesin Anda dengan menggunakan prosedur berikut ini, dalam keadaan mesin dingin maupun panas.

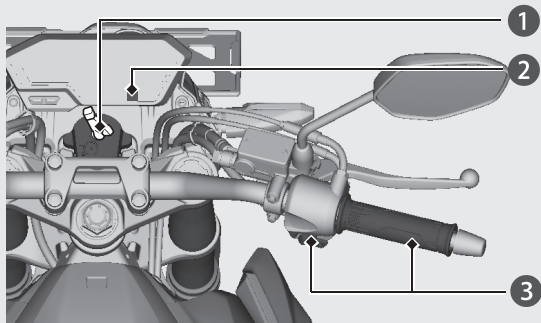

PERHATIAN

- Jika mesin tidak dapat dihidupkan dalam waktu kurang dari 5 detik, putar kunci kontak ke OFF dan tunggu selama 10 detik sebelum mencoba kembali untuk memulihkan tegangan baterai.
- Membiarkan mesin berputar stasioner secara berkepanjangan dan menggeber-geber mesin dapat merusak mesin dan sistem knalpot.

- 1 Putar kunci kontak ke posisi ON.
- 2 Pindahkan gigi transmisi ke Netral (Indikator **N** akan menyala).
- 3 Dengan posisi gas tangan tertutup sepenuhnya, tekan tombol starter.
Lepaskan tombol starter begitu mesin hidup.

Jika mesin susah dihidupkan:

Putar gas tangan sedikit (sekitar 3 mm, tanpa jarak main bebas), dan tekan tombol starter.

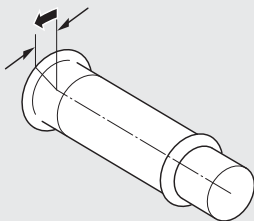
Sekitar 3 mm, tanpa jarak main bebas**Jika mesin tidak dapat dihidupkan:**

- ① Putar gas tangan sampai terbuka penuh dan tekan tombol starter selama 5 detik.
- ② Ulangi prosedur menghidupkan mesin secara normal.
- ③ Jika mesin hidup, buka gas tangan sedikit apabila putaran stasioner mesin tidak stabil.
- ④ Jika mesin tidak hidup, tunggu 10 detik sebelum mencoba langkah ① & ② kembali.

Jika Mesin Tidak Dapat Dihidupkan ➡ Hal. 70

Pemindahan Gigi Transmisi

Transmisi kendaraan Anda memiliki 6 gigi maju dalam pola perpindahan satu-ke bawah, lima-ke atas.

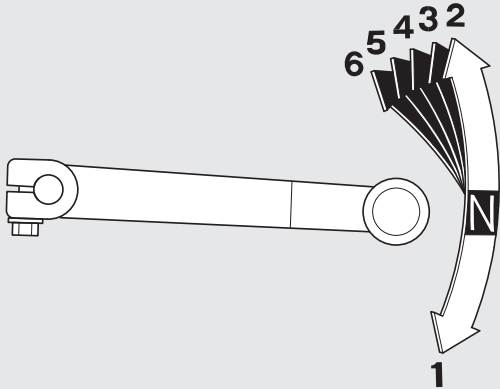

Mengisi Bahan Bakar

Jenis bahan bakar: Bensin tanpa timbal

Angka oktan bahan bakar: Kendaraan Anda dirancang untuk menggunakan angka oktan RON (Research Octane Number) 88 atau lebih tinggi.

Kapasitas tangki: 12,0 L

Petunjuk Mengisi Bahan Bakar dan Petunjuk tentang Bahan Bakar ➔ Hal. 13

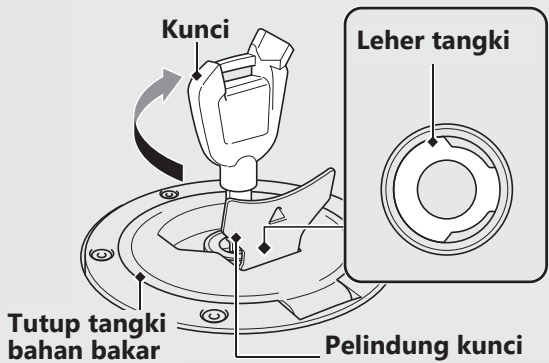

Jangan mengisi bahan bakar lebih dari leher tangki.

Membuka Tutup Tangki Bahan Bakar

Buka pelindung kunci, masukkan kunci, dan putar searah jarum jam untuk membuka tutup tangki bahan bakar.

Menutup Tutup Tangki Bahan Bakar

- 1 Setelah mengisi bahan bakar, tekan tutup tangki bahan bakar sampai mengunci.
- 2 Lepaskan kunci dan tutuplah pelindung kunci.
 - ▶ Kunci tidak dapat dilepaskan jika tutup tangki bahan bakar tidak terkunci.

⚠ PERINGATAN

Bensin sangat mudah terbakar dan dapat meledak. Anda dapat terbakar atau terluka parah saat menangani bensin.

- Matikan mesin dan jauhkan dari panas, percikan bunga api dan api.
- Menangani bahan bakar harus dilakukan di udara terbuka.
- Lap segera bensin yang tertumpah.

Peralatan Penyimpanan

Gantungan helm

Gantungan helm terletak di bawah jok dan kabel helm ada di dalam tool kit.

Gantungan helm

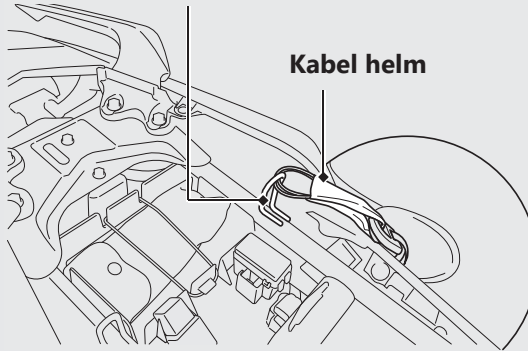

► Gunakan gantungan helm hanya pada saat parkir.

Melepaskan Jok ➡ Hal . 55

Tool Kit / Buku Pedoman Pemilik

Tool kit dan buku pedoman pemilik berada di balik jok dengan tali karet.

Tool kit

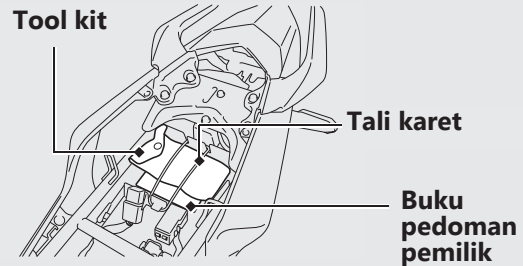

⚠ PERINGATAN

Mengendarai dengan helm tergantung pada gantungan helm dapat mengganggu kemampuan Anda untuk mengendalikan kendaraan dan dapat menimbulkan kecelakaan dimana Anda dapat terluka parah atau meninggal.

Gunakan gantungan helm hanya pada saat parkir. Jangan mengendarai kendaraan dengan helm terikat pada gantungan.

Perawatan Berkala

Bacalah "Pentingnya Perawatan Berkala" dan "Dasar-Dasar Perawatan Berkala" dengan saksama sebelum melakukan pekerjaan perawatan berkala apapun. Lihat pada "Spesifikasi" untuk data-data servis.

Pentingnya Perawatan Berkala	Hal. 38
Jadwal Perawatan Berkala	Hal. 39
Dasar-Dasar Perawatan Berkala	Hal. 42
Tool Kit	Hal. 52
Melepaskan & Memasang Komponen	
Body	Hal. 53
Baterai	Hal. 53
Jok	Hal. 55
Oli Mesin	Hal. 56
Cairan Pendingin	Hal. 58
Rem	Hal. 60
Standar Samping	Hal. 63
Rantai Roda	Hal. 64
Kopling	Hal. 65
Gas Tangan	Hal. 68

Pentingnya Perawatan Berkala

Pentingnya Perawatan Berkala

Menjaga kendaraan Anda agar terawat dengan baik adalah sangat penting bagi keamanan Anda pribadi dan untuk melindungi kendaraan Anda, mendapatkan performa yang maksimal, menghindari kerusakan, dan mengurangi polusi udara. Perawatan berkala merupakan tanggung jawab pemilik. Pastikan untuk memeriksa kendaraan Anda setiap kali sebelum berkendara dan melakukan pemeriksaan secara periodik sesuai Jadwal Perawatan Berkala. ➤ Hal. 39

PERINGATAN

Tidak merawat kendaraan Anda sebagaimana mestinya atau tidak memperbaiki masalah sebelum berkendara, akan menyebabkan terjadinya kecelakaan dimana Anda dapat terluka parah atau meninggal.

Selalu lakukan pengecekan dan perawatan yang disarankan dan perawatan berkala sesuai buku pedoman pemilik ini.

Keamanan Saat Perawatan Berkala

Bacalah selalu petunjuk-petunjuk perawatan berkala sebelum memulai sesuatu pekerjaan dan pastikan bahwa Anda memiliki semua tool, part-part dan ketrampilan yang diperlukan.

Kami tidak dapat memperingati Anda setiap bahaya yang mungkin terjadi saat melakukan perawatan berkala. Hanya Anda yang dapat mengambil keputusan apakah Anda perlu melakukan sesuatu pekerjaan tertentu.

Ikutilah petunjuk-petunjuk berikut ini ketika melakukan perawatan berkala.

- Matikan mesin dan lepaskan kunci.
- Letakkan kendaraan Anda pada permukaan keras dan datar dengan menggunakan standar samping, standar tengah atau peralatan lainnya untuk menyangga kendaraan.
- Biarkanlah mesin, knalpot, rem, dan bagian-bagian lainnya yang bersuhu tinggi untuk mendingin sebelum melakukan servis karena Anda bisa terluka bakar.
- Hidupkanlah mesin hanya bila diinstruksikan, dan lakukanlah di tempat yang mempunyai ventilasi cukup.

Jadwal Perawatan Berkala

Jadwal perawatan berkala menjelaskan persyaratan yang diperlukan dalam perawatan berkala untuk memastikan keamanan, kinerja yang handal, dan kontrol emisi yang sesuai.







Pekerjaan perawatan berkala harus dilakukan sesuai dengan standar dan spesifikasi Honda oleh teknisi yang dilatih dan dilengkapi secara memadai. Bengkel AHASS Anda telah memenuhi semua persyaratan ini. Simpanlah catatan yang akurat mengenai perawatan berkala kendaraan Anda untuk membantu memastikan bahwa kendaraan Anda dirawat dengan baik.

Pastikan bahwa siapa pun yang melakukan perawatan berkala akan selalu melengkapi catatan ini.



Semua perawatan berkala yang sudah terjadwal dianggap sebagai biaya operasional yang normal bagi pemilik sepeda motor dan akan dikenakan biaya oleh bengkel AHASS Anda. Simpanlah semua kwitansi. Jika Anda menjual kendaraan, kwitansi-kwitansi ini harus diserahkan bersama dengan kendaraan ke pemilik baru.

Honda menyarankan agar bengkel AHASS Anda menguji jalankan kendaraan Anda setelah setiap kali perawatan berkala dilakukan.

Jadwal Perawatan Berkala

Bagian-bagian		Pemeriksaan Sebelum Berkendara Hal. 42	Frekuensi *1							Pemerik- saan Tahunan	Penggantian Teratur	Lihat pada hal.	
			× 1.000 km	1	6	12	18	24	30				36
			Bulan	2	6	12	18	24	30				36
Saluran Bahan Bakar				-	P	P	P	P	P	P	P		-
Ketinggian Bahan Bakar		P		-	-	-	-	-	-	-			-
Cara Kerja Gas Tangan		P		-	P	P	P	P	P	P	P		68
Saringan Udara *2				-	-	-	G	-	-	G			-
Pernapasan Bak Mesin *3				-	B	B	B	B	B	B			-
Busi				-	P	G	P	G	P	G			-
Jarak Renggang Klep				-	-	-	-	P	-	-			-
Oli Mesin		P		G	G	G	G	G	G	G	G		-
Saringan Kasa Oli Mesin				-	-	B	-	B	-	B			-
Putaran Stasioner Mesin				P	P	P	P	P	P	P	P		-
Cairan Pendingin Radiator *4		P		-	-	P	-	P	-	G	P	3 Tahun	58
Sistem Pendingin				-	-	P	-	P	-	P	P		-





Tingkat Kesulitan Perawatan Berkala

-  : Menengah. Kami menganjurkan untuk diservis oleh bengkel AHASS, kecuali apabila Anda mempunyai peralatan khusus, data servis yang diperlukan dan memiliki keahlian teknis yang cukup. Prosedur-prosedurnya ada di dalam Buku Pedoman Reparasi untuk model ini.
-  : Teknikal. Demi keamanan, servislah kendaraan Anda di bengkel AHASS Anda.

Keterangan

- P** : Periksa (bersihkan, setel, lumasi, atau ganti jika diperlukan)
- B** : Bersihkan
- L** : Lumasi
- G** : Ganti

Jadwal Perawatan Berkala

Bagian-bagian	Pemeriksaan Sebelum Berkendara Hal. 42	Frekuensi *1								Pemeriksaan Tahunan	Penggantian Teratur	Lihat pada hal.
		x 1.000 km	1	6	12	18	24	30	36			
		Bulan	2	6	12	18	24	30	36			
Rantai Roda	P	Setiap 500 km: P L										64
Minyak rem *4	P	-	P	P	P	G	P	P	P	2 Tahun	60	
Kearifan Kampas Rem	P	-	P	P	P	P	P	P	P		61	
Sistem Rem		P	P	P	P	P	P	P	P		42	
Sakelar Lampu Rem		-	P	P	P	P	P	P	P		62	
Arah Sinar Lampu Depan		-	P	P	P	P	P	P	P		-	
Lampu/Klakson	P	-	-	-	-	-	-	-	-		-	
Sistem Kopling	P	P	P	P	P	P	P	P	P		65	
Standar Samping		-	P	P	P	P	P	P	P		63	
Suspensi		-	P	P	P	P	P	P	P		-	
Mur, Baut, Pengencang		P		P	-	P	-	P	P		-	
Roda/Ban		P	-	P	P	P	P	P	P		50	
Bantalan Kepala Kemudi			-	-	P	-	P	-	P		-	

Catatan:

*1 : Pada pembacaan odometer lebih tinggi, ulangilah pada interval frekuensi yang telah ditentukan.

*2 : Servis lebih sering jika seringkali dikendarai di daerah yang basah atau berdebu.

*3 : Servislah lebih sering jika berkendara di tengah hujan atau pada kecepatan tinggi.

*4 : Penggantian membutuhkan keterampilan mekanis.

Dasar-Dasar Perawatan Berkala

Pemeriksaan Sebelum Berkendara

Demi keamanan dan keselamatan, maka merupakan tanggung jawab Anda untuk melakukan pemeriksaan sebelum berkendara dan memastikan bahwa setiap masalah yang Anda temui diperbaiki. Pemeriksaan sebelum berkendara adalah suatu keharusan, tidak hanya demi keamanan dan keselamatan, akan tetapi dikarenakan apabila Anda mengalami kerusakan, atau bahkan hanya ban kempes saja, maka hal ini bisa menjadi suatu hal yang sangat tidak menyenangkan.

Periksa bagian-bagian berikut ini sebelum Anda mengendarai kendaraan Anda:

- Persediaan bahan bakar - Isilah tangki bahan bakar bila perlu. ➤ Hal. 35
- Gas tangan – Periksa kelancaran pembukaan dan penutupan penuh pada semua posisi kemudi. ➤ Hal. 68
- Tinggi permukaan oli mesin - Tambahkan oli mesin bila perlu. Periksa dari adanya kebocoran-kebocoran. ➤ Hal. 56

- Tinggi permukaan cairan pendingin - Tambahkan cairan pendingin bila perlu. Periksa dari adanya kebocoran-kebocoran. ➤ Hal. 58
- Rantai roda - Periksalah kondisi dan kekenduran, setel dan lumasi bila perlu. ➤ Hal. 64
- Rem - Periksalah cara kerja;
Depan dan Belakang: periksa tinggi permukaan minyak rem dan keausan kampas rem. ➤ Hal. 60, ➤ Hal. 61
- Lampu-lampu dan klakson - Periksalah bahwa lampu-lampu, indikator-indikator dan klakson berfungsi dengan baik.
- Kopling – Periksa cara kerja;
Setel jarak main bebas bila perlu. ➤ Hal. 65
- Roda dan ban - Periksa kondisi, tekanan udara dan setel bila perlu. ➤ Hal. 50

Mengganti Part-Part

Gunakan selalu suku cadang asli Honda atau yang setara untuk menjamin keandalan dan keamanan kendaraan.

PERINGATAN

Memasang part-part yang non-Honda dapat membuat kendaraan Anda menjadi tidak aman dan menyebabkan kecelakaan dimana Anda dapat terluka parah atau meninggal.

Gunakan selalu suku cadang asli Honda atau yang setara yang telah dirancang untuk kendaraan Anda.

Baterai

Kendaraan Anda memiliki baterai tipe bebas perawatan. Anda tidak perlu memeriksa kadar elektrolit baterai atau menambah air suling. Bersihkan terminal-terminal baterai jika sudah kotor atau mulai berkarat.

Jangan lepaskan segel penutup baterai. Tidak perlu melepaskan tutup saat mengisi baterai.

PERHATIAN

Baterai Anda dari jenis bebas-perawatan dan dapat rusak secara permanen jika strip pelindung tutup pengisian dilepaskan.



Simbol ini terdapat pada baterai yang memiliki arti bahwa baterai tidak dapat diperlakukan seperti limbah rumah tangga.

PERHATIAN

Baterai yang dibuang tidak pada tempatnya dapat membahayakan lingkungan dan kesehatan manusia.

Karenanya ikutilah selalu peraturan setempat untuk pembuangan limbah baterai secara benar.

Dasar-Dasar Perawatan Berkala

Tindakan dalam kondisi darurat

Jika salah satu dari berikut ini terjadi, segera temui dokter.

- Percikan elektrolit ke mata Anda:
 - ▶ Bilas mata berulang kali dengan air dingin selama setidaknya 15 menit. Menggunakan air bertekanan dapat merusak mata Anda.
- Percikan elektrolit ke kulit Anda:
 - ▶ Lepaskan pakaian yang terkena dan cuci kulit Anda dengan air.
- Percikan elektrolit ke mulut Anda:
 - ▶ Bilas mulut sepenuhnya dengan air, dan jangan ditelan.

PERINGATAN

Baterai mengeluarkan gas hidrogen yang dapat meledak selama pengoperasian normal.

Percikan bunga api atau lidah api dapat menyebabkan meledaknya baterai dengan kekuatan cukup besar untuk membunuh atau melukai Anda dengan parah.

Pakailah pakaian pelindung dan pelindung muka, atau serahkan pekerjaan servis baterai kepada teknisi yang berpengalaman.

Membersihkan Terminal-Terminal Baterai

1. Lepaskan baterai. ➤ Hal. 53
2. Jika terminal-terminal mulai berkarat dan sudah dilapisi dengan zat berwarna putih, cucilah dengan air hangat dan lap bersih.

3. Jika terminal-terminal sudah sangat berkarat, bersihkan dan gosok terminal-terminal dengan sikat kawat atau amplas. Kenakanlah kacamata pengaman.

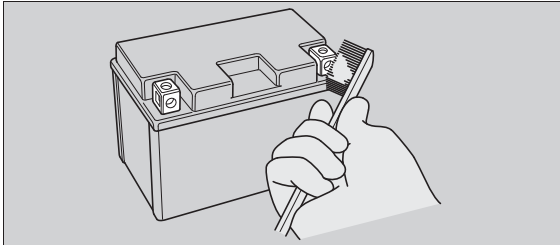

4. Setelah dibersihkan, pasang kembali baterai.

Baterai mempunyai jangka waktu hidup yang terbatas. Konsultasikan dengan bengkel AHASS Anda mengenai kapan Anda harus mengganti baterai. Gantilah selalu baterai dengan baterai bebas perawatan lainnya dari jenis yang sama.

PERHATIAN

Memasang aksesoris elektrik non-Honda dapat membebani sistem kelistrikan, menguras baterai, dan kemungkinan bisa merusak sistem sepeda motor.

Sekring

Sekring melindungi rangkaian listrik pada kendaraan Anda. Jika ada sesuatu yang bersifat kelistrikan di kendaraan Anda rusak, periksalah dan gantilah sekring-sekring yang putus. ➤ Hal. 76

Memeriksa dan Mengganti Sekring

Putar kunci kontak ke posisi OFF untuk melepas dan memeriksa sekring. Jika ada sekring yang putus, gantilah dengan sekring yang berukuran sama. Untuk ukuran sekring, lihat "Spesifikasi." ➤ Hal. 92

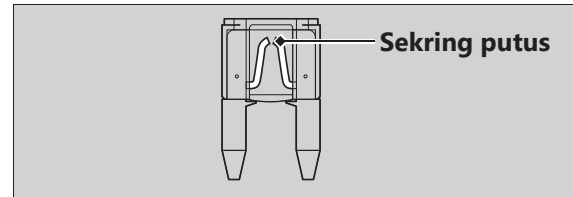

PERHATIAN

Mengganti sekring lama dengan sekring baru yang memiliki ukuran lebih tinggi sangat memperbesar kemungkinan kerusakan pada sistem kelistrikan.

Dasar-Dasar Perawatan Berkala

Jika sekring seringkali putus, kemungkinan ada kerusakan pada sistem kelistrikan. Periksakanlah kendaraan Anda di bengkel AHASS Anda.

Oli Mesin

Konsumsi oli mesin bisa berbeda-beda dan kualitas oli akan menurun sesuai dengan kondisi pengendaraan dan waktu.

Periksalah tinggi permukaan oli mesin secara teratur, dan tambahkan oli mesin yang dianjurkan jika diperlukan. Oli yang kotor atau oli yang sudah lama harus diganti sesegera mungkin.

Memilih Oli Mesin

Untuk oli mesin sesuai dengan yang dianjurkan, lihat "Spesifikasi." ➡ Hal. 91

Jika Anda menggunakan oli mesin non-Honda, periksalah labelnya untuk memastikan bahwa oli tersebut memenuhi semua standar berikut ini:

- Standar JASO T 903^{*1}: MA
- Standar SAE^{*2}: 10W-30
- Klasifikasi API^{*3}: SG atau lebih tinggi

- *1. Standar JASO T 903 adalah angka penunjuk oli mesin untuk mesin sepeda motor 4-langkah. Ada dua kelas: MA dan MB. Sebagai contoh, label berikut ini menunjukkan klasifikasi MA.

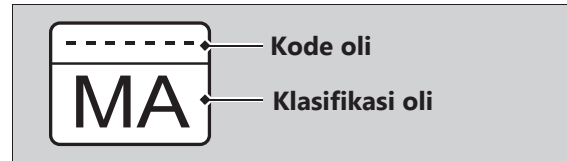

- *2. Standar SAE mengklasifikasikan oli berdasarkan viskositasnya.
- *3. Klasifikasi API menentukan kualitas dan tingkat performa oli mesin. Gunakanlah oli SG atau lebih tinggi, kecuali oli yang diberikan label "Energy Conserving" atau "Resource Conserving" pada simbol API service yang berbentuk melingkar.

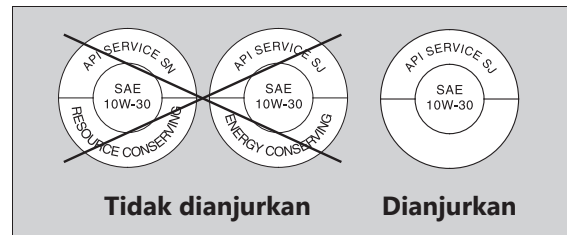

Minyak Rem

Jangan menambahkan atau mengganti minyak rem, kecuali dalam keadaan darurat. Gunakanlah hanya minyak rem yang benar-benar baru dari wadah yang masih disegel. Jika Anda melakukan penambahan minyak rem, servislah sistem rem sepeda motor di bengkel AHASS Anda sesegera mungkin.

PERHATIAN

Minyak rem dapat merusak permukaan plastik dan permukaan yang dicat.
Lap dengan segera tumpahan minyak rem dan cuci sampai bersih.

Minyak rem yang dianjurkan:

Minyak Rem Honda DOT 3 atau DOT 4 atau yang setara

Rantai Roda

Rantai roda harus diperiksa dan dilumasi secara teratur. Periksalah rantai lebih sering jika Anda kerap kali berkendara di jalan rusak, berkendara

dengan kecepatan tinggi, atau berkendara dengan akselerasi cepat berulang kali. ➤ Hal. 64

Jika rantai tidak bergerak dengan lancar, mengeluarkan suara-suara aneh, roller-roller rusak, pin-pin longgar, atau sambungan-sambungan kaku, periksakanlah rantai di bengkel AHASS Anda.

Periksa juga sprocket mesin dan sprocket roda belakang. Jika salah satu sprocket aus atau giginya rusak, gantilah sprocket di bengkel AHASS Anda.

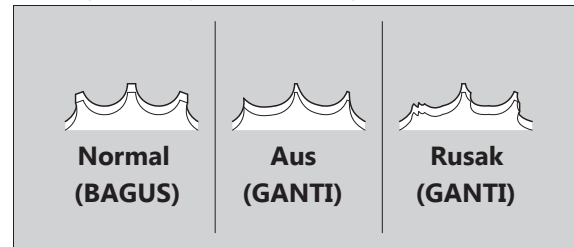

PERHATIAN

Menggunakan rantai baru dengan sprocket yang aus akan menyebabkan rantai cepat aus.

Dasar-Dasar Perawatan Berkala

Membersihkan dan Melumasi

Setelah memeriksa kekenduran, bersihkan rantai dan sprocket depan dan belakang sambil memutar roda belakang. Gunakan kain kering dengan larutan yang mempunyai titik nyala api tinggi. Gunakan sikat halus apabila rantai kotor. Setelah membersihkan, lap kering dan lumasi dengan pelumas yang dianjurkan.

Pelumas yang dianjurkan:

Pelumas rantai roda

Apabila tidak tersedia, gunakan oli transmisi SAE 80 atau 90.

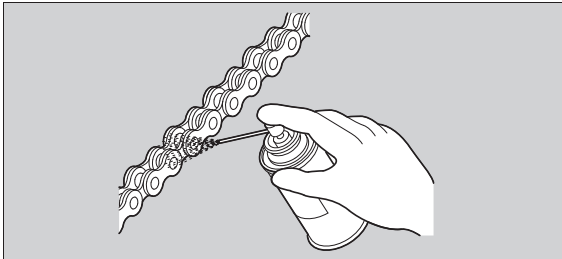

Jangan gunakan bensin atau larutan dengan titik nyala api rendah untuk mencuci rantai roda. Kebakaran atau ledakan bisa terjadi. Jangan sampai pelumas mengenai rem atau ban. Jangan lumasi secara berlebihan untuk mencegah agar pelumas rantai tidak terkena baju atau kendaraan Anda.

Cairan Pendingin Yang Dianjurkan

Gunakanlah hanya HONDA PRE-MIX COOLANT asli tanpa dicampur air. HONDA PRE-MIX COOLANT baik untuk mencegah korosi dan panas yang berlebihan.

Cairan pendingin harus diperiksa dan diganti dengan benar sesuai dengan jadwal perawatan berkala. ➤ Hal. 39

PERHATIAN

Menggunakan cairan pendingin yang tidak diperuntukan untuk mesin aluminium atau air keran/mineral dapat menyebabkan korosi.

Pernapasan Bak Mesin

Servis lebih sering jika kendaraan dikendarai dalam hujan, dengan gas penuh, atau setelah kendaraan dicuci atau jatuh. Servislah jika endapan terlihat pada bagian tembus pandang dari selang pembuangan.

Jika selang pembuangan meluap, saringan udara dapat terkontaminasi dengan oli mesin yang menyebabkan kinerja mesin menurun.

Dasar-Dasar Perawatan Berkala

Ban (Memeriksa/Mengganti)

Memeriksa Tekanan Udara

Periksalah ban secara visual dan gunakanlah alat pengukur tekanan udara ban untuk mengukur tekanan udara sedikitnya sekali dalam sebulan atau setiap saat tekanan angin ban Anda rasakan kurang. Periksalah selalu tekanan udara ban sewaktu ban dalam keadaan dingin.

Memeriksa dari adanya kerusakan

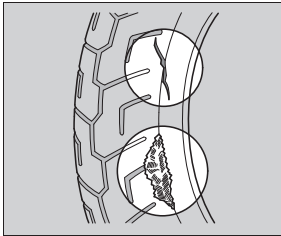

Periksa ban dari adanya sayatan, robekan atau retak-retak yang menyebabkan lapisan tenun atau kawatnya terlihat, atau paku-paku atau benda-benda asing lainnya yang

tertanam di dinding atau telapak ban. Periksalah juga apakah ada benjolan-benjolan atau tonjolan-tonjolan di dinding ban.

Memeriksa dari adanya Keausan Abnormal

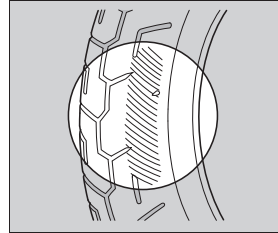

Periksalah ban dari adanya tanda-tanda keausan abnormal pada permukaan ban yang bersentuhan dengan jalan.

Memeriksa Kedalaman Telapak Ban

Periksalah indikator keausan telapak ban. Jika indikator sudah nampak, segera ganti ban. Untuk keamanan berkendara, Anda harus mengganti ban ketika kedalaman minimum telapak ban sudah tercapai.

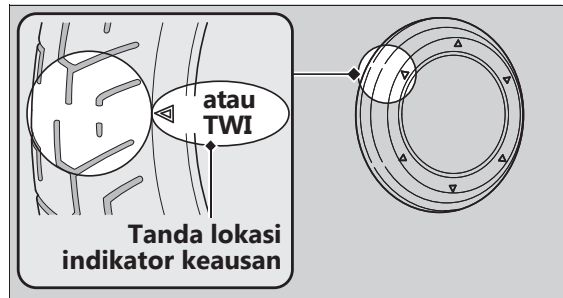

PERINGATAN

Berkendara dengan ban yang aus berlebihan atau dengan tekanan udara yang tidak sesuai dapat menyebabkan kecelakaan dimana Anda dapat terluka parah atau meninggal.

Ikuti semua petunjuk di dalam buku pedoman pemilik ini sehubungan dengan tekanan udara ban dan perawatan ban.

Gantilah ban di bengkel AHASS Anda.

Untuk ban, tekanan udara ban dan kedalaman minimum telapak ban yang dianjurkan, lihat "Spesifikasi." ➔ Hal. 91

Ikutilah petunjuk-petunjuk berikut ini setiap kali Anda mengganti ban.

- Gunakanlah ban yang dianjurkan atau yang setara dengan ukuran, konstruksi, peringkat/rating kecepatan, dan kisaran beban yang sama.
- Balans roda kendaraan dengan pemberat asli Honda atau yang setara setelah roda dipasang.

- Jangan memasang ban dalam pada ban tubeless di kendaraan ini. Suhu panas yang berlebihan dapat menyebabkan ban meledak.
- Kendaraan ini hanya boleh menggunakan ban tubeless.

Pelek kendaraan Anda didesain untuk ban tubeless, dan saat akselerasi yang tinggi atau pengereman mendadak, ban tipe ban dalam dapat slip pada pelek dan menyebabkan ban dengan cepat mengempis.

PERINGATAN

Pemasangan ban yang tidak sesuai pada kendaraan Anda dapat mempengaruhi pengendalian dan stabilitas, dan dapat menyebabkan kecelakaan dimana Anda dapat terluka parah atau meninggal.

Gunakan selalu jenis ban dan ukuran yang dianjurkan pada pedoman pemilik ini.

Tool Kit

Tool kit disimpan di bawah jok. ➡ Hal. 55

Anda dapat melakukan beberapa perbaikan sederhana, penyetelan kecil dan penggantian part dengan tool-tool yang tersedia.

- Kunci pas 10 x 14 mm
- Kunci busi
- Kunci hex 5 mm
- Kabel helm

Melepaskan & Memasang Komponen Body

Baterai

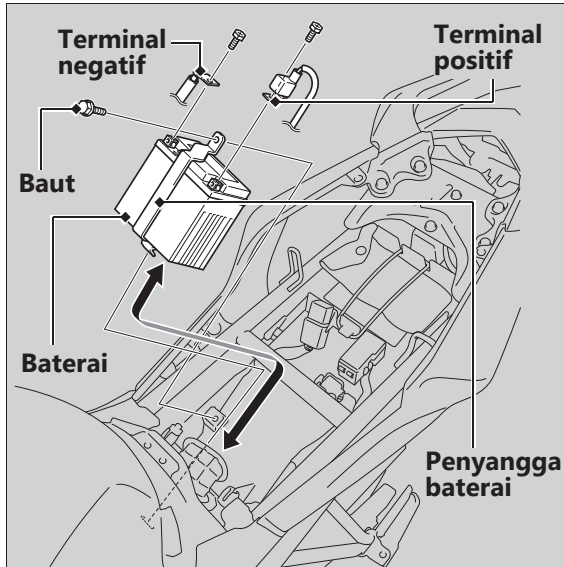

Pelepasan

Pastikan bahwa kunci kontak ada di posisi OFF.

1. Lepaskan jok. ➤ Hal. 55
2. Lepaskan terminal negatif \ominus dari baterai.
3. Lepaskan terminal positif \oplus dari baterai.
4. Lepaskan penyangga baterai dengan melepas baut.
5. Lepaskan baterai dengan hati-hati dan jangan sampai menjatuhkan mur-mur terminal.
 - ▶ Tarik ke luar baterai dan penyangga baterai secara bersamaan dari sepeda motor

Melepaskan & Memasang Komponen Body ► Baterai

I Pemasangan

Pasang kembali part-part dengan urutan terbalik dari pelepasan. Hubungkanlah selalu terminal positif ⊕ terlebih dahulu. Pastikanlah bahwa baut-baut dan mur-mur sudah kencang.

Pastikanlah bahwa informasi pada jam digital sudah benar setelah baterai dihubungkan kembali. ► Hal. 23

Untuk menangani baterai dengan benar, lihat "Dasar-Dasar Perawatan Berkala." ► Hal. 43

"Baterai Mati." ► Hal. 75

Jok

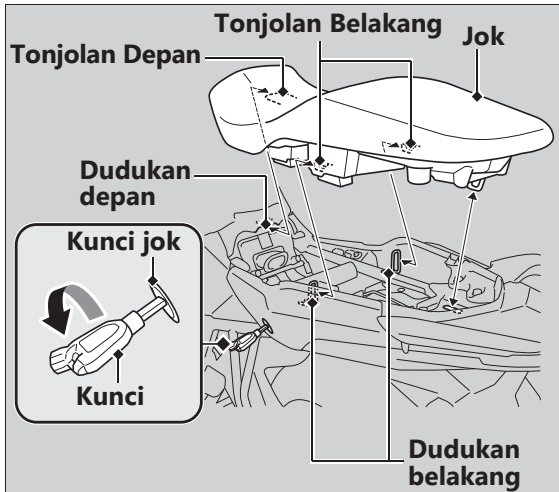

Pelepasan

1. Masukkan kunci ke dalam kunci jok.
2. Putar kunci searah jarum jam, kemudian tarik jok ke belakang dan ke atas.

Pemasangan

1. Masukkan tonjolan depan dan belakang ke dalam dudukan depan dan belakang yang ada di rangka.
2. Tekan ke depan dan ke bawah pada bagian belakang jok sampai jok terkunci.
 - Pastikan bahwa jok terkunci rapat dengan mencoba mengangkatnya sedikit.

Jok akan mengunci secara otomatis ketika ditutup. Berhati-hatilah agar kunci Anda tidak terkunci di dalam kotak bagasi di bawah jok.

Memeriksa Oli Mesin

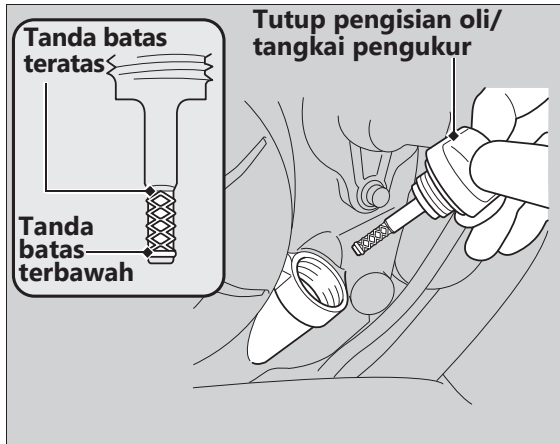

1. Jika mesin dingin, biarkanlah mesin berputar stasioner selama 3 sampai 5 menit.
2. Putar kunci kontak ke posisi OFF dan tunggu selama 2 sampai 3 menit.
3. Letakkan kendaraan dalam posisi tegak di atas permukaan yang keras dan rata.
4. Lepaskan tutup pengisian oli/tangkai pengukur, dan lap dengan bersih.
5. Masukkan tutup pengisian oli/tangkai pengukur sampai menyentuh dudukannya, tapi jangan menyekrupkannya dahulu ke dalam.
6. Periksa bahwa tinggi permukaan oli berada di antara tanda batas teratas dan terbawah pada tutup pengisian oli/tangkai pengukur.
7. Pasang tutup pengisian oli/tangkai pengukur dengan erat.

Menambahkan Oli Mesin

Jika oli mesin berada di bawah atau dekat dengan tanda batas terbawah, tambahkan oli mesin yang dianjurkan. ➤ Hal. 46, ➤ Hal. 91

1. Lepaskan tutup pengisian oli/tangkai pengukur. Tambahkan oli yang dianjurkan hingga mencapai tanda batas teratas.
 - Pada saat memeriksa tinggi permukaan oli, letakkan sepeda motor pada posisi tegak di atas permukaan yang keras dan rata.
 - Jangan mengisi oli berlebihan di atas tanda batas teratas.
 - Pastikan bahwa tidak ada benda-benda asing yang memasuki lubang pengisian oli.
 - Lap segera ceceran oli yang ada.
2. Pasang kembali tutup pengisian oli/tangkai pengukur dengan erat.

PERHATIAN

Mengisi mesin dengan oli berlebihan atau berkendara dengan oli yang tidak mencukupi dapat menyebabkan kerusakan pada mesin Anda. Jangan mencampurkan oli dari berbagai merek dan kelas. Oli campuran ini dapat mempengaruhi pelumasan dan cara kerja kopling.

Untuk oli yang dianjurkan dan petunjuk-petunjuk pemilihan oli, lihat "Dasar-Dasar Perawatan Berkala." ➤ Hal. 46

Cairan pendingin

Memeriksa Cairan pendingin

Periksa tinggi permukaan cairan pendingin di dalam tangki penyimpanan saat mesin dingin.

1. Letakkan kendaraan Anda pada standar tengahnya di atas permukaan yang keras dan rata.
2. Periksa bahwa tinggi permukaan cairan pendingin berada di antara tanda batas UPPER dan LOWER pada tangki penyimpanan.

Jika tinggi permukaan cairan pendingin menurun drastis atau tangki penyimpanan kosong, kemungkinan terjadi kebocoran serius. Periksakanlah kendaraan Anda di bengkel AHASS Anda.

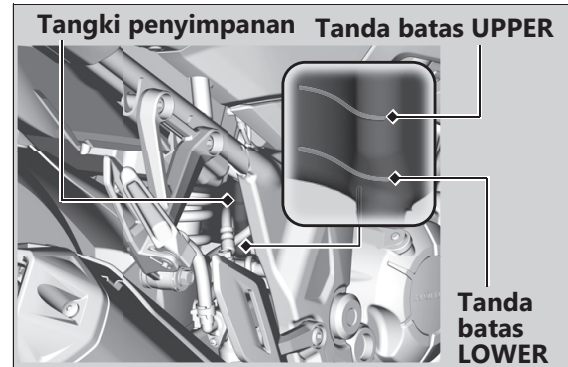

Menambah Cairan Pendingin

Jika tinggi permukaan cairan pendingin berada di bawah tanda batas LOWER, tambahkan cairan pendingin yang dianjurkan (► Hal. 49) hingga tinggi permukaan mencapai tanda batas UPPER.

Tambahkan cairan hanya dari tutup tangki penyimpanan dan jangan lepaskan tutup radiator.

1. Lepaskan tutup tangki penyimpanan dan tambahkan cairan sambil memantau tinggi permukaan cairan pendingin.
 - Jangan mengisi berlebihan di atas tanda batas UPPER.
 - Pastikan bahwa tidak ada benda-benda asing yang memasuki mulut tangki penyimpanan.
2. Pasang kembali tutup tangki penyimpanan dengan erat.

⚠ PERINGATAN

Melepas tutup radiator pada kondisi mesin panas akan membuat cairan pendingin menyembur keluar dan dapat melepuhkan kulit Anda.

Selalu dinginkan mesin dan radiator sebelum melepas tutup radiator.

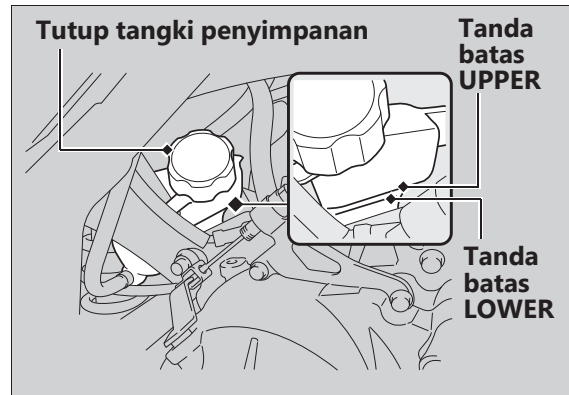

Rem

Memeriksa Minyak Rem

1. Letakkan kendaraan dalam posisi tegak di atas permukaan yang keras dan rata.
2. **Depan** Periksa bahwa reservoir minyak rem dalam posisi horizontal dan bahwa tinggi permukaan minyak rem berada di atas tanda batas LWR.
- Belakang** Periksa bahwa reservoir minyak rem dalam posisi horizontal dan tinggi permukaan minyak rem berada antara tanda batas LOWER dan UPPER.

Jika tinggi permukaan minyak rem pada reservoir berada di bawah tanda batas LWR atau LOWER atau jarak main bebas handel dan pedal rem menjadi berlebihan, periksalah kampas rem dari adanya keausan.

Jika kampas rem tidak aus, maka kemungkinan besar ada kebocoran minyak. Periksakanlah kendaraan Anda di bengkel AHASS Anda.

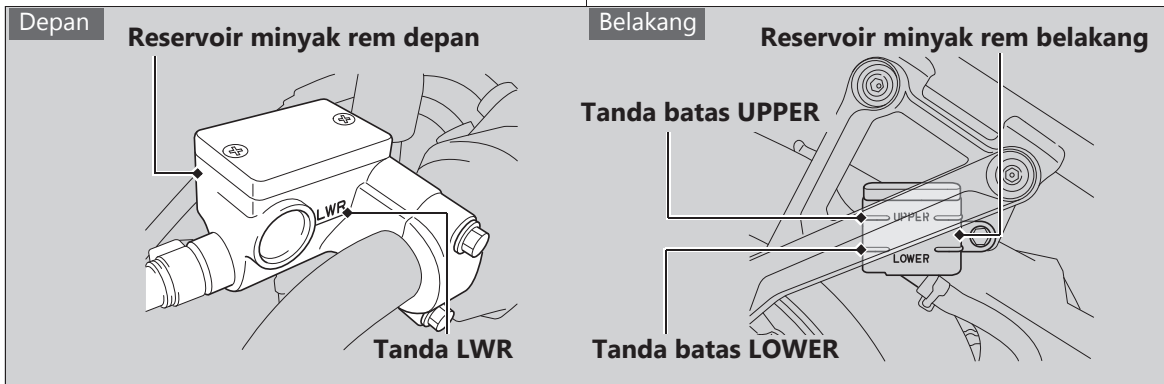

Memeriksa Kampas Rem

Periksa kondisi indikator keausan kampas rem.

Kampas perlu diganti jika kampas rem sudah aus sampai ke tanda indikator keausan.

1. **Depan** Periksa kampas rem dari sebelah bawah caliper rem.
2. **Belakang** Periksa kampas rem dari sebelah kanan belakang kendaraan.

Jika perlu gantilah kampas rem di bengkel AHASS Anda.

Gantilah selalu kedua kampas rem kiri dan kanan pada waktu yang bersamaan.

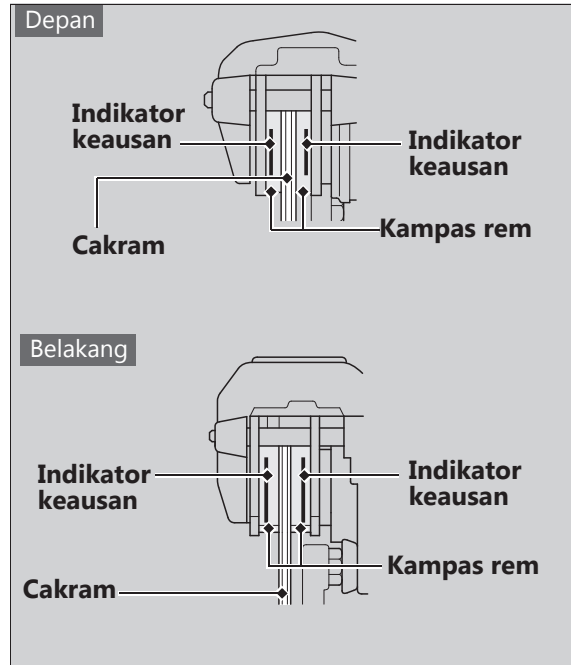

Rem ► Menyetel Sakelar Lampu Rem

Menyetel Sakelar Lampu Rem

Periksa cara kerja sakelar lampu rem.

Tahan sakelar lampu rem dan putar mur penyetel pada arah A apabila sakelar bekerja terlalu lambat, atau putar mur penyetel pada arah B apabila sakelar bekerja terlalu cepat.

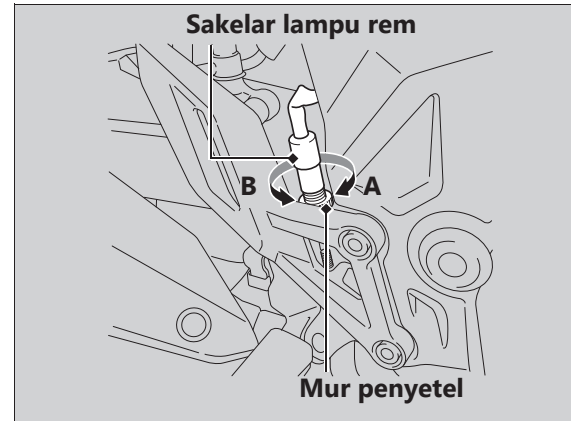

Standar Samping

Memeriksa Standar Samping

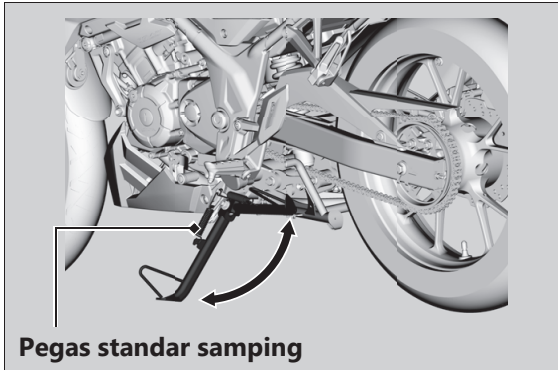

1. Periksa bahwa standar samping berfungsi dengan lancar. Apabila standar samping kaku atau menimbulkan bunyi pada saat digerakkan, bersihkan daerah di sekitar engsel dan lumasi baut engsel dengan gemuk pelumas yang bersih.
2. Periksa pegas dari adanya kerusakan atau hilangnya tegangan.

Rantai Roda

Memeriksa Kekenduran Rantai Roda

Periksa kekenduran rantai roda di beberapa titik di sepanjang rantai. Jika kekenduran berbeda beda pada semua titik, beberapa sambungan kemungkinan tertekuk dan terjepit. Periksakanlah rantai di bengkel AHASS Anda.

1. Posisikan transmisi pada gigi Netral. Matikan mesin.
2. Letakkan kendaraan Anda pada standar tengahnya di atas permukaan yang keras dan rata.

Kekenduran rantai roda:

25 - 35 mm

- ▶ Jangan mengendarai kendaraan Anda apabila kekenduran melebihi 50 mm.

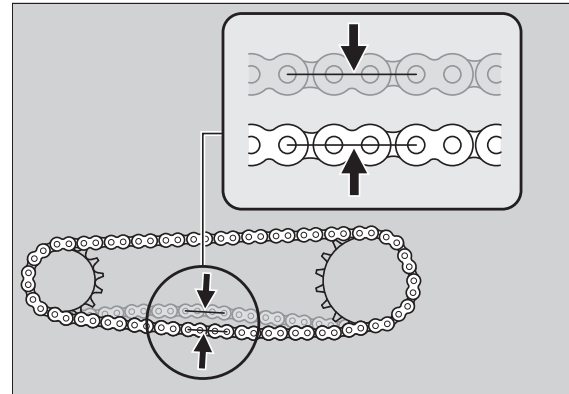

3. Putar roda belakang dan periksa bahwa rantai bergerak dengan lancar.
4. Periksa sprocket depan dan belakang. ➤ Hal. 47
5. Bersihkan dan lumasi rantai roda. ➤ Hal. 48

Kopling

Memeriksa Kopling

Memeriksa Jarak Main Bebas Handel Kopling

Periksa jarak main bebas handel kopling.

Jarak main bebas pada handel kopling:

10 - 20 mm

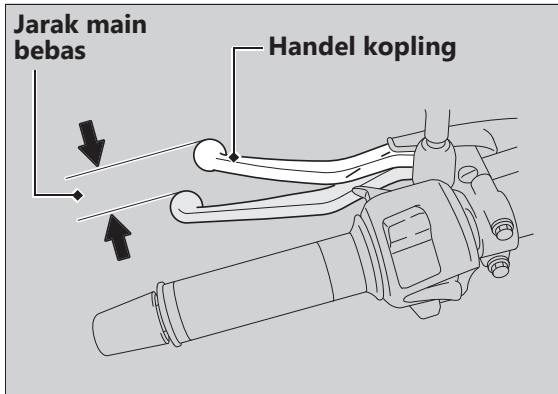

Periksa kabel kopling dari adanya kekakuan atau tanda-tanda keausan. Jika perlu gantilah di bengkel AHASS Anda.

Lumasi kabel kopling dengan pelumas kabel yang tersedia di pasaran untuk mencegah keausan dini dan karat.

PERHATIAN

Penyetelan jarak main bebas yang tidak benar dapat menyebabkan keausan dini pada kopling.

Kopling ► Menyetel Jarak Main Bebas Handel Kopling

Menyetel Jarak Main Bebas Handel Kopling

Penyetelan Bagian Atas

Cobalah menyetel dengan penyetel kabel kopling atas terlebih dahulu.

1. Tarik ke belakang karet penutup debu.
2. Kendorkan mur pengunci atas.
3. Putar penyetel kabel kopling atas sampai jarak main bebas sebesar 10 - 20 mm.
4. Kencangkan mur pengunci atas dan periksa lagi jarak main bebas.
5. Pasang karet penutup debu.

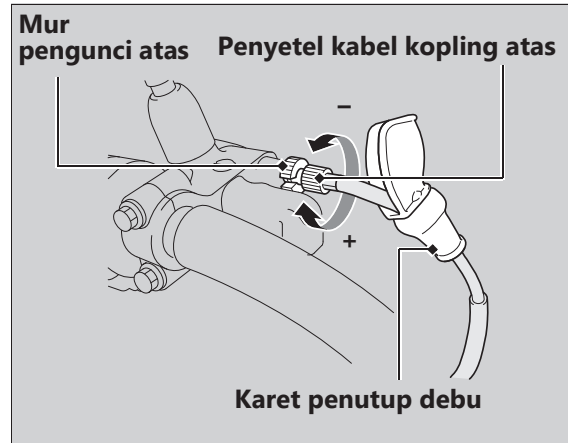

Penyetelan Bagian Bawah

Jika penyetel kabel kopling atas hampir mencapai batas ulirnya, atau jarak main bebas yang tepat tidak dapat diperoleh, cobalah menyetel dengan mur penyetel bawah.

1. Kendorkan mur pengunci atas dan putar penyetel kabel kopling atas sepenuhnya ke dalam (untuk memberikan jarak main bebas maksimal).
Kencangkan mur pengunci atas.
2. Kendorkan mur pengunci bawah.
3. Putar mur penyetel bawah sampai jarak main bebas handel kopling sebesar 10 - 20 mm.
4. Kencangkan mur pengunci bawah dan periksa jarak main bebas handel kopling.
5. Hidupkan mesin, tarik handel kopling ke dalam, dan masukkan gigi transmisi. Pastikan bahwa mesin tidak mati dan kendaraan tidak bergerak merayap. Secara berangsur lepaskan handel kopling dan buka gas tangan. Kendaraan Anda seharusnya bergerak maju dengan halus dan berakselerasi secara bertahap.

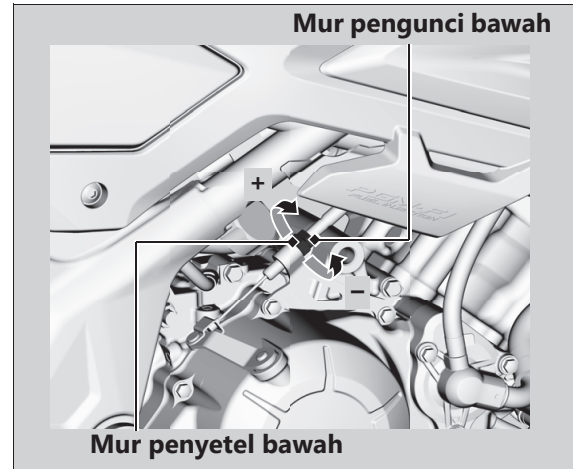

Jika penyetelan yang benar tidak dapat diperoleh atau kopling tidak bekerja dengan baik, kunjungi bengkel AHASS Anda.

Gas tangan

Memeriksa gas tangan

Dengan mesin dalam keadaan mati, periksa kehalusan gas tangan dari posisi terbuka penuh sampai posisi tertutup penuh pada kedua semua posisi kemudi dan periksa bahwa jarak main bebas gas tangan sudah benar. Jika gas tangan tidak dapat diputar dengan lancar, menutup secara otomatis, atau jika kabel gas rusak, periksakanlah kendaraan di bengkel AHASS Anda.

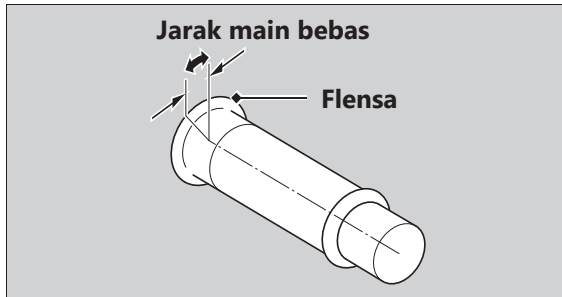

Jarak main bebas pada flensa gas tangan:

2 - 6 mm

Mengatasi Masalah

Mesin Tidak Dapat Dihidupkan	Hal. 70	Sekring Putus.....	Hal. 76
Panas Berlebihan (Indikator suhu tinggi cairan pendingin menyala)	Hal. 71	Operasi Mesin Tidak Stabil Terjadi Kadang Kadang	Hal .77
Indikator Peringatan Menyala atau Berkedip-kedip	Hal. 72		
Malfunction Indicator Lamp (MIL) PGM-FI (Programmed Fuel Injection)	Hal. 72		
Indikasi Peringatan Lainnya	Hal. 73		
Indikasi Kerusakan Meter Bahan Bakar.....	Hal. 73		
Ban Bocor	Hal. 74		
Masalah Kelistrikan	Hal. 75		
Baterai Mati	Hal. 75		
Bohlam Lampu Mati	Hal. 75		

Mesin Tidak Dapat Dihidupkan

Motor Starter Bekerja Tapi Mesin Tidak Dapat Dihidupkan

Periksa bagian-bagian berikut ini:

- Periksa urutan menghidupkan mesin yang benar.
 - Hal. 32
- Periksa bahwa ada bensin di dalam tangki bahan bakar.
- Periksa apakah Malfunction Indicator Lamp (MIL) PGM-FI menyala.
 - ▶ Apabila lampu indikator menyala, kunjungi bengkel AHASS Anda sesegera mungkin.

Motor Starter Tidak Bekerja

Periksa bagian-bagian berikut ini:

- Periksa urutan menghidupkan mesin yang benar.
 - Hal. 32
- Periksa dari adanya sekering putus. ➤ Hal. 76
- Periksa adanya kekenduran koneksi (➤ Hal. 53) atau korosi pada terminal baterai (➤ Hal. 43).
- Periksa kondisi baterai. ➤ Hal. 75

Jika masalah masih berlanjut, periksakanlah kendaraan Anda di bengkel AHASS Anda.

Panas berlebihan (Indikator suhu cairan pendingin tinggi menyala)

Mesin mengalami panas berlebihan apabila hal berikut ini terjadi:

- Indikator suhu tinggi cairan pendingin menyala.
- Akselerasi menjadi lamban.

Jika hal ini terjadi, menepilah ke sisi jalan dan lakukan prosedur berikut ini.

Putaran stasioner mesin yang tinggi secara berkepanjangan dapat menyebabkan indikator suhu tinggi cairan pendingin menyala.

PERHATIAN

Melanjutkan berkendara dalam keadaan mesin panas berlebihan dapat mengakibatkan kerusakan serius pada mesin.

1. Matikan mesin dengan menggunakan kunci kontak, dan kemudian putar kunci kontak ke posisi ON.

2. Periksa apakah kipas radiator berputar, dan kemudian putar kunci kontak ke posisi OFF.

Jika kipas tidak berputar:

Kemungkinan terjadi kerusakan. Jangan hidupkan mesin. Angkut kendaraan Anda ke bengkel AHASS Anda.

Jika kipas berputar:

Biarkan mesin mendingin dengan kunci kontak pada posisi OFF.

3. Setelah mesin dingin, amatilah selang radiator dan periksa apakah ada kebocoran. ➤ Hal. 58

Jika ada kebocoran:

Jangan hidupkan mesin. Angkut kendaraan Anda ke bengkel AHASS Anda.

4. Periksa tinggi permukaan cairan pendingin di dalam tangki penyimpanan. ➤ Hal. 58
▶ Tambahkan cairan pendingin seperlunya.
5. Jika pemeriksaan 1-4 normal, Anda dapat melanjutkan berkendara, akan tetapi perhatikan dengan seksama Indikator suhu cairan pendingin tinggi.

Indikator Peringatan Menyala atau Berkedip-kedip

Malfunction Indicator Lamp (MIL) PGM-FI (Programmed Fuel Injection)

Jika indikator menyala pada saat berkendara, kemungkinan ada permasalahan serius pada sistem PGM-FI. Kurangi kecepatan dan periksakanlah kendaraan Anda di bengkel AHASS Anda sesegera mungkin.

Indikasi Peringatan Lainnya

Indikasi Kerusakan Meter Bahan Bakar

Apabila terjadi error pada sistem, maka indikator meter bahan bakar akan tampil seperti yang diperlihatkan pada gambar. Apabila hal ini terjadi, kunjungi bengkel AHASS Anda sesegera mungkin.

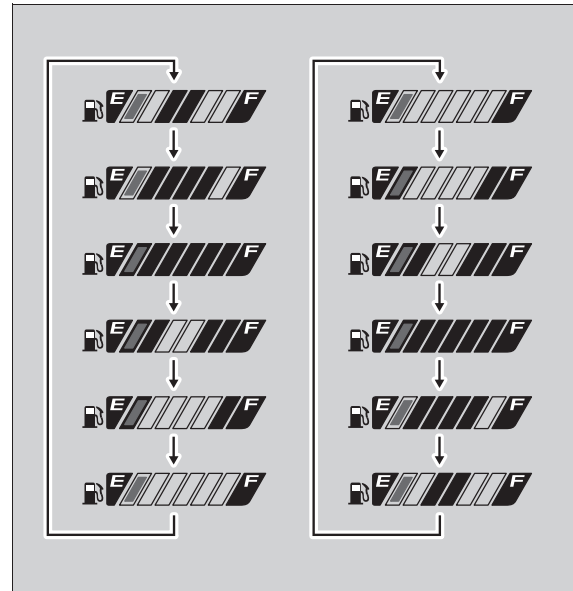

Ban Bocor

Memperbaiki ban yang bocor atau melepaskan roda membutuhkan tool yang khusus dan keahlian teknis. Kami menganjurkan agar pekerjaan servis seperti ini dikerjakan oleh bengkel AHASS Anda. Setelah perbaikan darurat, periksa/gantilah selalu ban di bengkel AHASS Anda.

Perbaikan Darurat Menggunakan Kit Penambal Ban

Jika ban Anda bocor kecil, Anda dapat melakukan perbaikan darurat dengan menggunakan kit penambal ban tubeless. Ikuti petunjuk yang ada pada kit penambal ban. Mengendarai kendaraan Anda dengan ban yang diperbaiki sementara dapat berisiko bahaya. Jangan melebihi kecepatan 50 km/jam. Ban harus diganti di bengkel AHASS Anda sesegera mungkin.

PERINGATAN

Mengendarai kendaraan Anda dengan ban yang diperbaiki sementara dapat berisiko bahaya. Jika perbaikan sementara rusak, maka Anda dapat mengalami kecelakaan dan terluka parah atau meninggal.

Jika Anda harus berkendara dengan ban yang diperbaiki sementara, berkendara dengan perlahan-lahan dan hati-hati dan jangan melebihi kecepatan 50 km/jam sampai ban diganti.

Masalah Kelistrikan

Baterai Mati

Lakukan pengisian baterai menggunakan charger baterai untuk sepeda motor.

Lepaskan baterai dari kendaraan sebelum melakukan pengisian.

Jangan gunakan charger baterai untuk mobil, karena hal ini dapat membuat baterai sepeda motor panas berlebihan dan menyebabkan kerusakan permanen. Jika baterai tidak dapat pulih kembali setelah pengisian, kunjungi bengkel AHASS Anda.

PERHATIAN

Jump starting menggunakan baterai mobil dapat merusak sistem kelistrikan kendaraan Anda dan tidak dianjurkan.

Bohlam Lampu Mati

Semua bohlam lampu pada kendaraan ini menggunakan LED. Jika ada lampu LED yang tidak menyala, datanglah ke bengkel AHASS Anda.

Masalah Kelistrikan ► Sekring Putus

Sekring Putus

Sebelum menangani sekring, lihat "Memeriksa dan Mengganti Sekring." ▣ Hal. 45

PERHATIAN

Jika sekring sering kali putus, kemungkinan ada masalah pada sistem kelistrikan. Periksakanlah kendaraan Anda di bengkel AHASS Anda.

▣ Kotak Sekring

1. Lepaskan jok. ▣ Hal. 55
2. Buka penutup kotak sekring.
3. Tarik sekring keluar satu per satu dan periksa sekring yang putus. Gantilah selalu sekring yang putus dengan sekring cadangan yang berukuran sama.
4. Pasang penutup kotak sekring.
5. Pasang kembali part-part dalam urutan terbalik dari pelepasan.

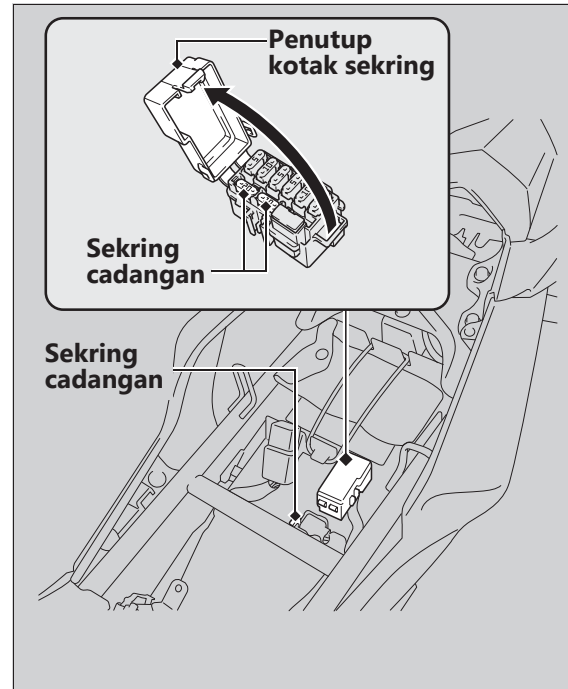

Operasi Mesin Tidak Stabil Terjadi Kadang Kadang

Jika saringan pompa bahan bakar tersumbat, pengoperasian mesin yang tidak stabil akan terjadi berselang-seling saat berkendara.

Walaupun gejala ini terjadi, Anda dapat terus mengendarai kendaraan Anda.

Jika pengoperasian mesin tidak stabil terjadi walaupun bahan bakar mencukupi, periksakanlah kendaraan Anda di bengkel AHASS Anda.

Informasi

Kunci.....	Hal. 79
Instrumen, Pengontrol, & Fitur-Fitur Lainnya	Hal. 80
Merawat Kendaraan Anda	Hal. 81
Menyimpan Kendaraan Anda	Hal. 84
Mengangkut Kendaraan Anda	Hal. 85
Anda & Lingkungan Anda.....	Hal. 86
Nomor Seri Kendaraan	Hal. 87
Bahan Bakar yang Mengandung Alkohol .	Hal. 88
Catalytic Converter	Hal. 89

Kunci

Kunci

Pastikan untuk mencatat nomor kunci yang terdapat pada plat nomor kunci. Simpan kunci cadangan dan tag kunci di tempat yang aman. Untuk membuat duplikat, bawa kunci cadangan atau nomor kunci ke bengkel AHASS Anda. Jika Anda kehilangan semua kunci dan nomor kunci, maka kemungkinan unit kunci kontak harus dilepaskan oleh bengkel AHASS Anda untuk memastikan nomor kunci.

Gantungan kunci logam dapat menyebabkan kerusakan pada daerah di sekitar kunci kontak.

Instrumen, Pengontrol, & Fitur-Fitur Lainnya

Instrumen, Pengontrol, & Fitur-Fitur Lainnya

Kunci Kontak

Meninggalkan kunci kontak dalam keadaan ON saat mesin mati akan menghabiskan daya baterai.

Jangan memutar kunci saat berkendara.

Odometer

Tampilan mengunci pada 999.999 ketika sudah lebih dari 999.999.

Tripmeter

Tripmeter kembali ke 0,0 ketika sudah lebih dari 9.999,9.

Buku pedoman pemilik

Buku pedoman pemilik dan dokumen lainnya dapat disimpan di bawah jok.

Sistem Sakelar Pemati Mesin

Sensor kemiringan (sudut kemiringan) secara otomatis mematikan mesin dan pompa bahan bakar jika kendaraan jatuh. Untuk me-reset sensor, Anda harus memutar kunci kontak ke posisi OFF dan mengembalikan ke posisi ON sebelum mesin dapat dihidupkan kembali.

Indikator Lampu Jauh

Apabila kunci kontak diputar ke ON segera setelah mesin dimatikan pada posisi lampu jauh menyala, maka indikator lampu jauh akan menyala sesaat disebabkan muatan listrik pada kapasitor sedang dilepaskan.

Lampu Depan

Lampu depan akan menyala sebentar karena muatan kapasitor dilepaskan saat sakelar dim lampu depan dioperasikan sesaat setelah mesin berhenti dengan lampu jauh.

Merawat Kendaraan Anda

Sering membersihkan dan memoles kendaraan penting untuk memastikan agar sepeda motor Honda Anda awet. Kendaraan yang bersih lebih memudahkan untuk menemukan adanya masalah yang mungkin terjadi. Air laut dan garam yang digunakan untuk mencegah pembentukan es di jalan dapat menimbulkan korosi. Selalu cuci kendaraan Anda secara menyeluruh setelah berkendara di jalan pesisir atau di jalan bukan aspal.

Mencuci Kendaraan

Sebelum mencuci kendaraan, biarkanlah mesin, knalpot, rem, dan part-part bersuhu tinggi lainnya untuk mendingin terlebih dahulu.

1. Bilas kendaraan Anda secara menyeluruh dengan menggunakan selang tekanan rendah untuk melepaskan kotoran-kotoran yang menempel.
2. Jika perlu, gunakan spons atau lap yang lembut dengan pembersih ringan untuk membersihkan kotoran.
 - ▶ Bersihkan lensa lampu, panel, dan komponen plastik lainnya dengan hati-hati agar tidak terjadi goresan.

Jangan mengarahkan air secara langsung ke saringan udara, knalpot, dan part-part kelistrikan.

3. Bilas kendaraan Anda dengan air bersih yang banyak secara menyeluruh dan keringkan dengan kain halus dan bersih.
4. Setelah kendaraan kering, lumasi part-part yang bergerak.
 - ▶ Jangan sampai ada pelumas yang tumpah ke rem atau ban. Cakram rem, kampas rem depan, teromol atau kampas rem belakang yang terkontaminasi dengan oli akan mengalami penurunan daya pengereman yang cukup besar dan dapat menyebabkan terjadinya kecelakaan.
5. Lumasi rantai roda segera setelah mencuci dan mengeringkan kendaraan.
6. Oleskan lapisan wax untuk mencegah terjadinya korosi.
 - ▶ Hindari produk yang mengandung detergen atau larutan kimia keras. Produk tersebut dapat merusak logam, cat, dan plastik pada kendaraan Anda.
 - ▶ Jangan sampai wax terkena ban dan rem.
 - ▶ Jika kendaraan Anda memiliki part-part yang dicat warna matte, jangan oleskan wax ke permukaan yang dicat warna matte tersebut.

Merawat Kendaraan Anda

Hal-Hal yang Perlu Diperhatikan saat Mencuci Kendaraan

Ikuti petunjuk-petunjuk berikut ini ketika mencuci:

- Jangan gunakan semprotan air bertekanan tinggi:
 - ▶ Pembersih dengan semprotan air bertekanan tinggi dapat merusak part-part yang bergerak dan part-part kelistrikan, sehingga menyebabkan part-part tersebut tidak berfungsi.
 - ▶ Air di dalam saluran udara dapat terhisap masuk ke dalam throttle body dan/atau memasuki saringan udara.
 - Jangan arahkan air langsung ke knalpot:
 - ▶ Air dalam knalpot dapat menyebabkan kendaraan tidak dapat dihidupkan dan menyebabkan karat di dalam knalpot.
 - Keringkan rem:
 - ▶ Air akan mengurangi efektivitas pengereman. Setelah mencuci kendaraan, gunakan rem beberapa kali pada kecepatan rendah untuk membantu pengeringan.
 - Jangan arahkan air langsung ke bawah jok:
 - ▶ Air di dalam kotak bagasi di bawah jok dapat merusak dokumen-dokumen Anda dan barang-barang lainnya.
- Jangan arahkan air langsung ke saringan udara:
 - ▶ Air di dalam saringan udara dapat menyebabkan mesin tidak dapat dihidupkan.
 - Jangan arahkan air langsung ke sekitar lampu depan:
 - ▶ Lensa bagian dalam dari lampu depan dapat berembun sementara setelah pencucian atau saat berkendara di tengah hujan. Ini tidak berdampak pada fungsi lampu depan. Namun, jika Anda melihat akumulasi air atau es dalam jumlah banyak di dalam lensa, bawa kendaraan ke bengkel AHASS Anda untuk diperiksa.
 - Jangan gunakan wax atau bahan pemoles pada permukaan yang dicat warna matte:
 - ▶ Gunakan kain lembut atau spons, air yang banyak, dan detergen ringan untuk membersihkan permukaan yang dicat warna matte. Keringkan dengan kain halus dan bersih.

Komponen Aluminium

Aluminium akan menjadi karat apabila terkena kotoran, lumpur, atau garam yang terkandung di permukaan jalan. Bersihkan part-part aluminium secara teratur dan ikuti petunjuk-petunjuk berikut ini untuk menghindari terjadinya goresan:

- Jangan gunakan sikat kaku, sabut baja, atau pembersih yang mengandung bahan abrasif.
- Jangan sampai melindas atau menabrak pembatas jalan.

Panel-Panel

Ikuti petunjuk-petunjuk berikut ini untuk mencegah terjadinya goresan dan noda:

- Cuci dengan lembut dengan menggunakan spons lembut dan air yang banyak.
- Untuk menghilangkan noda yang membandel, gunakan detergen yang diencerkan dan bilas dengan air yang banyak.
- Instrumen, panel, atau lampu depan jangan sampai terkena bensin, minyak rem atau detergen.

Pipa Gas Buang dan Knalpot

Apabila pipa gas buang dan knalpot dicat, jangan gunakan bahan pembersih dapur bersifat abrasif yang dijual di pasaran. Gunakan detergen netral untuk membersihkan permukaan yang dicat pada pipa gas buang dan knalpot. Jika Anda tidak yakin apakah pipa gas buang dan knalpot dicat, kunjungi bengkel AHASS Anda.

Menyimpan Kendaraan Anda

Menyimpan Kendaraan Anda

Jika Anda menyimpan kendaraan Anda di udara terbuka, sebaiknya Anda menggunakan kerudung sepeda motor.

Jika Anda tidak menggunakan sepeda motor untuk jangka waktu yang cukup lama, ikuti petunjuk-petunjuk berikut ini:

- Cuci kendaraan Anda dan oleskan wax pada semua permukaan yang dicat (kecuali permukaan yang dicat warna matte). Berikan lapisan oli pencegah karat pada semua komponen berbahan krom.
- Lumasi rantai roda. ➤ Hal. 47
- Tempatkan kendaraan Anda pada standar tengahnya dan letakkan sebuah balok sehingga kedua ban terangkat dari atas permukaan.
- Setelah hujan berhenti, lepaskan kerudung dan biarkan kendaraan mengering.
- Lepaskan baterai (➤ Hal. 53) untuk mencegah hilangnya kapasitas baterai. Isi penuh baterai dan letakkan di tempat yang teduh dan berventilasi baik.

- ▶ Jika Anda tidak melepaskan baterai, lepaskan terminal negatif \ominus untuk mencegah hilangnya daya baterai.

Setelah mengeluarkan kendaraan Anda dari tempat penyimpanan, periksa semua poin-poin perawatan seperti pada Jadwal Perawatan Berkala.

Mengangkut Kendaraan Anda

Jika kendaraan Anda perlu diangkut, maka sepeda motor harus dibawa pada sebuah mobil atau truk khusus pengangkut sepeda motor yang mempunyai landasan untuk menaiki sepeda motor, dan tali pengikat sepeda motor. Jangan pernah menderek kendaraan Anda dengan satu roda atau kedua rodanya berada pada permukaan jalan.

PERHATIAN

Menderek kendaraan Anda dengan satu roda atau kedua rodanya berada pada permukaan jalan dapat menyebabkan kerusakan serius pada gigi transmisi.

Anda & Lingkungan Anda

Anda & Lingkungan Anda

Memiliki dan mengendarai kendaraan bisa menjadi suatu hal yang menyenangkan, akan tetapi Anda juga harus melakukan kewajiban Anda untuk menjaga lingkungan.

Pilihlah Pembersih yang Ramah Lingkungan

Gunakan detergen yang ramah lingkungan ketika mencuci kendaraan Anda. Hindari pemakaian pembersih berbentuk spray dari bahan aerosol yang mengandung kloroflorokarbon (CFC) yang dapat merusak lapisan ozon pelindung atmosfer.

Limbah Daur Ulang

Masukkan oli dan limbah beracun lainnya dalam wadah yang sesuai dan bawalah ke tempat daur ulang. Hubungi kantor jasa lingkungan setempat untuk menemukan pusat daur ulang di daerah Anda dan dapatkan petunjuk tentang cara untuk membuang limbah yang tidak dapat didaur ulang. Jangan buang oli mesin bekas ke tempat sampah atau menuangkannya ke dalam selokan atau di atas tanah. Oli bekas, bensin, cairan pendingin, dan larutan pembersih mengandung zat-zat yang bisa meracuni para pekerja pembuang sampah dan mencemari air minum, danau, sungai, dan lautan.

Nomor Seri Kendaraan

Nomor seri rangka dan mesin mengidentifikasi kendaraan Anda secara unik dan diperlukan pada saat pembuatan STNK kendaraan Anda. Nomor-nomor tersebut mungkin juga diperlukan pada saat memesan part pengganti. Anda harus mencatat nomor-nomor ini dan menyimpannya di tempat yang aman.

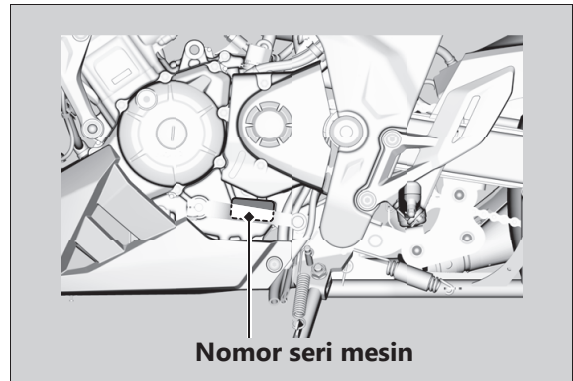
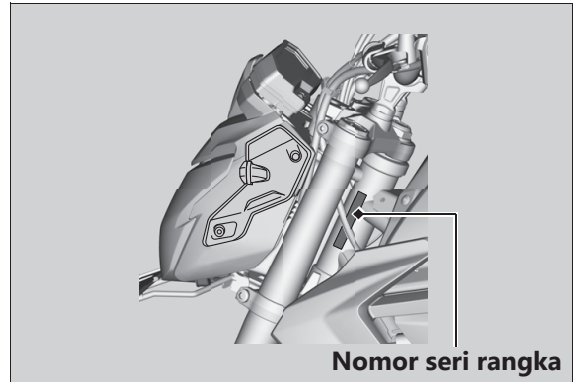

Bahan Bakar yang Mengandung Alkohol

Bahan Bakar yang Mengandung Alkohol

Di beberapa wilayah ada terdapat bahan bakar biasa yang dicampur dengan alkohol untuk membantu mengurangi emisi untuk memenuhi standar udara bersih. Jika Anda berencana untuk menggunakan bahan bakar campuran, pastikan bahan bakar tersebut tidak mengandung timbal dan sudah memenuhi persyaratan minimum angka oktan.

Campuran bahan bakar berikut ini dapat digunakan untuk kendaraan Anda:

- Etanol (etil alkohol) dengan kadar sampai dengan 10% berdasarkan volume.
 - ▶ Bensin yang mengandung etanol kemungkinan bisa dipasarkan dengan nama Gasohol.

Penggunaan bensin yang mengandung lebih dari 10% etanol dapat:

- Merusak cat tangki bahan bakar.
- Merusak selang karet saluran bahan bakar.
- Menyebabkan karat di dalam tangki bahan bakar.
- Menyebabkan pengendaraan yang tidak baik.

PERHATIAN

Penggunaan bahan bakar campuran yang mengandung lebih tinggi dari persentase yang diperbolehkan dapat merusak logam, karet, bagian-bagian plastik sistem bahan bakar.

Jika Anda memperhatikan adanya gejala-gejala yang tidak diinginkan atau ada masalah pada performa, beralihlah ke merek bahan bakar yang lain.

Catalytic Converter

Kendaraan ini dilengkapi dengan three-way catalytic converter. Catalytic converter mengandung logam-logam mulia yang berfungsi sebagai katalisator dalam reaksi kimia suhu tinggi yang mengkonversi hidrokarbon (HC), karbon monoksida (CO), dan oksida nitrogen (NOx) dalam gas buang menjadi senyawa yang aman.

Catalytic converter yang rusak menyebabkan pencemaran udara dan dapat mengurangi kinerja mesin Anda. Penggantian part baru harus menggunakan part Honda yang orisinil atau yang setara.

Ikutilah petunjuk-petunjuk di bawah ini untuk melindungi catalytic converter kendaraan Anda.

- Selalu pakai bensin tanpa timbal. Bensin bertimbal akan merusak catalytic converter.
- Jagalah mesin dalam kondisi yang baik.
- Servislah kendaraan Anda apabila mesin Anda brebet, menembak-nembak, mati mendadak atau tidak bekerja dengan benar, berhentilah dan matikan mesin.

Spesifikasi

■ Komponen Utama

Panjang keseluruhan	2.024 mm	
Lebar keseluruhan	796 mm	
Tinggi keseluruhan	1.083 mm	
Jarak sumbu roda	1.298 mm	
Jarak minimum ke tanah	164 mm	
Sudut caster	25°	
Trail	89 mm	
Berat kosong	IN	134 kg
	II IN	135 kg
Kapasitas berat maksimum *1	140 kg	
Kapasitas penumpang	Pengemudi dan 1 penumpang	
Radius putar minimum	2,3 m	

*1 Termasuk pengendara, penumpang, semua bawaan, dan aksesoris

Volume langkah	149,16 cm ³	
Diameter x langkah	57,300 × 57,843 mm	
Perbandingan kompresi	11,3: 1	
Bahan bakar	Bensin tanpa timbal Dianjurkan: RON 88 atau lebih tinggi	
Bahan bakar beralkohol	ETANOL hingga 10 % berdasarkan volume	
Kapasitas tangki	12,0 L	
Baterai	YTZ6V atau GTZ6V	
	12 V-5,0 Ah (10 HR)	
Perbandingan gigi	ke 1	3,083
	ke 2	1,941
	ke 3	1,500
	ke 4	1,227
	ke 5	1,041
	ke 6	0,923
Perbandingan reduksi (primer / akhir)	3,260 / 3,066	

■ **Data-data Servis**

Ukuran ban	Depan	100/80-17M/C 52P
	Belakang	130/70-17M/C 62P
Tipe ban	Bias-ply, tubeless	
Ban yang Dianjurkan	Depan	IRC RX-01F D
	Belakang	IRC RX-01R D
Tekanan udara ban (Pengendara saja)	Depan	175 kPa (1,75 kgf/cm ² , 25 psi)
	Belakang	200 kPa (2,00 kgf/cm ² , 28 psi)
Tekanan udara ban (Pengemudi dan penumpang)	Depan	175 kPa (1,75 kgf/cm ² , 25 psi)
	Belakang	225 kPa (2,25 kgf/cm ² , 32 psi)
Kedalaman telapak ban minimum	Depan	1,5 mm
	Belakang	2,0 mm
Busi	MR9C-9N (NGK) atau U27EPR-N9 (DENSO)	
Jarak renggang busi	0,8 - 0,9 mm	
Putaran stasioner mesin	1.500 ± 100 rpm	
Oli mesin yang dianjurkan	Oli sepeda motor Honda 4-tak Klasifikasi API Service SG atau lebih tinggi, kecuali oli yang diberi tanda "Energy Conserving," atau "Resource Conserving" SAE 10W-30, Standar JASO T 903 MA	

Kapasitas oli mesin	Setelah mengganti oli	1,1 L
	Setelah pembongkaran mesin	1,3 L
Minyak rem yang dianjurkan	Minyak Rem Honda DOT 3 atau DOT 4	
Kapasitas sistem pendingin	0,58 L	
Cairan pendingin yang dianjurkan	HONDA PRE-MIX COOLANT	
Pelumas rantai roda yang dianjurkan	Pelumas rantai roda. Apabila tidak tersedia, gunakan oli transmisi SAE 80 atau 90.	
Kekenduran rantai roda	25 - 35 mm	
Rantai roda standar	FSCM428H2 atau RK428HSE1	
	Jumlah sambungan	126
Ukuran sprocket standar	Sproket mesin	15T
	Sproket roda belakang	46T

Spesifikasi

■ Bohlam

Lampu depan	LED
Lampu rem/Lampu belakang	LED
Lampu sein depan	LED
Lampu sein belakang	LED
Lampu plat nomor	LED

■ Sekring

Sekring utama	20 A
Sekring lainnya	10 A, 5 A



**Honda
Genuine
Parts**

Suku Cadang Asli Motor Honda



Astra Honda Care @astrahondacare



4HK15A30

ID.VVV.XXXXXX.20YY.MM.21