



Buku Pedoman Pemilik
PCX e:HEV

Bacalah Sebelum Mengendarai

00X4H-K1Z-N800

AHM
PT Astra Honda Motor

Buku Pedoman Pemilik ini harus dianggap sebagai pelengkap yang permanen dari kendaraan dan harus diikutsertakan dengan kendaraan sewaktu dijual kembali.

Materi publikasi di dalam buku ini mencakup semua informasi produksi terbaru yang tersedia saat sebelum dicetak. Honda Motor Co., Ltd. mempunyai hak untuk melakukan perubahan pada setiap waktu tanpa pemberitahuan dan tanpa kewajiban apa pun.

Dilarang mengutip atau mencetak ulang bagian dari penerbitan ini tanpa izin tertulis dari penerbit.

Gambar kendaraan yang ada dalam buku pedoman pemilik ini mungkin tidak sesuai dengan kendaraan Anda yang sebenarnya.

■ Anda dapat melihat buku pedoman pemilik untuk kendaraan Anda secara online. Silahkan mengakses situs web Honda sebagai berikut.

 Web /  Web: Akses situs web berikut dibawah ini saat Anda melihat tanda referensi seperti ini.

Situs web buku pedoman pemilik
<http://www.hondamotopub.com>



Selamat datang

Selamat atas pembelian kendaraan baru Honda Anda. Pilihan Anda pada produk kami membuat Anda menjadi salah satu bagian dari keluarga Honda di seluruh dunia yang puas terhadap reputasi Honda dalam hal membangun kualitas ke dalam setiap produknya.

Untuk memastikan keselamatan dan kenyamanan berkendara Anda:

- Bacalah buku pedoman pemilik ini dengan cermat.
- Ikuti semua saran dan prosedur yang terdapat dalam buku pedoman ini.
- Perhatikan baik-baik pesan-pesan keselamatan yang terdapat dalam buku pedoman ini dan yang ada pada kendaraan.
- Buku Pedoman Pemilik ini digunakan untuk tipe model PCX e:HEV.

Perihal Keselamatan

Keselamatan Anda, dan keselamatan orang lain, sangat penting. Mengoperasikan kendaraan ini dengan aman merupakan tanggung jawab yang penting.

Untuk membantu Anda dalam bertindak berdasarkan pengetahuan tentang keselamatan, kami telah memberikan prosedur-prosedur pengoperasian dan informasi lainnya pada label-label tentang keselamatan yang ada pada kendaraan dan di dalam buku pedoman ini. Informasi ini dimaksudkan untuk mengingatkan Anda pada keadaan-keadaan yang berpotensi bahaya yang dapat melukai Anda atau orang lain.

Tentunya, tidak praktis atau memungkinkan untuk memperingati Anda tentang semua keadaan berbahaya yang dapat timbul pada saat mengendarai atau menyervis kendaraan. Anda harus memakai pertimbangan yang baik menurut Anda sendiri.

Anda akan menemukan informasi penting tentang keselamatan dalam berbagai-macam bentuk termasuk:

- Label-label tentang keselamatan pada kendaraan
- Pesan-Pesan Tentang Keselamatan didahului dengan simbol waspada  dan salah satu dari tiga kata sebagai berikut: BAHAYA, PERINGATAN, atau HATI-HATI. Kata-kata ini berarti:

BAHAYA

Anda AKAN MENINGGAL atau TERLUKA PARAH jika Anda tidak mengikuti petunjuk.

PERINGATAN

Anda DAPAT MENINGGAL atau TERLUKA PARAH jika Anda tidak mengikuti petunjuk.

HATI-HATI

Anda DAPAT TERLUKA jika Anda tidak mengikuti petunjuk.

Informasi penting lainnya terdapat di judul-judul berikut ini:

PERHATIAN

Informasi untuk membantu Anda menghindari kerusakan pada kendaraan Anda, benda-benda milik orang lain, atau lingkungan hidup.

Daftar Isi

Keamanan Berkendara Hal. 2

Petunjuk Pengoperasian Hal. 20

Perawatan Berkala Hal. 85

Mengatasi Masalah Hal. 113

Informasi Hal. 137

Spesifikasi Hal. 152

Keamanan Berkendara

Bagian ini berisi informasi penting agar aman berkendara dengan kendaraan Anda. Bacalah bagian ini dengan seksama.

| | |
|--|---------|
| Petunjuk Pengoperasian Untuk Keamanan Berkendara Kendaraan Hybrid | Hal. 3 |
| Petunjuk Aman Berkendara..... | Hal. 4 |
| Label Gambar | Hal. 8 |
| Hal-Hal Yang Perlu Diperhatikan Untuk Keamanan Berkendara..... | Hal. 12 |
| Hal-Hal Yang Perlu Diperhatikan Dalam Berkendara..... | Hal. 13 |
| Aksesoris & Modifikasi..... | Hal. 17 |
| Beban..... | Hal. 18 |

Petunjuk Pengoperasian Untuk Keamanan Berkendara Kendaraan Hybrid

Jangan Menyentuh Sistem Hybrid

Arus tegangan tinggi mengalir melalui sistem hybrid. Konsultasikan dengan bengkel Honda Wing Anda pada saat perawatan berkala atau saat perbaikan dibutuhkan.

Baterai

Kendaraan Anda memiliki baterai 12 V dan baterai sistem hybrid. Untuk menangani baterai dengan benar, ikuti petunjuk Buku Pedoman Pemilik ini.

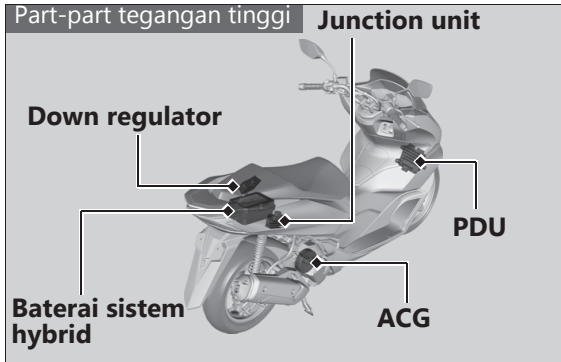

⚠ PERINGATAN

Tegangan tinggi diterapkan ke setiap part-part kendaraan ini dan kabel - kabel (orange dan ungu).

Pembongkaran atau modifikasi dapat menyebabkan sengatan listrik atau kebakaran, yang mengakibatkan kematian atau cedera serius.

Untuk part-part tegangan tinggi, perhatikan hal berikut.

- Jangan membongkar, modifikasi, atau menyentuh part-part tersebut.
- Konsultasikan dengan bengkel Honda Wing Anda untuk pemeriksaan dan perbaikan

Petunjuk Aman Berkendara

Petunjuk Aman Berkendara

Ikuti petunjuk-petunjuk berikut ini untuk meningkatkan keamanan berkendara Anda:

- Lakukan semua pemeriksaan rutin dan reguler seperti yang ditentukan dalam buku pedoman ini.
- Matikanlah mesin dan jauhkanlah dari percikan api dan nyala api sebelum mengisi tangki bahan bakar.
- Jangan hidupkan mesin di area yang tertutup atau tertutup sebagian. Karbon monoksida dalam gas buang mengandung racun dan dapat membunuh Anda.

Gunakanlah selalu helm

Fakta membuktikan: helm dan pakaian pelindung sangat membantu mengurangi cedera serius di kepala dan cedera-cedera lainnya. Jadi gunakanlah selalu helm dan pakaian pelindung yang sesuai standar. 📌 Hal. 12

Sebelum Berkendara

Pastikan bahwa Anda fit secara fisik, fokus secara mental dan bebas dari alkohol dan obat-obatan terlarang. Periksa bahwa Anda dan penumpang

Anda mengenakan helm dan pakaian pelindung sesuai standar. Perintahkan penumpang Anda untuk memegang pada grab rail (pegangan tangan) atau pinggang Anda, memiringkan badan sesuai dengan Anda saat membelok, dan selalu meletakkan kaki di pijakan kaki, bahkan saat kendaraan berhenti.

Luangkan Waktu untuk Belajar & Berlatih

Walaupun Anda pernah mengendarai kendaraan yang lain, berlatihlah mengendarai di tempat yang aman agar Anda lebih mengenal cara kerja kendaraan ini, dan menjadi terbiasa dengan ukuran dan berat kendaraan.

Berkendaralah dengan Waspada

Perhatikan selalu dengan baik kendaraan-kendaraan lain di sekitar Anda, dan jangan beranggapan bahwa pengemudi lain melihat Anda. Bersiaplah untuk berhenti dengan cepat atau melakukan gerakan mengelak.

Buatlah Diri Anda Mudah Dilihat

Buatlah diri Anda lebih mudah terlihat, terutama pada malam hari, dengan mengenakan pakaian terang yang memantulkan cahaya, posisikan diri Anda sehingga pengemudi lain dapat melihat Anda, berikan sein sebelum membelok atau mengubah jalur, dan gunakan klakson Anda bila diperlukan.

Berkendaralah Sesuai Batas Kemampuan Anda

Janganlah pernah berkendara melebihi batas kemampuan Anda atau lebih cepat dari batas yang telah ditetapkan. Kelelahan dan kurangnya kewaspadaan dapat mengganggu kemampuan Anda untuk mengambil keputusan dengan benar dan berkendara dengan aman.

Janganlah Minum Minuman Beralkohol atau Obat-obatan Terlarang saat Berkendara

Alkohol atau obat-obatan dan berkendara tidak dapat disatukan. Walau hanya sekali minum dapat mengurangi kemampuan Anda untuk merespon perubahan kondisi di jalan dan kecepatan reaksi Anda menjadi buruk seiring dengan jumlah minuman keras yang Anda minum. Hal yang sama berlaku untuk

penggunaan obat-obatan. Jangan minum-minuman keras atau obat-obatan terlarang dan mengendarai kendaraan, dan juga jangan biarkan teman Anda melakukannya.

Jagalah Kendaraan Anda Tetap pada Kondisi Aman

Sangatlah penting untuk menjaga agar kendaraan Anda dirawat dengan baik dan dalam kondisi yang aman untuk dikendarai. Periksa kendaraan Anda setiap sebelum berkendara dan lakukan semua perawatan yang dianjurkan. Jangan sampai melebihi batas beban (📌 Hal. 18), dan jangan melakukan modifikasi pada kendaraan Anda atau memasang aksesoris yang dapat menyebabkan kendaraan Anda menjadi tidak aman (📌 Hal. 17).

Jika Anda Terlibat dalam Kecelakaan

Keselamatan diri adalah prioritas utama Anda. Jika Anda atau siapapun telah terluka ketika kecelakaan, ambil waktu sejenak untuk melihat keparahan luka-luka dan menentukan apakah aman untuk melanjutkan perjalanan. Mintalah bantuan darurat bila diperlukan. Patuhi juga undang-undang dan peraturan yang berlaku jika ada orang atau kendaraan lain yang terlibat dalam kecelakaan tersebut.

Petunjuk Aman Berkendara

Jika Anda memutuskan untuk melanjutkan berkendara, pertama putar kunci kontak ke posisi  (Off), dan amati kondisi kendaraan Anda. Periksa adanya kebocoran-kebocoran cairan, periksa kekencangan mur-mur dan baut-baut yang kritis, dan periksa juga stang kemudi, handel-handel pengontrol, rem, dan roda. Berkendaralah dengan perlahan-lahan dan hati-hati.

Kendaraan Anda kemungkinan telah mengalami kerusakan yang tidak langsung terlihat. Periksakanlah kendaraan Anda secara keseluruhan di bengkel yang mempunyai fasilitas servis yang berkualitas sesegera mungkin.

Jika kecelakaan sangat merusak kendaraan Anda, ada kemungkinan sengatan listrik. Jangan menyentuh komponen-komponen sistem hybrid atau kabel nya (warna orange dan ungu).

- Hindari kontak dengan cairan baterai sistem hybrid.
 - ▶ Cairan baterai sistem hybrid mungkin bocor akibat kecelakaan parah. Hindari kontak kulit atau mata dengan cairan tersebut.

Cairan baterai sistem hybrid bersifat korosif. Jika Anda tidak sengaja menyentuh nya, siram area yang terkena dengan sejumlah besar air setidaknya selama lima menit, dan dapatkan penanganan medis segera.

- Gunakan alat pemadam kebakaran (APAR) untuk api dari sistem kelistrikan.
 - ▶ Berusaha untuk memadamkan api dari sistem kelistrikan dengan menggunakan sedikit air dapat berbahaya.

PERINGATAN

Karena tegangan tinggi diterapkan pada baterai sistem hybrid kendaraan ini, jika Anda membuat reaksi yang salah ketika terjadi kecelakaan, itu dapat menyebabkan kecelakaan tak terduga, yang mengakibatkan kematian atau cedera serius.

Mohon ikuti metode dan instruksi yang tercantum dalam buku pedoman ini ketika kecelakaan terjadi.

Baterai Sistem Hybrid

Jika Anda mencium bau yang tidak biasa dari baterai sistem hybrid, parkirilah sepeda kendaraan Anda di tempat yang aman di luar ruangan dan jauhkan dari benda yang mudah terbakar, lalu putar kunci kontak ke posisi **O** (Off). Periksakanlah kendaraan Anda di bengkel Honda Wing Anda segera.

Bahaya Karbon Monoksida

Knalpot mengandung karbon monoksida beracun, yaitu gas yang tidak berwarna dan tidak berbau. Menghirup karbon monoksida dapat menyebabkan kehilangan kesadaran dan dapat menyebabkan kematian.

Jika Anda menghidupkan mesin di tempat yang tertutup atau bahkan hanya sebagian tertutup, maka udara yang Anda hirup dapat mengandung karbon monoksida dalam jumlah yang berbahaya. Jangan pernah menghidupkan kendaraan Anda di dalam garasi atau tempat tertutup lainnya.

PERINGATAN

Menyalakan mesin kendaraan Anda saat di ruangan tertutup atau sebagian tertutup dapat menyebabkan pembentukan racun gas karbon monoksida.

Menghirup gas yang tidak berbau dan tidak berwarna seperti ini dapat segera menyebabkan ketidaksadaran dan akhirnya kematian.

Hidupkanlah mesin kendaraan Anda pada saat berada di area yang berventilasi atau di tempat terbuka.

Label Gambar

Label Gambar

Halaman-halaman berikut menjelaskan arti label. Beberapa label memberi Anda peringatan tentang setiap potensi bahaya yang bisa menyebabkan luka serius. Yang lainnya menjelaskan informasi penting keselamatan. Baca informasi ini dengan hati-hati dan jangan melepas label.

Jika label lepas atau menjadi sulit untuk dibaca, kunjungi bengkel Honda Wing Anda untuk mengganti label.

Ada simbol spesifik pada masing-masing label. Pengertian masing-masing simbol dan label adalah sebagai berikut.



Bacalah petunjuk yang terdapat pada Buku Pedoman Pemilik dengan saksama.



Bacalah petunjuk yang terdapat pada Buku Pedoman Reparasi dengan saksama. Demi keamanan, bawa kendaraan untuk diservis hanya di bengkel Honda Wing Anda.



BAHAYA (dengan latar MERAH)

Anda AKAN MENINGGAL atau TERLUKA PARAH jika Anda tidak mengikuti petunjuk.

PERINGATAN (dengan latar ORANGE)

Anda DAPAT MENINGGAL atau TERLUKA PARAH jika Anda tidak mengikuti petunjuk.

PERHATIAN (dengan latar KUNING)

Anda BISA TERLUKA apabila Anda tidak mengikuti petunjuk.

**LABEL BATERAI
BAHAYA**



- Jauhkan api dan percikan api dari baterai. Baterai menghasilkan gas yang dapat menyebabkan ledakan.
- Gunakan pelindung mata dan sarung tangan karet saat menangani baterai, atau Anda bisa terbakar atau kehilangan penglihatan Anda karena elektrolit baterai.
- Jangan biarkan anak-anak dan orang-orang lain menangani baterai kecuali mereka mengerti dengan baik penanganan dan bahaya dari baterai.
- Tangani elektrolit baterai dengan perlakuan khusus karena mengandung cairan asam sulfat. Sentuhan dengan kulit atau mata bisa membuat Anda menderita luka bakar atau kehilangan penglihatan mata Anda.
- Bacalah pedoman ini dengan cermat dan pahami sebelum menangani baterai. Mengabaikan instruksi dapat menyebabkan seseorang terluka dan merusak kendaraan.
- Jangan gunakan baterai dengan elektrolit pada atau di bawah tanda batas terbawah. Baterai bisa meledak dan menyebabkan luka yang serius.

Label Gambar



LABEL PERHATIAN BATERAI

- Tanda peringatan tegangan tinggi seperti yang ditunjukkan di sebelah kiri ditempelkan ke area tegangan tinggi kendaraan.
- Jangan buka atau lepaskan bagian ini. Pemeriksaan dan perbaikan membutuhkan pelatihan yang tepat.
- Bacalah buku pedoman pemilik ini dengan seksama. Jika produk ini ditangani dengan tidak benar, dapat menyebabkan kerusakan pada kendaraan, pembentukan panas, ledakan, kebakaran, kehilangan penglihatan atau luka bakar.



LABEL TUTUP RADIATOR BAHAYA

JANGAN PERNAH MEMBUKA SAAT PANAS.

Panas cairan pendingin akan menyebabkan tangan Anda melepuh.

Katup pelepasan tekanan mulai membuka pada **108 kPa**.



LABEL INFORMASI ABS

Model ini dilengkapi dengan Anti-lock Brake System (ABS) pada roda depan.

LABEL INFORMASI BAN & LABEL BATAS KARGO

Untuk keselamatan Anda, selalu gunakan helm, pakaian pelindung.
Tekanan ban dingin:
[Pengemudi saja]

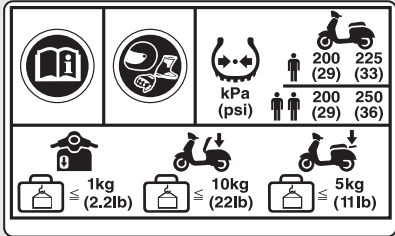

Depan **200 kPa (2,00 kgf/cm², 29 psi)**
Belakang **225 kPa (2,25 kgf/cm², 33 psi)**

[Pengemudi dan seorang penumpang]

Depan **200 kPa (2,00 kgf/cm², 29 psi)**
Belakang **250 kPa (2,50 kgf/cm², 36 psi)**

Batas kargo:

Bagasi depan **1 kg**
Kotak bagasi **10 kg**
Carrier belakang **5 kg**

LABEL PENGINGAT KEAMANAN BERKENDARA

Untuk keselamatan Anda, selalu gunakan helm, pakaian pelindung.



LABEL BAHAN BAKAR

Bensin tanpa timbal
ETHANOL hingga 10 % berdasarkan volume
Research Octane Number (PON) 90 atau lebih tinggi

Hal-Hal Yang Perlu Diperhatikan Untuk Keamanan Berkendara

Hal-Hal Yang Perlu Diperhatikan Untuk Keamanan Berkendara

- Berkendaralah dengan hati-hati dan letakkan tangan Anda pada stang kemudi dan kaki di pijakan kaki.
- Jagalah agar tangan penumpang berpegangan pada grab rail atau pinggang Anda, serta kedua kaki penumpang pada pijakan kaki saat berkendara.
- Pikirkanlah selalu keselamatan penumpang Anda, dan juga pengemudi dan pengendara lainnya.

Pakaian Pelindung

Pastikan bahwa Anda dan penumpang Anda mengenakan helm yang sesuai standar, pelindung mata, dan pakaian pelindung yang mudah dilihat. Hindari mengenakan pakaian yang longgar yang dapat terlilit pada ban sepeda motor Anda. Sebelum berkendara bersiaplah dari segala kemungkinan cuaca dan kondisi jalan yang buruk.

Helm

Sertifikasi ISO, mudah terlihat, ukuran yang pas untuk kepala Anda

- Dapat dipakai dengan nyaman tapi aman, dengan tali dagu dikencangkan.

- Pelindung wajah dengan bidang penglihatan yang tidak terhalang atau pelindung mata lainnya sesuai standar

PERINGATAN

Tidak menggunakan helm dapat meningkatkan cedera serius atau kematian saat terjadi kecelakaan.

Pastikan bahwa Anda dan penumpang Anda selalu mengenakan helm dan pakaian pelindung yang sesuai standar.

Sarung Tangan

Sarung tangan kulit yang menutupi seluruh jari dengan ketahanan gores yang tinggi

Sepatu Boot atau Sepatu Khusus untuk Berkendara

Sepatu berkualitas tinggi dengan sol anti-slip dan melindungi pergelangan kaki

Jaket dan Celana

Jaket pelindung lengan panjang yang mudah terlihat dan celana panjang yang tahan untuk berkendara (atau pakaian pelindung)

Hal-Hal yang Perlu Diperhatikan dalam Berkendara

Hal-Hal yang Perlu Diperhatikan dalam Berkendara

Periode Pemakaian Mula

Selama 500 km pertama, ikutilah petunjuk berikut ini untuk memastikan keandalan dan kinerja kendaraan Anda di masa mendatang.

- Hindari penggunaan gas secara penuh dan akselerasi dengan sangat cepat.
- Hindari pengereman mendadak.
- Berkendaralah dengan biasa saja.

Rem

Perhatikanlah petunjuk-petunjuk berikut:

- Hindari pengereman mendadak secara berlebihan.
 - ▶ Pengereman secara mendadak dapat mengurangi stabilitas kendaraan.
 - ▶ Apabila memungkinkan, kurangi kecepatan sebelum membelok, jika tidak maka Anda akan berisiko tergelincir.

- Berhati-hatilah pada permukaan jalan yang mudah slip.
 - ▶ Ban akan lebih mudah tergelincir pada permukaan seperti ini dan jarak pengereman akan lebih panjang.
- Hindari pengereman secara terus menerus.
 - ▶ Pengereman berulang kali, seperti ketika melaju di jalan yang menurun dan panjang, dapat mengakibatkan panas berlebihan pada rem, yang menyebabkan berkurangnya efektivitas pengereman.
- Untuk efektivitas pengereman yang maksimum, gunakanlah kedua rem depan dan belakang secara bersamaan.

Anti-lock Brake System (ABS) pada Roda Depan

Model ini dilengkapi dengan Anti-lock Brake System (ABS) yang dirancang untuk membantu mencegah rem depan terkunci saat pengereman yang keras.

- Tidak ada fungsi ABS pada roda belakang.
- ABS tidak mengurangi jarak pengereman. Dalam keadaan tertentu, ABS dapat menyebabkan jarak berhenti yang lebih panjang.
- ABS tidak berfungsi pada kecepatan di bawah 10 km/jam.

Hal-Hal yang Perlu Diperhatikan dalam Berkendara

- Handel rem depan mungkin akan sedikit kendur saat menggunakan rem. Hal ini normal.
- Gunakan selalu ban depan/belakang yang dianjurkan untuk memastikan ABS bekerja dengan baik.

■ Kondisi Basah atau Hujan

Permukaan jalan akan licin saat basah, dan rem yang basah akan mengurangi efisiensi pengereman. Anda harus ekstra hati-hati saat mengerem dalam kondisi basah.

Jika rem basah, lakukan pengereman sambil mengendarai kendaraan pada kecepatan rendah untuk membantu mengeringkan rem.

Memarkir Kendaraan

- Parkirlah pada permukaan yang keras dan rata.
- Jika Anda memang harus parkir di permukaan yang agak menanjak atau yang mudah bergeser, parkirlah kendaraan sedemikian rupa sehingga tidak bergerak atau jatuh.
- Pastikan bahwa bagian-bagian kendaraan yang bersuhu tinggi tidak bersentuhan dengan bahan-bahan yang mudah terbakar.
- Jangan menyentuh mesin, knalpot, rem dan bagian-bagian kendaraan lainnya yang bersuhu tinggi sebelum mendingin.

Hal-Hal yang Perlu Diperhatikan dalam Berkendara

- Untuk mengurangi kemungkinan pencurian, kuncilah selalu stang kemudi, kuncilah kunci kontak (➔ Hal. 50) dan tinggalkan kendaraan Anda sambil membawa Honda SMART Key bersama Anda. Non-aktifkan sistem Honda SMART Key jika perlu. ➔ Hal. 45 Kami juga menganjurkan Anda untuk menggunakan perangkat anti-pencurian. Aktifkan juga sistem alarm anti-pencurian.

■ Parkir dengan Standar Samping atau Standar Tengah

1. Matikan mesin.

2. Menggunakan standar samping

Tekan standar samping ke bawah.

Miringkan kendaraan ke kiri secara perlahan sampai seluruh berat kendaraan bertumpu pada standar samping.

Menggunakan standar tengah

Untuk menurunkan standar tengah, berdirilah di sisi kiri kendaraan.

Peganglah handel stang kiri dan grab rail.

Tekan ujung standar tengah ke bawah dengan kaki kanan Anda dan secara bersamaan, tarik kendaraan ke atas dan ke belakang.

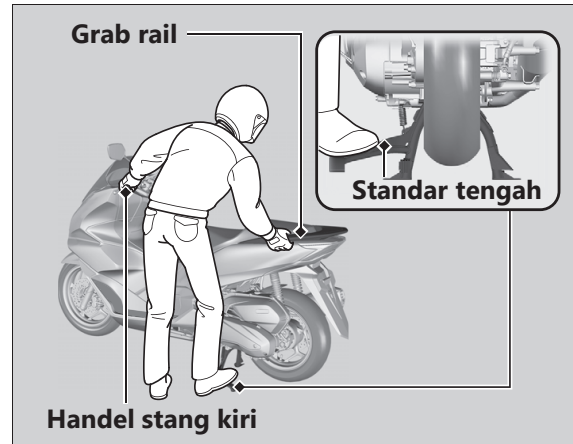

3. Putar stang kemudi sepenuhnya ke kiri.

▶ Memutar stang kemudi ke kanan akan mengurangi stabilitas dan dapat menyebabkan kendaraan terjatuh.

4. Putar kunci kontak ke posisi  (Lock) (➔ Hal. 42) dan kuncilah kunci kontak (➔ Hal. 50).

5. Aktifkan sistem alarm anti-pencurian. ➔ Hal. 52

Hal-Hal yang Perlu Diperhatikan dalam Berkendara

Petunjuk mengenai Bahan Bakar dan Mengisi Bahan Bakar

Ikutilah petunjuk-petunjuk berikut ini untuk melindungi mesin, sistem bahan bakar, dan catalytic converter:

- Gunakanlah selalu bensin tanpa timbal.
- Gunakanlah angka oktan sesuai yang dianjurkan. Menggunakan bensin dengan angka oktan yang lebih rendah akan mengakibatkan kinerja mesin menurun.
- Jangan gunakan bahan bakar yang mengandung kadar alkohol tinggi. ➤ Hal. 150
- Jangan gunakan bensin basi atau terkontaminasi atau campuran minyak/bensin.
- Jangan sampai kotoran atau air masuk ke dalam tangki bahan bakar.

Honda selectable torque control

Saat Honda selectable torque control (Torque Control) mendeteksi putaran/spin roda belakang selama akselerasi, sistem akan membatasi jumlah torsi yang diberikan kepada roda belakang.

Torque Control tidak berfungsi selama deselerasi dan tidak akan mencegah roda belakang mengalami slip

dikarenakan pengereman mesin. Jangan tutup gas tangan tiba-tiba, terutama saat berkendara di atas permukaan yang licin.

Torque Control mungkin tidak dapat mengompensasi permukaan jalan yang kasar atau operasi gas tangan yang cepat. Selalu pertimbangkan kondisi jalan dan cuaca, dan juga keterampilan serta kondisi Anda, saat memutar gas tangan.

Jika kendaraan Anda terperosok ke dalam lumpur, salju, atau pasir, mungkin lebih mudah mengeluarkannya dengan mematikan sementara Torque Control.

Mematikan sementara Torque Control juga dapat membantu Anda mempertahankan kontrol dan keseimbangan saat berkendara di permukaan off-road. Sistem hybrid tidak membantu tenaga (assist) mesin selama Torque Control beroperasi (ketika indikator Torque Control berkedip).

Torque Control diprioritaskan jika putaran roda belakang terdeteksi saat sistem hybrid membantu tenaga mesin.

Ban yang dianjurkan harus digunakan agar Torque Control dapat berfungsi dengan benar.

Aksesoris dan Modifikasi

Kami sangat menyarankan bahwa Anda tidak menambahkan aksesoris yang tidak secara khusus dirancang untuk kendaraan Anda oleh Honda atau membuat modifikasi pada kendaraan Anda dari desain aslinya. Melakukan itu dapat membuat kendaraan menjadi tidak aman.

Memodifikasi kendaraan Anda juga dapat membatalkan garansi Anda dan membuat kendaraan Anda ilegal untuk dikendarai di jalan raya. Sebelum memutuskan untuk memasang aksesoris pada kendaraan Anda yakinkanlah bahwa modifikasi tersebut aman dan legal.

PERINGATAN

Aksesoris dan modifikasi yang tidak sesuai dapat menimbulkan kecelakaan dimana Anda dapat terluka parah atau meninggal.

Ikuti semua instruksi di buku pedoman pemilik ini mengenai aksesoris dan modifikasi.

Jangan menarik kereta gandeng dengan, atau menempelkan kereta samping pada, kendaraan Anda. Kendaraan Anda tidak dirancang untuk tambahan-tambahan tersebut, dan penambahannya dapat menyebabkan terganggunya pengendalian kendaraan Anda.

Beban

Beban

- Membawa beban berlebihan akan mempengaruhi pengereman, stabilitas dan penguasaan kendaraan Anda. Berkendaralah selalu dengan kecepatan aman sesuai dengan beban yang Anda bawa.
- Hindari membawa beban berlebihan dan jaga beban agar berada dalam batas yang telah ditentukan.

Kapasitas berat maksimum/Berat barang bawaan maksimum 📖 Hal. 152

- Ikatlah semua barang bawaan dengan erat, seimbang dan dekat dengan titik pusat kendaraan.
- Jangan letakkan benda-benda dekat dengan lampu-lampu atau knalpot.

PERINGATAN

Membawa beban yang melebihi kapasitas atau peletakan yang salah dapat menyebabkan kecelakaan dan Anda dapat terluka parah atau meninggal.

Ikuti petunjuk batas beban maksimum yang dianjurkan buku pedoman ini.

Lokasi Part-Part

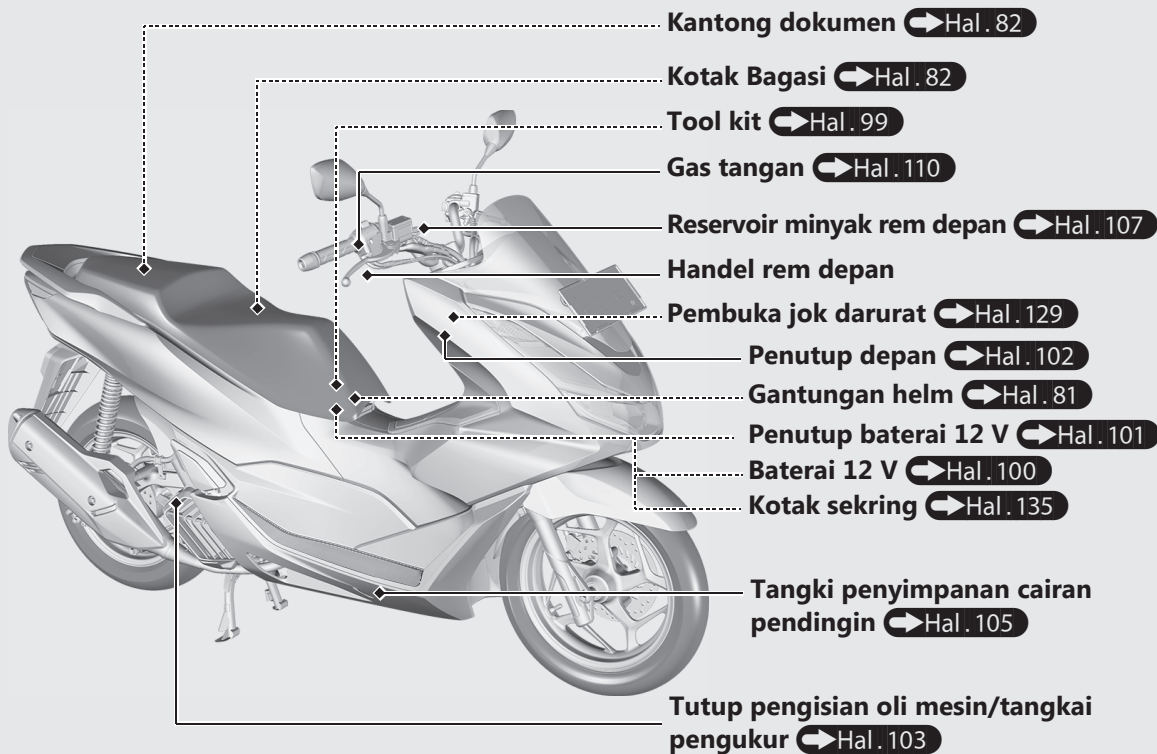

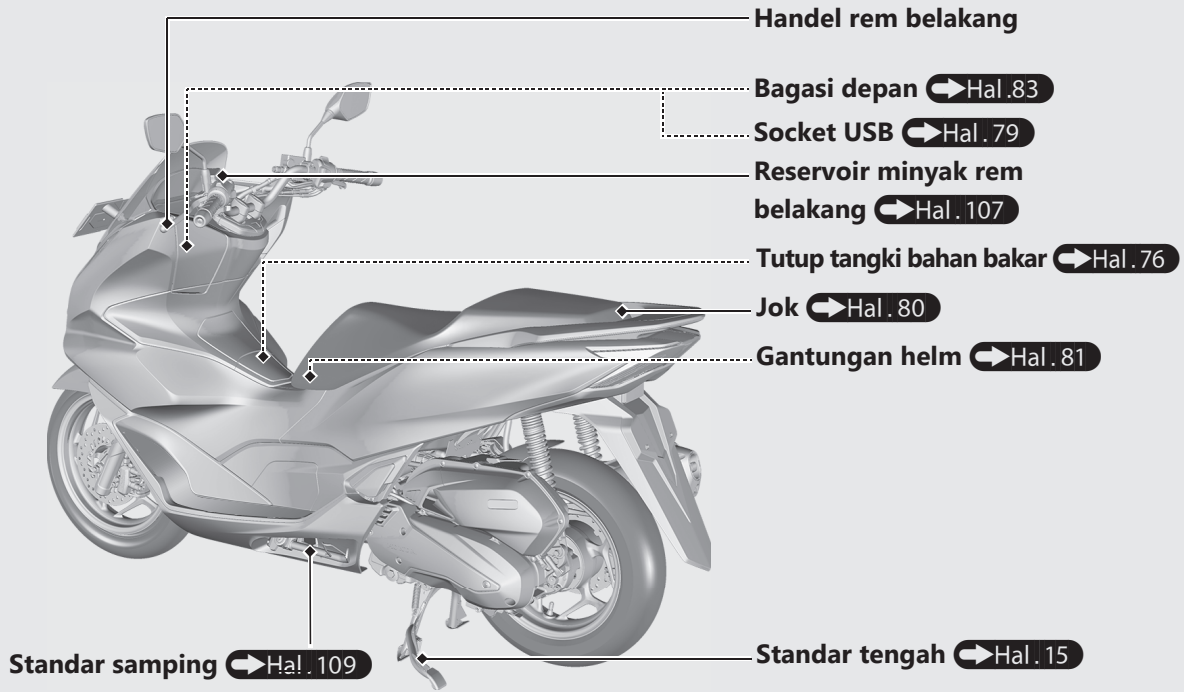

Instrumen

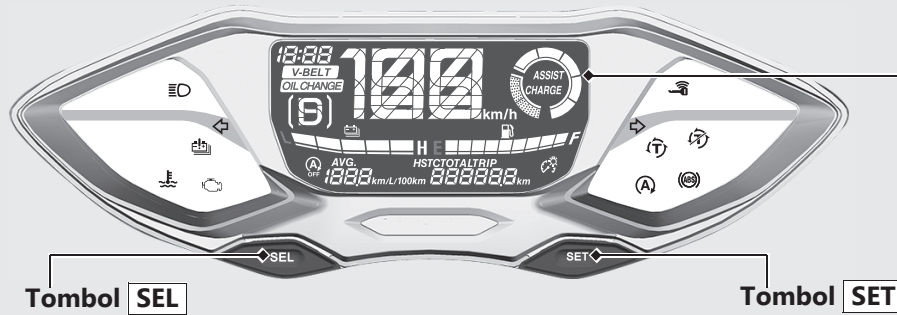

Tampilan Awal

Pada saat kunci kontak diputar ke I (On), animasi awal akan ditampilkan.

Jika ada bagian dari tampilan ini yang tidak menyala pada saat yang seharusnya, mintalah bengkel Honda Wing Anda untuk memeriksa masalah yang ada.

Jam (Tampilan 12-jam)

Untuk mengatur jam: ➔ Hal. 29



Speedometer

Mode berkendara

Menunjukkan kecepatan berkendara. ➔ Hal. 69

Meter Bahan Bakar

Sisa bahan bakar ketika hanya segmen ke 1 (E) mulai berkedip sekitar: 0,9 L



Jika indikator bahan bakar berkedip-kedip dengan pola berulang atau mati: ➔ Hal. 121

Instrumen *(Bersambung)*

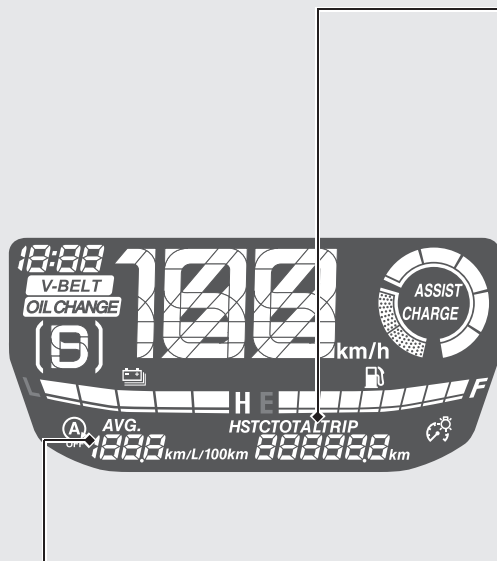

Odometer [TOTAL] , Tripmeter [TRIP] & Torque Control [HSTC]

Tombol **[SET]** untuk memilih odometer, tripmeter dan Torque Control.

- Odometer:
Jarak total yang telah ditempuh.
- Tripmeter:
Jarak yang ditempuh sejak tripmeter di-reset.
Untuk me-reset tripmeter, tekan dan tahan tombol **[SET]** dengan tripmeter ditampilkan.
Konsumsi bahan bakar rata-rata juga akan ter-reset.
- Torque Control:
Menekan dan menahan tombol **[SET]** saat Torque Control ditampilkan akan mengaktifkan dan menonaktifkan Torque Control. ➡ Hal . 68

Konsumsi bahan bakar rata-rata [AVG]

Konsumsi bahan bakar rata-rata dihitung berdasarkan pada tripmeter.

Konsumsi bahan bakar rata-rata sejak tripmeter di-reset.

Ketika " -.- " tampil walaupun konsumsi bahan bakar rata-rata tidak di-reset, kunjungi bengkel Honda Wing Anda untuk diservis.

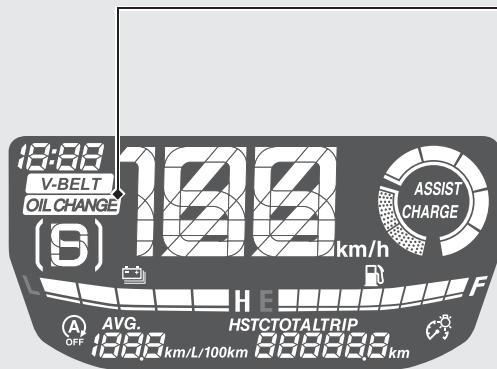

Indikator OIL CHANGE (GANTI OLI)

Indikator ini menyala setiap kali jarak tempuh mencapai interval penggantian oli yang telah diprogram.

Ketika indikator oil change (ganti oli) muncul, reset indikator setelah mengganti oli mesin.

- ▶ Indikator tidak mati sampai selesai di-reset.
- ▶ Indikator oil change (ganti oli) muncul untuk pertama kalinya ketika jarak tempuh mencapai 1.000 km.
- ▶ Setelah di-reset, indikator oil change (ganti oli) menyala lagi setelah dikendarai 6.000 km.

Jika oli diganti sebelum indikator penggantian oli menyala, pastikan me-reset indikator itu setelah mengganti oli.

Untuk me-reset indikator oil change (ganti oli): ➡ Hal . 31

Anda juga dapat memeriksa jarak yang tersisa ke penggantian oli mesin berikutnya.

Untuk memeriksa jarak yang tersisa: ➡ Hal . 31

Instrumen *(Bersambung)*

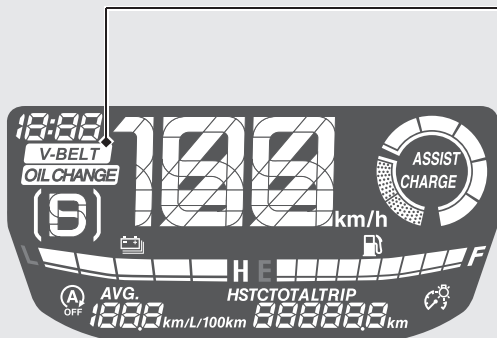

Indikator V-BELT

Indikator ini menyala setiap kali jarak tempuh mencapai interval perawatan berkala yang telah diprogram.

Ketika Indikator V-BELT muncul, reset indikator setelah melakukan perawatan berkala.

- ▶ Indikator tidak mati sampai selesai di-reset.
- ▶ Indikator V-BELT muncul untuk pertama kalinya ketika jarak tempuh mencapai 12.000 km.
- ▶ Setelah di-reset, indikator V-BELT menyala lagi setelah dikendarai 12.000 km.

Jika perawatan berkala dilakukan sebelum indikator V-BELT menyala, pastikan untuk me-reset indikator V-BELT setelah perawatan berkala.

Untuk me-reset indikator V-BELT: ➡ Hal. 33

Anda juga dapat memeriksa jarak yang tersisa ke perawatan berkala berikutnya.

Untuk memeriksa jarak yang tersisa: ➡ Hal. 33

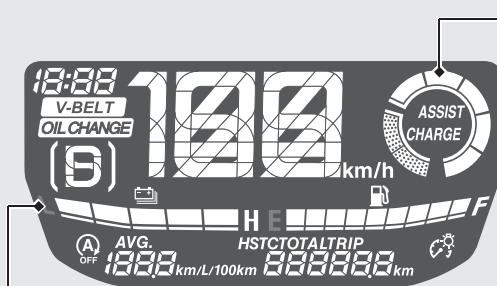

Tampilan level CHARGE/ASSIST

Menunjukkan kekuatan motor assist oleh alat pengukur level pada sisi ASSIST dan status pengisian baterai sistem hybrid oleh alat pengukur level pada sisi CHARGE.

Jika Tampilan Level CHARGE/ASSIST dan Alat Pengukur Baterai Sistem Hybrid Berkedip:

➔ Hal. 122

Alat Pengukur Baterai Sistem Hybrid

Menunjukkan jumlah baterai sistem hybrid yang tersisa.

- ▶ Pada saat berada dibawah segmen ke 2, motor assist terbatas.
- ▶ Jangan mengoperasikan motor assist dan Idling stop system di bawah kondisi berikut ini.
 - Pada saat hanya segmen ke 1 (L) mulai berkedip-kedip
 - Pada saat semua segmen mulai berkedip-kedip
 - Pada saat semua segmen mati
 - Pada saat baterai sistem hybrid mengalami error

Pada waktu yang sama tampilan level CHARGE/ASSIST mulai berkedip.

Jika Tampilan Level CHARGE/ASSIST dan Alat Pengukur Baterai Sistem Hybrid Berkedip: ➔ Hal. 122

Instrumen *(Bersambung)*

Pengaturan Tampilan

Item-item berikut dapat diubah secara berurutan.

- Penyetelan Jam
- Penyetelan kecerahan lampu latar
- Mengubah satuan konsumsi bahan bakar
- Me-reset indikator OIL CHANGE (GANTI OLI)
- Me-reset indikator V-BELT



⇨ Tekan dan tahan tombol **SEL** dan tombol **SET**

➡ Tekan tombol **SET**

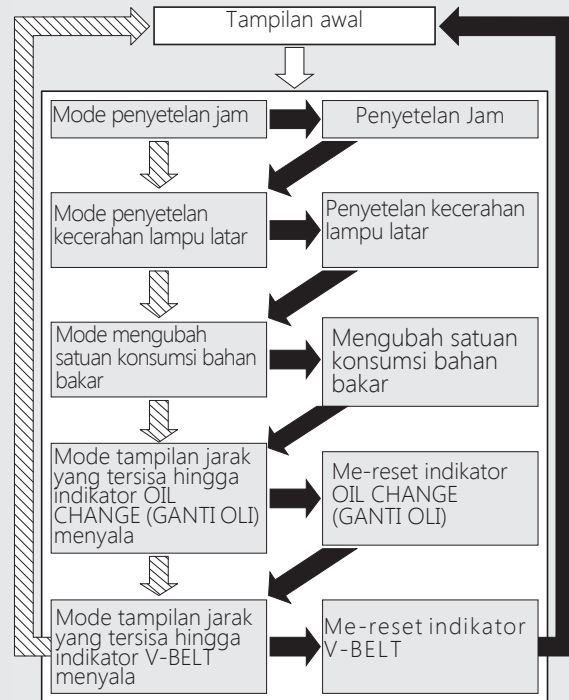
⇩ Tekan tombol **SEL**



Yang berikut ini menggeser tampilan awal di pengaturan tampilan.

- Tombol tidak ditekan selama sekitar 30 detik.
 - ▶ Item yang sedang disetel akan dihapus, dan hanya item yang pengaturannya telah selesai yang akan ditampilkan.
- Putar kunci kontak ke posisi  (Off), kemudian ke posisi  (On).
 - ▶ Item yang sedang disetel dan item yang pengaturannya telah selesai yang akan ditampilkan.

1 Penyetelan Jam:

- 1 Putar kunci kontak ke posisi  (ON).
- 2 Menekan dan menahan tombol **SEL** dan tombol **SET** membuat tampilan jam dan menit mulai berkedip.
- 3 Tekan tombol **SET**. Angka jam mulai berkedip-kedip.

- 4 Tekan tombol **SEL** sampai angka jam yang diinginkan tampil.
 - ▶ Tekan dan tahan untuk memajukan jam dengan cepat.



- 5 Tekan tombol **SET**. Angka menit akan mulai berkedip-kedip.



- 6 Tekan tombol **SEL** sampai menit yang diinginkan tampil.
 - ▶ Tekan dan tahan untuk memajukan menit dengan cepat.

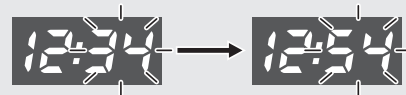

Instrumen *(Bersambung)*

- 7 Tekan tombol **SET**. Jam telah diatur, dan kemudian tampilan bergeser ke penyetelan kecerahan lampu latar. (Indikator kecerahan lampu latar dan segmen penyetelan kecerahan lampu latar mulai berkedip.)

2 Penyetelan kecerahan lampu latar:

Anda dapat menyetel salah satu dari lima tingkat kecerahan.

- 1 Tekan tombol **SET**. Indikator kecerahan lampu latar dan segmen penyetelan kecerahan lampu latar berkedip cepat.
- 2 Tekan tombol **SEL**. Tingkat kecerahan berubah.

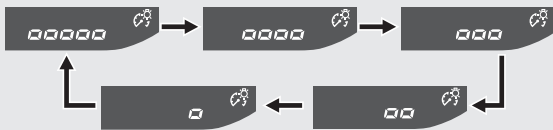

- 3 Tekan tombol **SET**. Pengaturan lampu latar telah disetel, lalu tampilan bergeser ke satuan meteran konsumsi bahan bakar. (Satuan meteran konsumsi bahan bakar mulai berkedip.)

3 Mengubah satuan meteran konsumsi bahan bakar:

- 1 Tekan tombol **SET**. Satuan meteran konsumsi bahan bakar mulai berkedip cepat.
- 2 Tekan tombol **SEL** untuk memilih "km/L" atau "L/100 km".

km/L ↔ **L/100km**

- 3 Tekan tombol **SET**. Satuan meteran konsumsi bahan bakar sudah diatur, dan kemudian tampilan bergeser ke jarak yang tersisa hingga indikator OIL CHANGE (GANTI OLI) menyala. (Indikator OIL CHANGE (GANTI OLI) mulai berkedip.)

4 Tampilan jarak yang tersisa hingga indikator OIL CHANGE (GANTI OLI) menyala:

Anda dapat mengkonfirmasi jarak yang tersisa hingga indikator OIL CHANGE (GANTI OLI) menyala, dan kemudian reset indikator OIL CHANGE (GANTI OLI).

Mengkonfirmasi jarak yang tersisa hingga indikator OIL CHANGE (GANTI OLI) menyala

Menampilkan jarak yang tersisa hingga indikator OIL CHANGE (GANTI OLI) menyala.

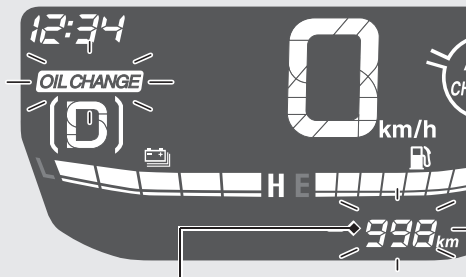

Jarak yang tersisa hingga indikator OIL CHANGE (GANTI OLI) menyala

Me-reset indikator OIL CHANGE (GANTI OLI)

- 1 Tekan tombol **SET**. Indikator OIL CHANGE (GANTI OLI) dan jarak yang tersisa hingga indikator OIL CHANGE (GANTI OLI) menyala berkedip.
 - ▶ "P" berkedip saat jarak yang tersisa hingga indikator OIL CHANGE (GANTI OLI) menyala ditampilkan.

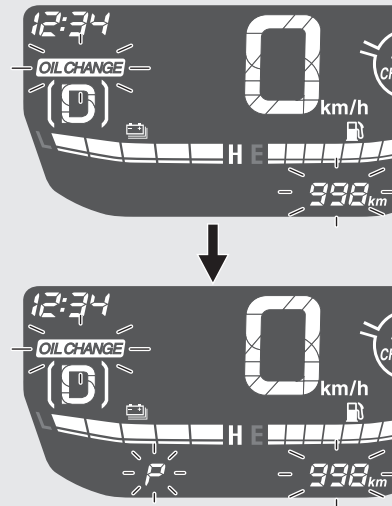

Instrumen (Bersambung)

- 2 Tekan tombol **SEL** untuk memilih interval penggantian oli.
 - ▶ "P" mati saat interval penggantian oli ditampilkan.
 - ▶ Saat jarak yang tersisa hingga indikator OIL CHANGE (GANTI OLI) menyala ditampilkan, indikator OIL CHANGE (GANTI OLI) tidak akan reset meskipun tombol **SET** ditekan.

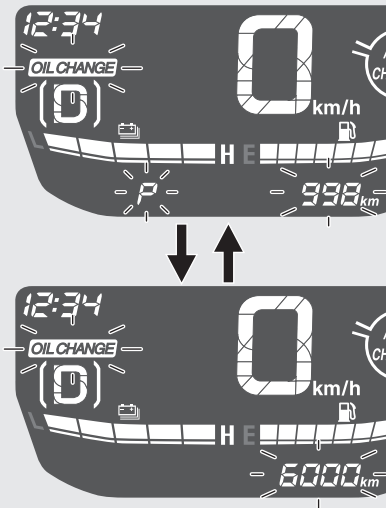

- 3 Tekan tombol **SET** dan set interval penggantian oli. Saat ini di-set, indikator OIL CHANGE (GANTI OLI) akan direset dan tampilan bergeser ke jarak yang tersisa hingga indikator V-BELT menyala. (Indikator V-BELT mulai berkedip.)

5 Tampilan jarak yang tersisa hingga indikator V-BELT menyala:

Anda dapat mengkonfirmasi jarak yang tersisa hingga indikator V-BELT menyala, dan kemudian reset indikator V-BELT.

Mengkonfirmasi jarak yang tersisa hingga indikator V-BELT menyala

Menampilkan jarak yang tersisa hingga indikator V-BELT menyala.

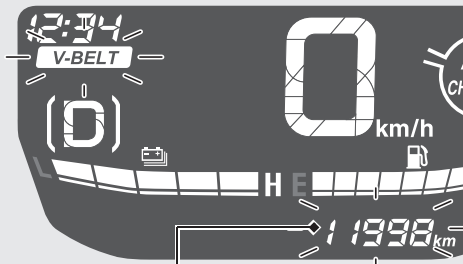

Jarak yang tersisa hingga indikator V-BELT menyala

Me-reset indikator V-BELT

- 1 Tekan tombol **SET**. Indikator V-BELT dan jarak yang tersisa hingga indikator V-BELT menyala berkedip.
 - ▶ "P" berkedip saat jarak yang tersisa hingga indikator V-BELT menyala ditampilkan.

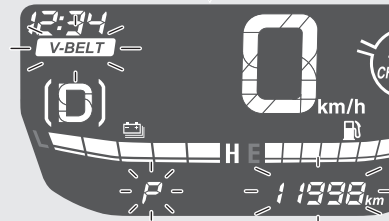
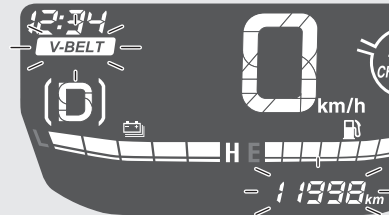

Instrumen *(Bersambung)*

- 2 Tekan tombol **SEL** untuk memilih interval perawatan berkala.
 - ▶ "P" mati saat interval perawatan berkala ditampilkan.
 - ▶ Saat jarak yang tersisa hingga indikator V-BELT menyala ditampilkan, indikator V-BELT tidak akan reset meskipun tombol **SET** ditekan.

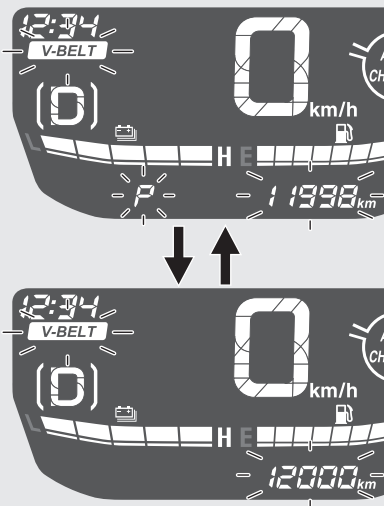

- 3 Tekan tombol **SET** dan set interval perawatan. Ketika ini di-set, indikator V-BELT akan di-reset dan tampilan kembali ke tampilan normal.

Indikator

Jika salah satu dari indikator-indikator ini ada yang tidak menyala sesuai fungsinya, maka mintalah bengkel Honda Wing Anda untuk memeriksa masalah yang ada.

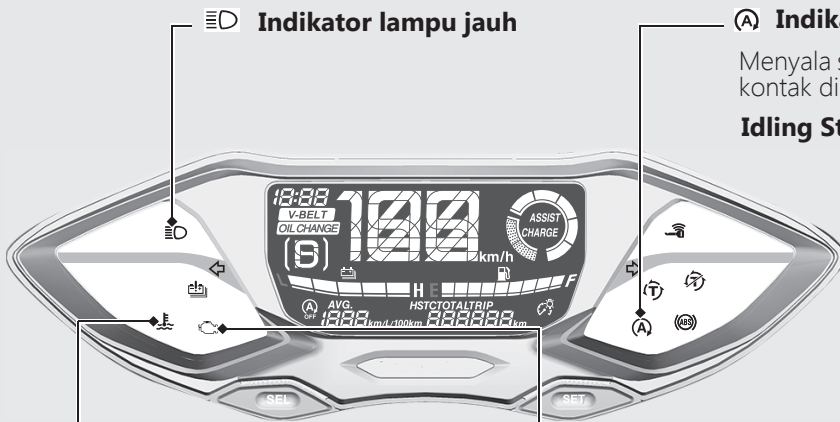

Indikator lampu jauh

(A) Indikator Idling Stop

Menyala sesaat pada waktu kunci kontak diputar ke posisi **I** (On).

Idling Stop System: ➔ Hal . 64

Indikator suhu cairan pendingin tinggi

Apabila indikator menyala saat berkendara: ➔ Hal . 115

Malfunction Indicator Lamp (MIL) PGM-FI (Programmed Fuel Injection)

Menyala sesaat pada waktu kunci kontak diputar ke posisi **I** (On) dengan sakelar engine stop berada pada posisi **O** (Run).

Apabila indikator menyala saat mesin hidup:

➔ Hal . 116

Indikator *(Bersambung)*



⇐ Indikator lampu sein kiri

Menyala sesaat pada waktu kunci kontak diputar ke posisi I (On).

⇒ Indikator lampu sein kanan

Menyala sesaat pada waktu kunci kontak diputar ke posisi I (On).

📶 Indikator Honda SMART Key

Menyala saat verifikasi kendaraan dan Honda SMART Key selesai dan kunci kontak dapat dioperasikan.

Mati saat kunci kontak diputar ke posisi I (On).

Saat Indikator Honda SMART Key Berkedip:

➡ Hal. 120

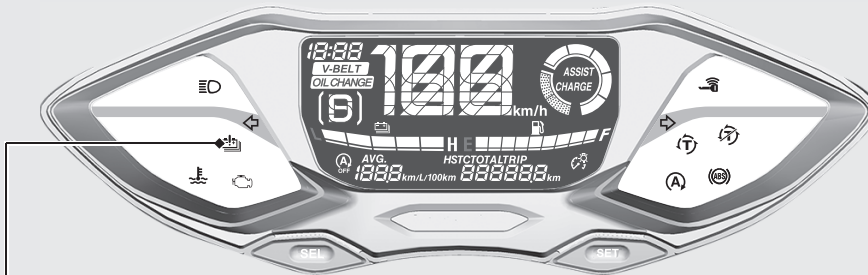

Indikator Baterai Sistem Hybrid

- Menyalanya jika baterai sistem hybrid bocor atau sistem mengalami error.
 - ▶ Motor assist dan Idling stop system tidak dapat bekerja jika indikator baterai sistem hybrid menyala.

Pada saat baterai sistem hybrid menyala:  Hal . 119

- Menyalanya jika Anda mencoba menghidupkan mesin pada saat alat pengukur sistem baterai hybrid dan tampilan level CHARGE/ASSIST menyala.

Jika Tampilan Level CHARGE/ASSIST dan Alat pengukur Baterai Sistem Hybrid Berkedip:  Hal . 122

Indikator (Bersambung)

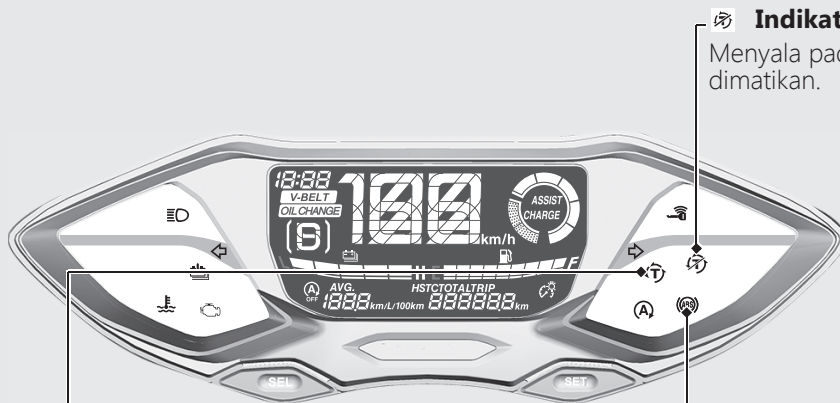

Indikator Torque Control

- Menyala pada waktu kunci kontak diputar ke posisi **I** (On).
- Mati saat kecepatan Anda mencapai sekitar 3 km/jam untuk menandakan Torque Control siap bekerja.
- Berkedip saat Torque Control beroperasi.

Apabila indikator menyala saat berkendara:

 Hal. 118

Indikator Torque Control OFF

Menyala pada saat Torque Control dimatikan.

Indikator ABS (Anti-lock Brake System)

Menyala pada waktu kunci kontak diputar ke posisi **I** (On).

Mati pada waktu kecepatan mencapai sekitar 10 km/jam.

Apabila indikator menyala saat

berkendara:  Hal. 117

Tombol & Sakelar

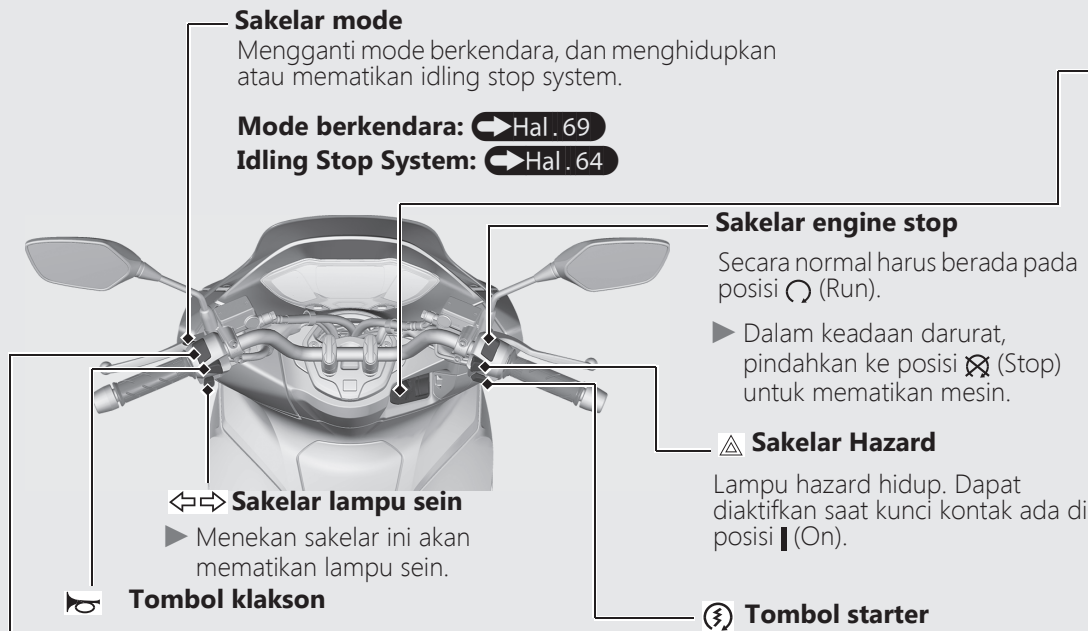



Sakelar mode
 Mengganti mode berkendara, dan menghidupkan atau mematikan idling stop system.

Mode berkendara: ➡ Hal. 69

Idling Stop System: ➡ Hal. 64

Sakelar engine stop
 Secara normal harus berada pada posisi  (Run).



▶ Dalam keadaan darurat, pindahkan ke posisi  (Stop) untuk mematikan mesin.

 **Sakelar Hazard**
 Lampu hazard hidup. Dapat diaktifkan saat kunci kontak ada di posisi  (On).

 **Sakelar lampu sein**
 ▶ Menekan sakelar ini akan mematikan lampu sein.

 **Tombol klakson**

Sakelar dim lampu depan

-  : Sinar lampu jauh
-  : Sinar lampu

 **Tombol starter**

Kunci kontak

Menyalakan/mematikan sistem kelistrikan, mengunci stang kemudi, dan mengoperasikan tombol penutup tangki bahan bakar dan pembuka jok.

Untuk membuka kunci kontak:

 Hal . 49

I (On)
Menyalakan sistem kelistrikan untuk menghidupkan mesin/berkendara.

SEAT FUEL
Mengoperasikan penutup tangki bahan bakar dan pembuka jok.

O (Off)
Mematikan mesin.

🔒 (Lock)
Mengunci kemudi.

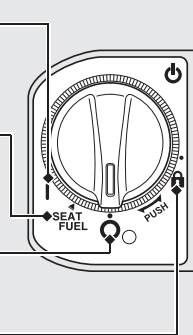

Tombol & Sakelar *(Bersambung)*



Kunci Kemudi

Kuncilah kemudi saat parkir untuk mencegah terjadinya pencurian.

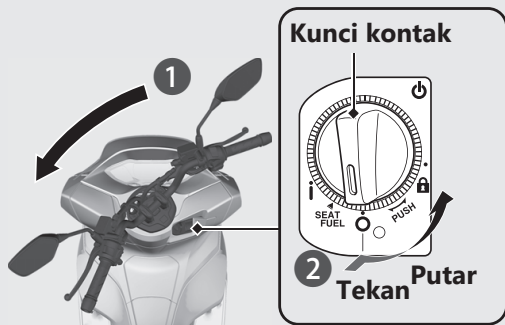

Kami juga menganjurkan Anda untuk menggunakan kunci roda berbentuk-U atau kunci sejenis yang mirip.



Mengunci

- 1 Putar stang kemudi sepenuhnya ke kiri atau kanan.
- 2 Tekan kunci kontak, dan putar ke posisi  (Lock).
 - ▶ Untuk membuka kunci kontak  Hal . 49
 - ▶ Putar stang kemudi ke kanan dan ke kiri sedikit apabila sulit mengunci.
- 3 Mengunci kunci kontak.  Hal . 50

Membuka

- Tekan kunci kontak, dan putar ke posisi  (Off).
- ▶ Untuk membuka kunci kontak  Hal . 49

Sistem Hybrid

Dengan sistem hybrid, sebuah motor listrik membantu mesin dalam berakselerasi untuk meningkatkan respons gas tangan dan performa tenaga.

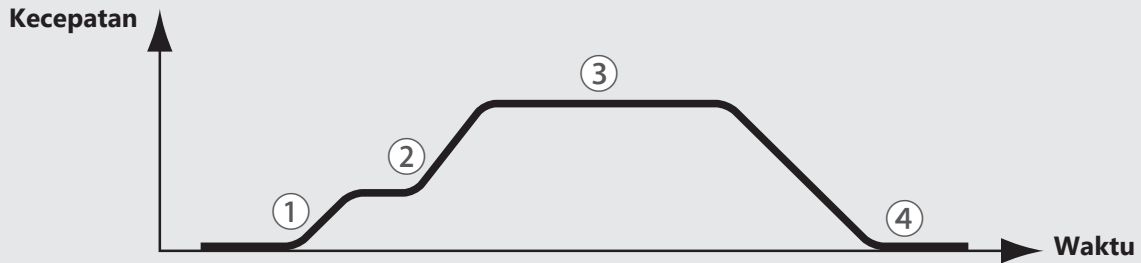

| ① Mulai bergerak | ② Akselerasi | ③ Kecepatan konstan | ④ Berhenti |
|---|---|--|--|
| Mesin dibantu hingga kira-kira 4 detik* sesuai dengan jumlah bukaan gas tangan. | Saat berakselerasi dengan pengoperasian gas tangan cepat, mesin dibantu hingga kira-kira 4 detik* sesuai dengan jumlah bukaan gas tangan. | Kendaraan dijalankan dengan tenaga mesin saja. | Idling stop system aktif setelah berhenti. Idling stop system ➡ Hal. 64 |

*Aktivasi motor assist, volume keluaran assist, dan waktu aktivasi berbeda-beda bergantung pada kondisi seperti jumlah bukaan gas tangan, kecepatan mesin, dan status baterai sistem hybrid. Assist mungkin dibatasi untuk melindungi sistem. Selain itu, waktu assist diatur sehingga torsi maksimum berlanjut selama kurang lebih 3 detik dari mulai assist, perlahan-lahan berkurang setelahnya selama kurang lebih 1 detik.

Sistem Honda SMART Key

Sistem Honda SMART Key memungkinkan Anda mengoperasikan kunci kontak tanpa memasukkan kunci ke dalam lubang kunci.

Sistem menjalankan otentikasi dua arah antara kendaraan dan Honda SMART Key untuk memverifikasi apakah Honda SMART Key sudah teregistrasi atau belum.

Sistem Honda SMART Key menggunakan gelombang radio berintensitas-rendah. Gelombang ini dapat mempengaruhi peralatan medis seperti misalnya alat pacu jantung.

Mengoperasikan Sistem Honda SMART Key

Untuk mengaktifkan atau menonaktifkan sistem Honda SMART Key

Tekan tombol ON/OFF sampai LED di Honda SMART Key berubah warna.

Untuk memeriksa status sistem Honda SMART Key

Tekan sebentar tombol ON/OFF. LED Honda SMART Key akan menunjukkan status. Saat LED Honda SMART Key:

| | |
|-------------------------|--|
| Hijau: (aktif) | Otentikasi sistem Honda SMART Key dapat dilakukan. |
| Merah: (Tidak aktif) | Otentikasi sistem Honda SMART Key tidak dapat dilakukan. |

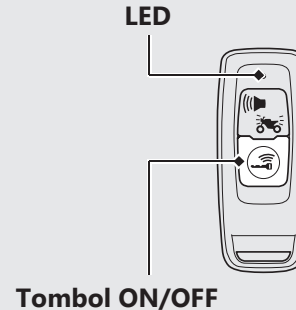

Sistem Honda SMART Key (Bersambung)

Jarak Jangkau Pengoperasian

Jarak jangkau pengoperasian saat kunci kontak terkunci atau terbuka.

Sistem Honda SMART Key menggunakan gelombang radio berintensitas-rendah. Karena itu, jarak jangkau pengoperasian dapat melebar atau menyempit, atau sistem Honda SMART Key mungkin tidak berfungsi dengan benar di lingkungan berikut ini.

- Saat baterai Honda SMART Key habis.
- Saat ada fasilitas di dekatnya yang menghasilkan gelombang radio atau noise yang kuat seperti pemancar TV, pembangkit listrik, stasiun radio, atau bandara.
- Saat Anda membawa Honda SMART Key bersama laptop atau perangkat komunikasi nirkabel seperti radio atau ponsel.
- Saat Honda SMART Key bersentuhan atau ditutupi oleh benda logam.

Saat kunci kontak terbuka:

Sistem dapat beroperasi di dalam area berarsir yang diperlihatkan pada ilustrasi ini.

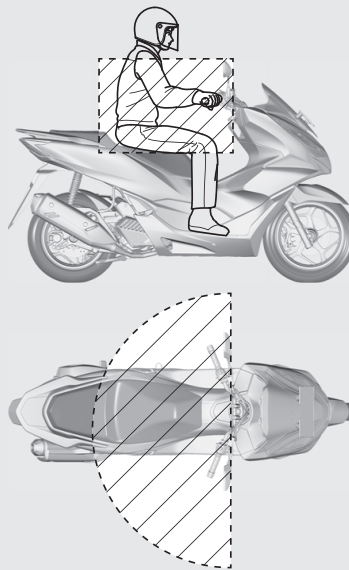

Saat kunci kontak terkunci:

Sistem dapat beroperasi di dalam area berarsir yang diperlihatkan pada ilustrasi ini.

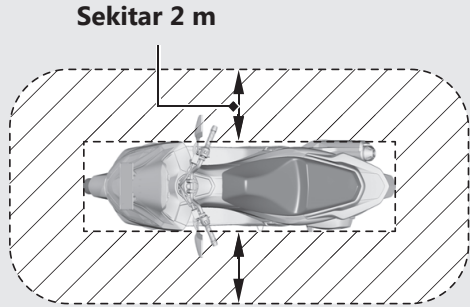

Siapa pun dapat membuka kunci kontak dan menyalakan mesin jika Honda SMART Key Anda berada dalam jarak jangkauan pengoperasian kendaraan, walaupun Anda berada di balik tembok atau jendela. Jika Anda berada jauh dari kendaraan tetapi Honda SMART Key Anda masih dalam jarak jangkauan pengoperasian kendaraan, nonaktifkan sistem Honda SMART Key.

Mengoperasikan sistem Honda SMART Key

➔ Hal . 45

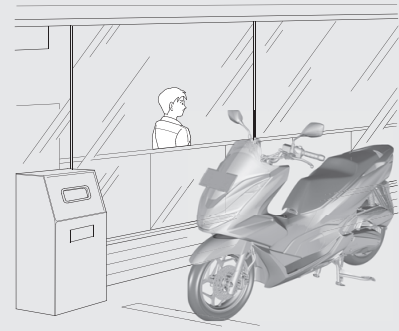

Sistem Honda SMART Key *(Bersambung)*

Siapa pun yang memiliki Honda SMART Key dapat melakukan operasi berikut ini jika Honda SMART Key berada dalam jarak jangkauan pengoperasian:

- Menghidupkan mesin
- Membuka kunci kontak
- Membuka kunci jok
- Membuka penutup tangki bahan bakar
- Membuka kunci stang kemudi

Anda harus selalu membawa Honda SMART Key setelah menaiki atau turun dari kendaraan atau saat berkendara.

Jangan simpan Honda SMART Key di dalam kotak bagasi.

Jika kunci kontak berada di posisi **I** (On), kendaraan dapat dioperasikan bahkan oleh orang yang tidak memiliki Honda SMART Key yang sudah terverifikasi.

Setiap kali Anda meninggalkan kendaraan, kunci stang kemudi dan kuncilah kunci kontak.  **Hal. 50**

Pastikan lampu ring kunci kontak mati dan semua lampu sein berkedip satu kali pada saat ini.

Mengoperasikan kunci kontak

Untuk Membuka Kunci Kontak

- 1 Pastikan bahwa Honda SMART Key diaktifkan. **➡ Hal . 45**
- 2 Untuk mengotentikasi sistem Honda SMART Key, tekan kunci kontak.
 - ▶ Saat terotentikasi dengan benar dan kunci kontak membuka, indikator Honda SMART Key dan lampu ring kunci kontak menyala. Buzzer juga berdering 2 kali pada saat ini.
 - ▶ Bunyi buzzer dapat dimatikan. **➡ Hal . 51**
- 3 Putar kunci kontak ke posisi **I** (On) saat indikator Honda SMART Key menyala.
 - ▶ Jika Anda tidak memutar kunci kontak ke posisi **I** (On) dalam waktu 20 detik setelah kunci kontak ditekan, indikator Honda SMART Key dan lampu ring kunci kontak akan mati, lampu sein berkedip 1 kali, lalu kunci kontak terkunci.

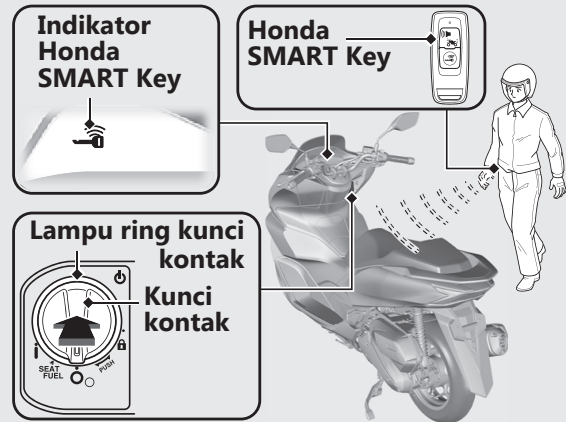

Apabila sistem Honda SMART Key tidak beroperasi dengan benar ➡ Hal . 127

Jika seseorang yang tidak memiliki Honda SMART Key berusaha memutar kunci kontak, kunci kontak akan berputar bebas. Jika Anda melihat kunci kontak berada di posisi berbeda, putar kunci kontak ke posisi asal (O (Off) atau L (Lock)).



Sistem Honda SMART Key (Bersambung)



Untuk Mengunci Kunci Kontak

- ① Putar kunci kontak ke posisi SEAT FUEL, ○ (Off) atau  (Lock).
- ② Kuncilah kunci kontak dengan melakukan salah satu dari hal berikut ini:
 - Keluar dari jarak jangkauan pengoperasian dengan membawa Honda SMART Key. **➡ Hal. 46**
 - Menekan kunci kontak.
 - Tunggu sekitar 20 detik setelah memutar kunci kontak dari posisi  (On) ke posisi SEAT FUEL, ○ (Off) atau  (Lock).
 - Pindahkan sistem Honda SMART Key ke nonaktif. **➡ Hal. 45**
- ③ Pastikan indikator Honda SMART Key dan lampu ring kunci kontak mati, lampu sein berkedip satu kali. Ini mengindikasikan bahwa kunci kontak sudah terkunci. Buzzer juga berdering 1 kali pada saat ini. **▶ Bunyi buzzer dapat dimatikan. ➡ Hal. 51**

Apabila sistem Honda SMART Key tidak beroperasi dengan benar **➡ Hal. 127**

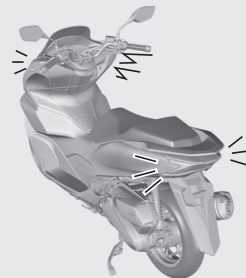
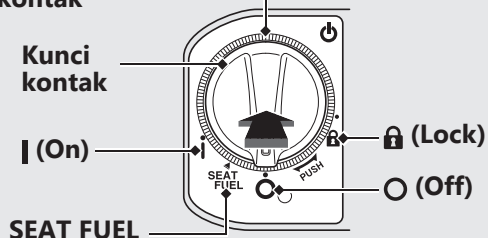
Lampu ring kunci kontak



Selalu pastikan bahwa posisi kunci kontak berada di posisi  (Off) atau  (Lock) saat Anda meninggalkan kendaraan.

Saat kunci kontak diputar ke posisi SEAT FUEL kunci kontak dapat diputar ke posisi  (Off) satu kali saja.

Saat kunci kontak terkunci di posisi  (Off), stang kemudi tidak dapat dikunci. Untuk mengunci stang kemudi, bukalah kunci kontak.

Operasikan Suara Buzzer Saat Kunci Kontak Terbuka/Terkunci

Aktifkan

- 1 Non-aktifkan sistem Honda SMART Key.
 Hal . 45
- 2 Tekan sebentar tombol ON/OFF. LED merah di Honda SMART Key menyala.
- 3 Saat LED merah menyala, tekan tombol answer back/alarm.
 - ▶ LED merah mulai berkedip saat suara buzzer diaktifkan dengan benar.

Non-aktifkan

- 1 Non-aktifkan sistem Honda SMART Key.
 Hal . 45
- 2 Tekan sebentar tombol ON/OFF. LED merah di Honda SMART Key berkedip.
- 3 Saat LED merah berkedip, tekan tombol answer back/alarm.
 - ▶ LED merah berhenti berkedip tetapi tetap menyala saat suara buzzer dinon-aktifkan dengan benar.

Sistem alarm anti-pencurian

Sistem alarm anti-pencurian adalah suatu alat untuk mengurangi kemungkinan terjadinya pencurian. Pada saat sensor mendeteksi adanya getaran atau gerakan pada saat kunci kontak berada di posisi **O** (Off) atau **L** (Lock) dan sistem disetel, maka alarm akan diaktifkan.

Buzzer berbunyi dan lampu sein berkedip selama sekitar 10 detik ketika sistem alarm anti-pencurian mendeteksi getaran yang disebabkan oleh adanya sentuhan atau gerakan.

Buzzer berbunyi dan lampu sein berkedip selama sekitar 60 detik ketika sistem alarm anti-pencurian mendeteksi adanya perubahan besar pada posisi kendaraan. Setelah buzzer berbunyi selama 60 detik, sistem alarm anti-pencurian akan me-reset pada posisi tersebut.

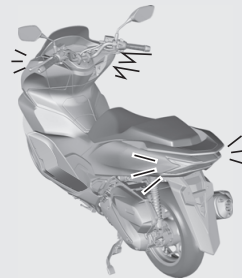
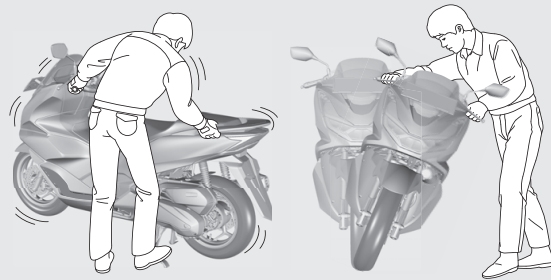

Jika kunci kontak dibiarkan di **O** (Off) lebih dari 10 hari, sistem alarm anti-pencurian akan mati. Selama sistem diaktifkan, pada saat kendaraan menerima sinyal dengan menekan tombol answer back/alarm, aktivasi sistem akan diperpanjang selama 10 hari. Untuk me-reset sistem, putar kunci kontak ke posisi **I** (On) satu kali.

Sistem alarm anti-pencurian menggunakan gelombang radio intensitas-rendah. Gelombang ini dapat mempengaruhi peralatan medis seperti misalnya alat pacu jantung.

Pada saat baterai 12 V pada kendaraan lemah, sistem alarm anti-pencurian kemungkinan tidak bisa berfungsi.

Menyetel Sistem Alarm Anti-pencurian

- 1 Putar kunci kontak ke posisi **O** (Off) atau **L** (Lock).
- 2 Tekan tombol answer back/alarm. Dalam waktu 1 detik, lampu sein akan berkedip-kedip dan buzzer berbunyi 1 kali. Setelah 2,5 detik, buzzer akan berbunyi 1 kali. Sistem alarm anti-pencurian telah diaktifkan. Indikator alarm akan berkedip-kedip selama sistem alarm anti-pencurian diaktifkan.

Tombol answer back/alarm



Indikator alarm

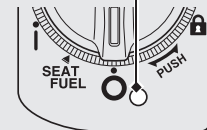

Sistem alarm anti-pencurian *(Bersambung)*

Membatalkan Sistem Alarm Anti-Pencurian

Untuk membatalkan sistem alarm anti-pencurian, buka kunci kontak. ➡ Hal . 49

Saat kunci kontak terbuka, buzzer berbunyi 2 kali, dan indikator alarm mati.

Menonaktifkan Sistem Alarm Anti-pencurian

Untuk menonaktifkan sistem alarm anti-pencurian, lakukan salah satu dari berikut ini:

- Tekan tombol answer back/alarm di Honda SMART Key.
 - ▶ Setelah menonaktifkan sistem alarm anti-pencurian, sistem alarm anti-pencurian akan di-reset.
- Membuka kunci kontak. ➡ Hal . 49
 - ▶ Setelah menonaktifkan sistem alarm anti-pencurian, sistem alarm anti-pencurian akan dibatalkan.

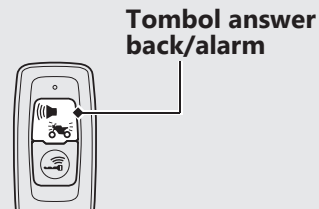

Menyetel Sensitivitas Sistem Alarm Anti-pencurian

Anda dapat memilih salah satu dari 3 tingkat sensitivitas sistem alarm anti-pencurian.

- 1 Pastikan bahwa sistem Honda SMART Key diaktifkan. ➔ Hal. 45
- 2 Tekan kunci kontak untuk mengotentikasi sistem Honda SMART Key. ➔ Hal. 49
- 3 Tekan dan tahan kunci kontak selama lebih dari 4 detik.
 - ▶ Indikator Honda SMART Key dan lampu ring kunci kontak berkedip.

- 4 Tekan kunci kontak 1 kali saat indikator Honda SMART Key dan lampu ring kunci kontak berkedip.
 - ▶ Indikator Honda SMART Key dan lampu ring kunci kontak menyala dan buzzer berbunyi.
- 5 Ulangi 3 kali berikut ini: Tekan tombol answer back/alarm pada Honda SMART Key 4 kali dan kunci kontak 1 kali.

Tombol answer back/alarm



Kunci Kontak

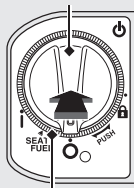

Lampu ring kunci kontak

Sistem alarm anti-pencurian *(Bersambung)*

- ▶ Saat kunci kontak ditekan, indikator Honda SMART Key dan lampu ring kunci kontak mati, dan buzzer berbunyi. Saat mereka menyala lagi, lakukan input berikutnya.
 - ▶ Saat tombol answer back/alarm ditekan, LED Tombol SMART Honda akan menyala. Pastikan LED mati sebelum menekan tombol lagi.
 - ▶ Ketika tombol answer back/alarm atau kunci kontak tidak ditekan selama 1 menit, indikator Honda SMART Key dan lampu ring kunci kontak berkedip 3 kali, kemudian buzzer berbunyi dan mode dibatalkan. Kembali ke **3** dan ulangi prosedurnya lagi.
 - ▶ Jika Anda salah menekan tombol answer back/alarm dalam beberapa kali sebelum Anda mengulangi prosedur 3 kali, kemudian ulangi prosedur 3 kali lagi.
- 6** Tekan tombol answer back/alarm untuk memilih salah satu dari 3 tingkat sensitivitas.
3 kali bunyi alarm: sensitivitas tinggi
2 kali bunyi alarm: sensitivitas sedang
1 kali bunyi alarm: sensitivitas rendah
Indikator Honda SMART Key dan lampu ring kunci kontak menyala saat menyatel.
 - 7** Tekan dan tahan kunci kontak selama lebih dari 2 detik. Level sensitivitas telah di-set.
 - ▶ Indikator Honda SMART Key dan lampu ring kunci kontak mati dan buzzer berbunyi satu kali.
 - ▶ Ketika tombol answer back/alarm atau kunci kontak tidak ditekan selama 10 menit, indikator Honda SMART Key dan lampu ring kunci kontak berkedip 3 kali, kemudian buzzer berbunyi dan level sensitivitas telah di-set.

■ Apabila Sistem Alarm Anti-pencurian Tidak Bekerja Dengan Benar

Jika ada salah satu situasi berikut muncul, maka baterai 12 V (➡ Hal. 100) kendaraan tidak mengisi atau ada masalah pada sistem alarm. Lepaskan baterai 12 V dan kunjungi bengkel Honda Wing Anda.

- Alarm tidak berbunyi.
- Alarm berbunyi tetapi suaranya menghilang.
- Alarm tidak bisa dihentikan.

Sistem Answer Back

Sistem answer back adalah suatu alat untuk menemukan posisi kendaraan Anda.

Saat immobilizer aktif dan Anda menekan tombol answer back/alarm pada Honda SMART Key dengan kunci kontak pada posisi **O** (Off) atau **A** (Lock), lampu sein menyala, lampu ring kunci kontak menyala, dan buzzer berbunyi, memberi tahu Anda tentang lokasi kendaraan Anda. Lampu ring kunci kontak akan menyala sekitar 1 menit.

Sistem answer back menggunakan gelombang radio intensitas-rendah. Gelombang ini dapat mempengaruhi peralatan medis seperti misalnya alat pacu jantung.

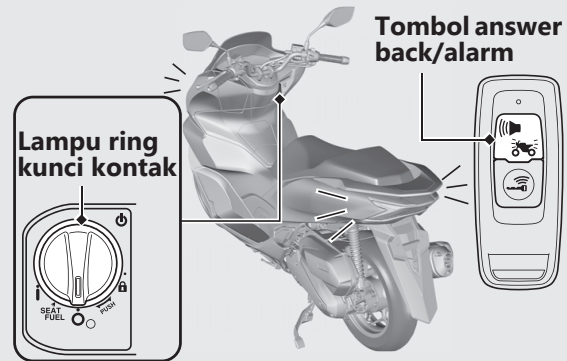

Petunjuk Pengoperasian

Tekan tombol answer back/alarm di Honda SMART Key.

- ▶ Sistem answer back tidak akan berfungsi apabila kunci kontak berada di posisi **I** (On) .

Jika kunci kontak dibiarkan berada di posisi **O** (Off) atau **II** (Lock) selama lebih dari 10 hari, maka sistem answer back akan tidak dapat bekerja lagi. Selama sistem diaktifkan, pada saat kendaraan menerima sinyal dengan menekan tombol answer back/alarm, aktivasi sistem akan diperpanjang selama 10 hari. Untuk me-reset sistem, putar kunci kontak ke posisi **I** (On) satu kali.

- ▶ Untuk membuka kunci kontak ➡ Hal . 49

Pada saat baterai 12 V kendaraan lemah, sistem answer back kemungkinan tidak bisa berfungsi.

Menyetel Tingkat Volume Bunyi Buzzer Answer Back

Anda bisa memilih salah satu dari 3 tingkat volume bunyi buzzer.

- 1 Pastikan bahwa sistem Honda SMART Key diaktifkan. ➡ Hal . 45
- 2 Tekan kunci kontak untuk mengotentikasi sistem Honda SMART Key. ➡ Hal . 49
- 3 Tekan dan tahan kunci kontak selama lebih dari 4 detik.
 - ▶ Indikator Honda SMART Key dan lampu ring kunci kontak berkedip.

Tombol answer back/alarm

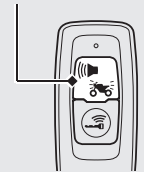

Kunci Kontak

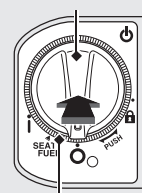

Lampu ring kunci kontak

Sistem Answer Back *(Bersambung)*

- 4 Tekan kunci kontak 1 kali saat indikator Honda SMART Key dan lampu ring kunci kontak berkedip.
 - ▶ Indikator Honda SMART Key dan lampu ring kunci kontak menyala dan buzzer berbunyi.
- 5 Ulangi 3 kali berikut ini:

Tekan tombol answer back/alarm pada Honda SMART Key 2 kali dan kunci kontak 1 kali.

 - ▶ Saat kunci kontak ditekan, indikator Honda SMART Key dan lampu ring kunci kontak mati, dan buzzer berbunyi. Saat mereka menyala lagi, lakukan input berikutnya.
 - ▶ Saat tombol answer back/alarm ditekan, LED Tombol SMART Honda akan menyala. Pastikan LED mati sebelum menekan tombol lagi.
- ▶ Ketika tombol answer back/alarm atau kunci kontak tidak ditekan selama 1 menit, indikator Honda SMART Key dan lampu ring kunci kontak berkedip 3 kali, kemudian buzzer berbunyi dan mode dibatalkan. Kembali ke **3** dan ulangi prosedurnya lagi.
- ▶ Jika Anda salah menekan tombol answer back/alarm dalam beberapa kali sebelum Anda mengulangi prosedur 3 kali, kemudian ulangi prosedur 3 kali lagi.
- 6 Tekan tombol answer back/alarm untuk memilih salah satu dari 3 tingkat volume suara. Indikator Honda SMART Key dan lampu ring kunci kontak menyala saat menyatel.

- 7 Tekan dan tahan kunci kontak selama lebih dari 2 detik. Level volume suara sudah diatur.
 - ▶ Indikator Honda SMART Key dan lampu ring kunci kontak mati dan buzzer berbunyi satu kali.
 - ▶ Ketika tombol answer back/alarm atau kunci kontak tidak ditekan selama 10 detik, indikator Honda SMART Key dan lampu ring kunci kontak berkedip 3 kali, kemudian buzzer berbunyi dan tingkat volume bunyi buzzer di-set.

Mengganti Pola Bunyi Buzzer Answer Back
 Anda dapat memilih 3 pola bunyi buzzer.

- 1 Pastikan bahwa sistem Honda SMART Key diaktifkan. ➡ Hal . 45
- 2 Tekan kunci kontak untuk mengotentikasi sistem Honda SMART Key. ➡ Hal . 49
- 3 Tekan dan tahan kunci kontak selama lebih dari 4 detik.
 - ▶ Indikator Honda SMART Key dan lampu ring kunci kontak berkedip.

Tombol answer back/alarm

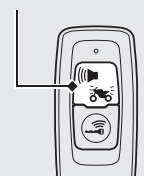

Kunci Kontak

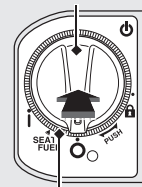

Lampu ring kunci kontak

Sistem Answer Back *(Bersambung)*

- 4 Tekan kunci kontak 1 kali saat indikator Honda SMART Key dan lampu ring kunci kontak berkedip.
 - ▶ Indikator Honda SMART Key dan lampu ring kunci kontak menyala dan buzzer berbunyi.
- 5 Ulangi 3 kali berikut ini:

Tekan tombol answer back/alarm pada Honda SMART Key 3 kali dan kunci kontak 1 kali.

 - ▶ Saat kunci kontak ditekan, indikator Honda SMART Key dan lampu ring kunci kontak mati, dan buzzer berbunyi. Saat mereka menyala lagi, lakukan input berikutnya.
 - ▶ Saat tombol answer back/alarm ditekan, LED Tombol SMART Honda akan menyala. Pastikan LED mati sebelum menekan tombol lagi.
- ▶ Ketika tombol answer back/alarm atau kunci kontak tidak ditekan selama 1 menit, indikator Honda SMART Key dan lampu ring kunci kontak berkedip 3 kali, kemudian buzzer berbunyi dan mode dibatalkan. Kembali ke **3** dan ulangi prosedurnya lagi.
- ▶ Jika Anda salah menekan tombol answer back/alarm dalam beberapa kali sebelum Anda mengulangi prosedur 3 kali, kemudian ulangi prosedur 3 kali lagi.
- 6 Tekan tombol answer back/alarm untuk memilih di antara 3 pola bunyi buzzer. Indikator Honda SMART Key dan lampu ring kunci kontak menyala saat menyatel.

- 7 Tekan dan tahan kunci kontak selama lebih dari 2 detik. Pola suara sudah diatur.
 - ▶ Indikator Honda SMART Key dan lampu ring kunci kontak mati dan buzzer berbunyi satu kali.
 - ▶ Ketika tombol answer back/alarm atau kunci kontak tidak ditekan selama 10 detik, indikator Honda SMART Key dan lampu ring kunci kontak berkedip 3 kali, kemudian buzzer berbunyi dan pola suara sudah di-set.

Mode Senyap Sementara

Mode senyap sementara adalah jalan pintas untuk mematikan bunyi buzzer sistem answer back.

Aktifkan:

Tekan dan tahan tombol answer back/alarm sekitar 2 detik, lampu LED pada Honda SMART Key berubah menjadi merah.

Non-aktifkan:

Tekan kembali dan tahan tombol answer back/alarm berbunyi selama 2 detik, lampu LED pada Honda SMART Key berubah menjadi hijau.

Idling Stop System

Idling Stop System dirancang untuk membantu mengurangi konsumsi bahan bakar dan kebisingan, dengan cara menghentikan putaran mesin pada saat berhenti misalnya pada waktu menunggu di lampu merah.

Memindahkan Idling Stop System ke ON atau OFF

Sakelar mode akan merubah idling stop system on atau off. Tekan dan tahan sakelar mode untuk merubah idling stop system on atau off.

Memutar kunci kontak ke posisi **○** (Off) dan kemudian kembali ke posisi **┃** (On) akan mengaktifkan Idling Stop System.

- On: Tampilan Idling Stop OFF mati
 - ▶ Indikator Idling Stop menyala ketika Idling Stop System siap untuk mematikan mesin saat mengendarai kendaraan. Indikator Idling Stop berkedip-kedip ketika mesin dimatikan oleh Idling Stop System.
- Off: Tampilan Idling Stop OFF menyala
 - ▶ Indikator Idling Stop tidak dapat menyala ketika Idling Stop System mati.

Aktivasi Idling Stop System

Saat Idling Stop System beroperasi dan kondisi berikut terpenuhi, mesin dapat mati dan indikator Idling Stop akan menyala.

- standar samping diangkat
- Mesin dihidupkan dengan tombol starter
- Mesin telah cukup panas
- kendarai kendaraan dengan kecepatan lebih 10 km/jam

Indikator Idling Stop Tidak Menyala:

➡ Hal. 124

Sakelar mode

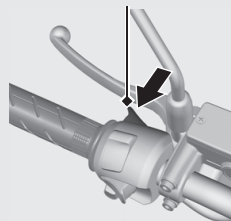

Indikator Idling Stop

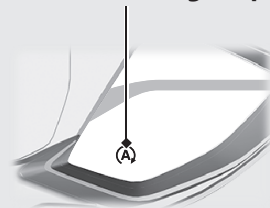

Tampilan Idling Stop OFF

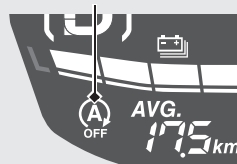

Idling Stop System *(Bersambung)*

Mematikan mesin dengan Idling Stop System

Mesin mati dan indikator Idling Stop berubah menjadi berkedip setelah Anda menutup gas tangan sepenuhnya dan menghentikan kendaraan saat indikator Idling Stop menyala.

- ▶ Jika Anda menekan dan menahan sakelar mode (untuk mematikan Idling Stop System) saat mesin sedang mati, Idling Stop System akan mati, sehingga mesin tidak hidup kembali saat Anda memutar gas tangan.
- ▶ Setelah mematikan mesin sekali dengan idling stop system, Jika Anda tidak mengendarai kendaraan pada kecepatan lebih dari 6 km/jam, Idling stop system tidak mematikan mesin untuk beberapa saat.
- ▶ Mesin tidak dapat mati dengan idling stop system jika suhu baterai sistem hybrid terlalu panas atau terlalu dingin.

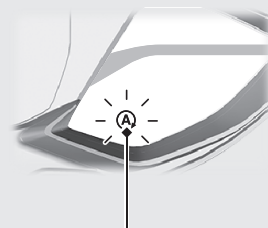

Indikator Idling Stop

Hal-Hal Yang Perlu Diperhatikan untuk Keamanan Idling Stop System

Jangan meninggalkan kendaraan selama indikator Idling Stop masih berkedip-kedip. Ketika Anda meninggalkan kendaraan, selalu putar kunci kontak ke posisi **○** (Off).

- ▶ Mesin akan hidup secara tiba-tiba jika gas tangan dibuka.

Mesin Tidak Dapat Dimatikan dengan Idling Stop System Selagi Indikator Idling Stop Menyala: ➡ Hal. 125

PERHATIAN

Menghentikan skuter dengan Idling Stop System untuk jangka waktu yang lama dapat menyebabkan berkurangnya daya baterai sistem hybrid.

Menghidupkan Kembali Mesin

Periksa bahwa indikator Idling Stop berkedip-kedip, dan lalu buka gas tangan.

- ▶ Apabila indikator tidak berkedip-kedip, Anda tidak dapat menghidupkan mesin kembali dengan Idling Stop System, walaupun Anda memutar gas tangan.
- ▶ Selama mesin dimatikan oleh Idling Stop System, jika Anda menurunkan standar samping, maka lampu indikator Idling Stop akan mati atau berhenti berkedip dan terus menyala, lalu mesin tidak dapat dihidupkan kembali walaupun Anda memutar gas tangan.

Mesin Tidak Dapat Dihidupkan Meskipun Putaran Gas Tangan Dibuka: ➡ Hal. 126

PERHATIAN

Lampu depan akan tetap menyala setelah mesin dihentikan oleh Idling Stop System. Baterai akan semakin kosong dan kemungkinan Anda tidak dapat menghidupkan mesin kembali.

Honda selectable torque control

Torque Control (kontrol tenaga mesin) dapat dihidupkan/matikan.

- ▶ Hentikan kendaraan terlebih dahulu, sebelum mematikan atau menyalakan Torque Control.
- ▶ Torque Control tidak dapat dimatikan saat sistem sedang aktif (indikator Torque Control berkedip).
- ▶ Setiap kali kunci kontak diputar ke posisi **I** (On), Torque Control akan secara otomatis dihidupkan.

Torque Control hidup dan mati

Tekan tombol **SEL** untuk menampilkan Torque Control [HSTC]. Menekan dan menahan tombol **SET** saat Torque Control [HSTC] ditampilkan akan mengaktifkan dan menonaktifkan Torque Control.

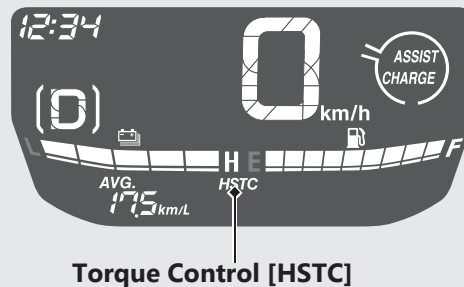
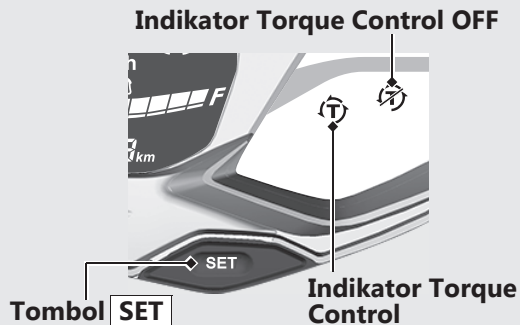

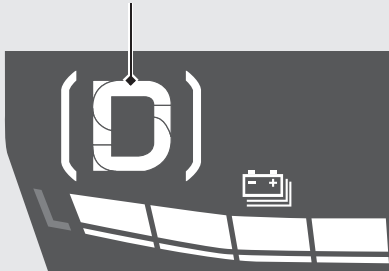

Mode berkendara

Tampilan mode berkendara



Anda dapat mengubah mode berkendara.
Mode berkendara memiliki tiga arah mode.

| Display | Pemakaian | Level motor assist |
|---|--|--------------------|
|  | Standar, Mode untuk berbagai situasi. | Standar |
|  | Memungkinkan akselerasi halus bahkan saat berkendara dengan penumpang atau bagasi penuh. | Tinggi |

Mode berkendara *(Bersambung)*

Memilih mode berkendara

Untuk memilih mode berkendara, tekan sakelar mode sampai mode yang diinginkan ditampilkan.

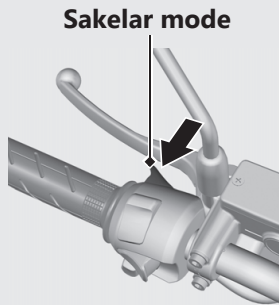

Menghidupkan Mesin

Hidupkan mesin Anda dengan menggunakan prosedur berikut ini, dalam keadaan mesin dingin maupun panas.

Kendaraan ini dilengkapi dengan sistem sakelar pematik mesin di standar samping.

- ▶ Jika standar samping diturunkan ke bawah, mesin tidak dapat dihidupkan.
- ▶ Jika Anda menurunkan standar samping saat mesin hidup, maka mesin akan mati secara otomatis.

Kendaraan ini dilengkapi dengan sistem Honda SMART Key. Selalu kantungi Honda SMART Key saat Anda mengendarai kendaraan. ➔ Hal . 46

Jika mesin kendaraan mati saat kunci kontak berada di posisi I (On), otentikasi akan di nonaktifkan setelah waktu tertentu atau jika Anda meninggalkan jarak jangkauan otentikasi. Hidupkan mesin kembali dengan melakukan langkah 3 & 4 pada prosedur menghidupkan mesin.

- ▶ Jika mesin dihentikan oleh Idling Stop System, otentikasi tidak dapat di nonaktifkan.

PERHATIAN

- Jika mesin tidak dapat dihidupkan dalam waktu kurang dari 5 detik, putar kunci kontak ke posisi 0 (Off) dan tunggu selama 10 detik sebelum mencoba kembali untuk memulihkan tegangan baterai.
- Membiarkan mesin berputar stasioner secara berkepanjangan dan menggeber-geber mesin dapat merusak mesin, dan sistem knalpot.
- Apabila kendaraan terjatuh, pertama tama Anda harus memutar kunci kontak ke posisi 0 (Off) dan kemudian periksa kendaraan dengan seksama.

Menghidupkan Mesin *(Bersambung)*

- 1 Posisikan kendaraan pada standar tengahnya.
- 2 Putar kunci kontak ke posisi I (ON).
 - ▶ Untuk membuka kunci kontak. ➔ Hal . 49

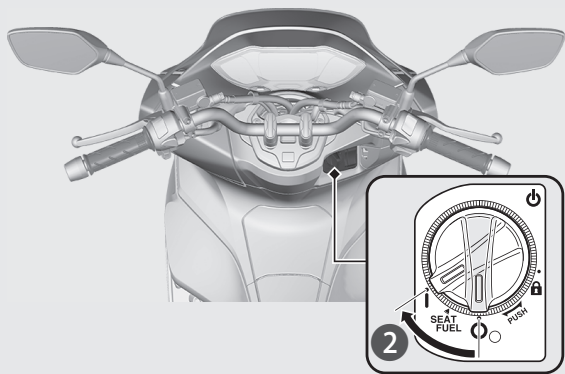

- 3 Tarik handel rem belakang.
 - ▶ Motor Starter hanya bekerja jika handel rem belakang ditarik dan standar samping terlipat ke atas.
- 4 Tekan tombol starter dengan posisi gas tangan tertutup sepenuhnya. Lepaskan tombol starter begitu mesin hidup.

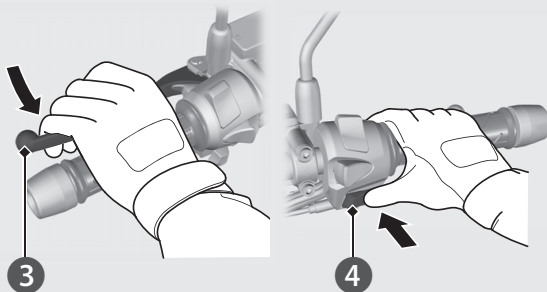

Jika mesin susah dihidupkan:

- ① Posisikan kendaraan pada standar tengahnya dan tarik handel rem belakang.
- ② Dengan gas tangan sedikit terbuka (sekitar 3 mm, tanpa jarak main bebas), tekan tombol starter.

Sekitar 3 mm, tanpa jarak main bebas

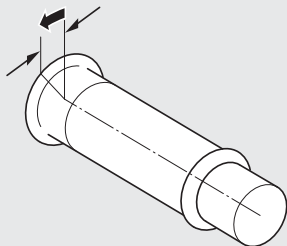

Jika mesin tidak dapat dihidupkan:

- ① Putar gas tangan sampai terbuka penuh dan tekan tombol starter selama 5 detik.
- ② Ulangi prosedur menghidupkan mesin secara normal.
- ③ Jika mesin hidup, buka gas tangan sedikit apabila putaran stasioner mesin tidak stabil.
- ④ Jika mesin tidak hidup, tunggu 10 detik sebelum mencoba langkah ① & ② kembali.

Jika Mesin Tidak Dapat Dihidupkan ➔ Hal. 114

Mengendarai Kendaraan

Memulai Berkendara

- 1 Dorong kendaraan ke depan lepas dari standar tengah.
 - ▶ Tarik handel rem belakang.
 - ▶ Biarkan gas tangan tertutup.Pastikan bahwa standar samping dan standar tengah terlipat ke atas.
- 2 Menaiki kendaraan.
 - ▶ Naiki kendaraan dari samping kiri, dengan satu kaki masih berpijak pada permukaan tanah.
- 3 Lepaskan handel rem.

- 4 Akselerasi dan menurunkan akselerasi
Untuk berakselerasi: Putar gas tangan perlahan-lahan.
Untuk menurunkan akselerasi: Tutup gas tangan.

Tutup (Menurunkan akselerasi) **Buka (Akselerasi)**

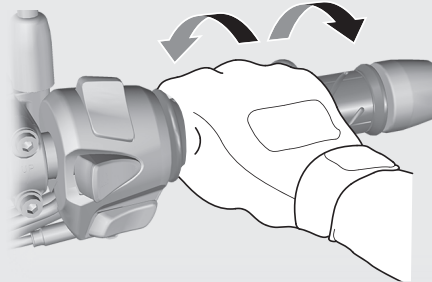

Rem

Tutuplah gas tangan dan tarik handel rem depan dan belakang secara bersamaan.

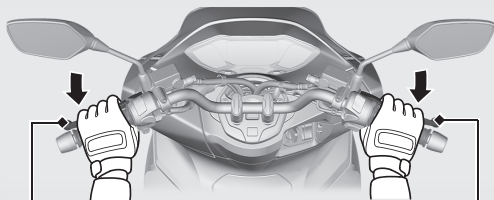

Handel rem belakang

Handel rem depan

PERHATIAN

Untuk mencegah kerusakan kopling, jangan gunakan gas tangan untuk menahan gerak kendaraan ke belakang saat berhenti pada jalan yang menanjak.

Mengisi Bahan Bakar

Jenis bahan bakar: Bensin tanpa timbal

Angka oktan bahan bakar: Kendaraan Anda dirancang untuk menggunakan angka oktan RON (Research Octane Number) 90 atau lebih tinggi.

Kapasitas tangki: 8,1 L

Petunjuk Mengisi Bahan Bakar dan Petunjuk tentang Bahan Bakar ➔ Hal. 16

Membuka Tutup Tangki Bahan Bakar

- 1 Putar kunci kontak ke posisi SEAT FUEL.
 - ▶ Untuk membuka kunci kontak ➔ Hal. 49
- 2 Tekan sisi FUEL pada tombol penutup tangki bahan bakar dan pembuka jok.
 - ▶ Penutup tangki bahan bakar terbuka.

Penutup tangki bahan bakar

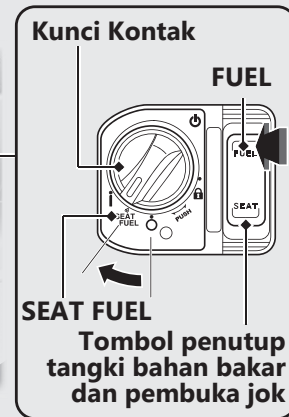
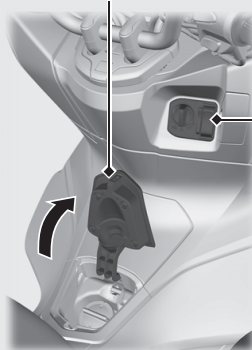

- 3 Putar tutup tangki bahan bakar berlawanan arah jarum jam dan lepaskan tutup tangki bahan bakar.

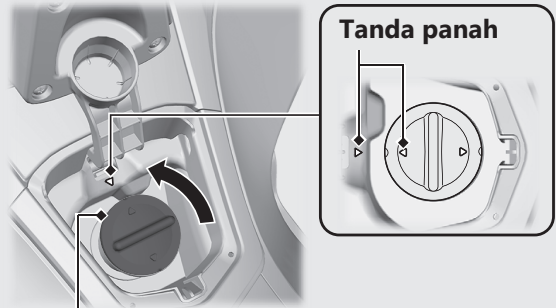

Tutup tangki bahan bakar

- 4 Pasang tutup tangki bahan bakar yang dilepas pada dudukan tutup tangki bahan bakar.

Dudukan tutup tangki bahan bakar

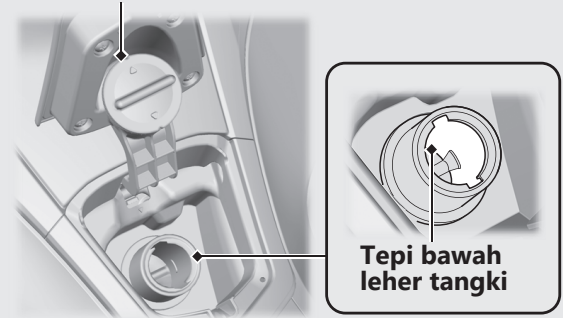

Jangan mengisi bahan bakar lebih dari tepi bawah leher tangki.

Mengisi Bahan Bakar *(Bersambung)*

Menutup Tutup Tangki Bahan Bakar

- ① Pasang dan kencangkan tutup tangki bahan bakar erat-erat dengan memutarkannya searah jarum jam.
 - ▶ Pastikan bahwa tanda panah pada tutup tangki dan tangki bahan bakar bertepatan.
- ② Tutup penutup tangki bahan bakar sampai mengunci.
 - ▶ Pastikan bahwa penutup tangki bahan bakar tertutup dengan erat.

PERINGATAN

Bensin sangat mudah terbakar dan dapat meledak. Anda dapat terbakar atau terluka parah saat menangani bensin.

- Matikan mesin dan jauhkan dari panas, percikan bunga api dan api.
- Menangani bahan bakar harus dilakukan di udara terbuka.
- Lap segera bensin yang tertumpah.

Socket USB

Socket USB berada di dalam bagasi depan. ➔ Hal. 83
Gunakan perangkat USB dengan risiko Anda sendiri. Honda tidak akan bertanggung jawab atas segala kerusakan pada perangkat USB Anda saat menggunakan socket ini.

Buka penutup untuk mengakses socket USB.
Konektor USB tipe-A dapat digunakan.
Kapasitas maksimum adalah
10,5 W (5 V, 2,1 A).

► Soket USB hanya untuk mengisi daya.

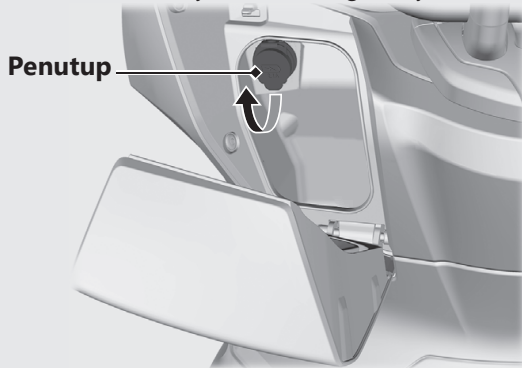

- Untuk mencegah melemahnya daya baterai (atau mati), tetap nyalakan mesin saat mengisi daya dari socket USB.
- Untuk mencegah masukkan benda asing ke dalam socket USB, pastikan Anda menutup penutupnya ketika socket USB tidak digunakan.

PERHATIAN

- Penggunaan aksesoris yang menyebabkan panas atau perangkat USB dengan perangkat yang tidak tepat dapat merusak socket USB.
- Jangan menggunakan socket USB dalam kondisi basah, atau saat mencuci atau kondisi basah lainnya karena dapat merusak socket USB.
- Jangan biarkan kabel USB menjadi terjepit atau tergencet.

Peralatan Penyimpanan

Jok

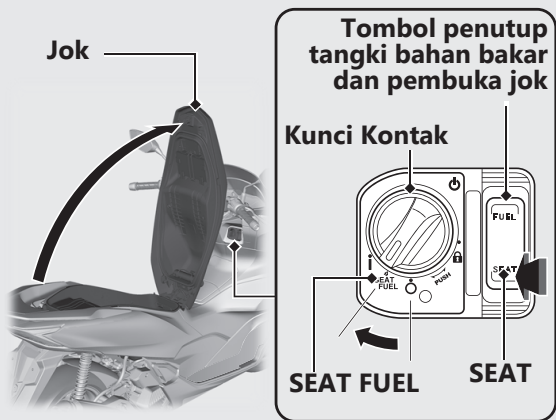

Membuka Jok

- 1 Putar stang kemudi mengarah lurus ke depan.
- 2 Putar kunci kontak ke posisi SEAT FUEL.
▶ Untuk membuka kunci kontak ➔ Hal. 49
- 3 Tekan sisi "SEAT" pada tombol penutup tangki bahan bakar dan pembuka jok.
- 4 Buka jok.

Menutup Jok

Tutup dan tekan ke bawah pada bagian belakang jok hingga terkunci. Pastikan bahwa jok terkunci rapat dengan mencoba mengangkatnya sedikit. Berhati-hatilah agar kunci Anda tidak terkunci di dalam kotak bagasi di bawah jok.

Gantungan Helm

Gantungan helm terletak di bawah jok.

- Gunakan gantungan helm hanya pada saat parkir.

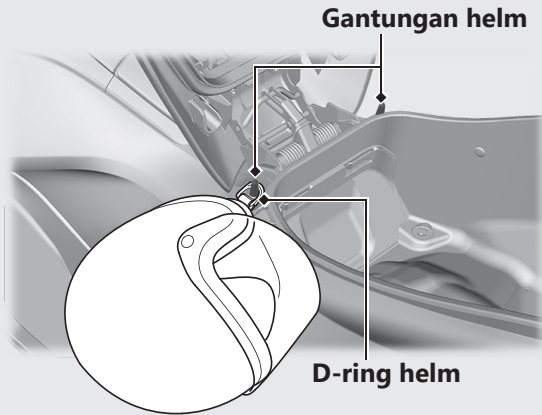

PERINGATAN

Mengendarai dengan helm tergantung pada gantungan helm dapat mengganggu kemampuan Anda untuk mengendalikan kendaraan dan dapat menimbulkan kecelakaan dimana Anda dapat terluka parah atau meninggal.

Gunakan gantungan helm hanya pada saat parkir. Jangan mengendarai kendaraan dengan helm terikat pada gantungan.

Peralatan Penyimpanan *(Bersambung)*

Helm dapat disimpan di dalam kotak bagasi. Posisikan bagian depan dari helm ke arah depan.

- Dikarenakan ukuran atau desainnya, maka kemungkinan ada beberapa jenis helm yang tidak dapat masuk di dalam kotak bagasi.

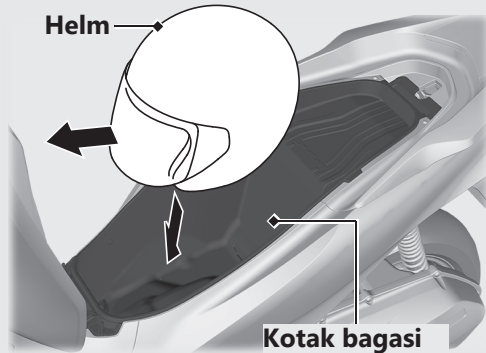

Kotak bagasi

Jangan pernah melebihi batas berat maksimum.

Berat Maksimum: 10 kg

- Jangan menyimpan barang-barang yang mudah terbakar atau rentan terhadap kerusakan akibat panas.
- Jangan menyimpan barang-barang berharga atau rapuh.

Tool Kit/Kantong Dokumen

Tool kit dan kantong dokumen berada di balik jok dengan tali karet.

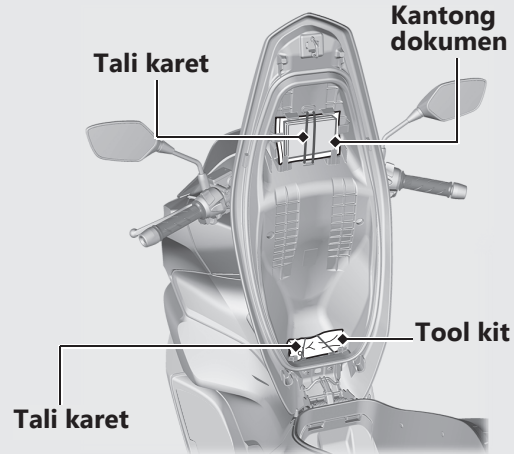

Bagasi Depan

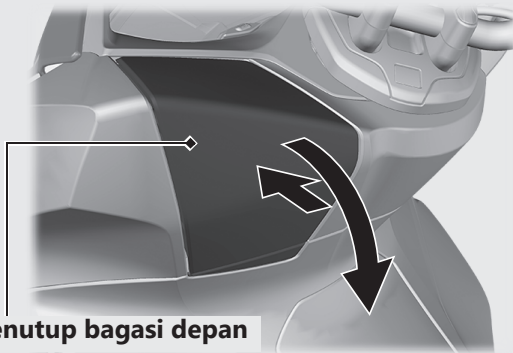

Penutup bagasi depan

Buka

Tekan penutup bagasi depan, lalu buka penutup bagasi depan.

Tutup

Tutup penutup bagasi depan dengan menekan penutup bagasi depan.

Beban maksimum pada bagasi depan tidak boleh lebih dari

1 kg

Pastikan bahwa penutup bagasi depan tertutup dengan rapat.

- ▶ Jangan menyimpan barang-barang berharga atau rapuh.

Peralatan Penyimpanan *(Bersambung)*

Carrier Belakang

Jangan pernah melebihi batas berat maksimum.

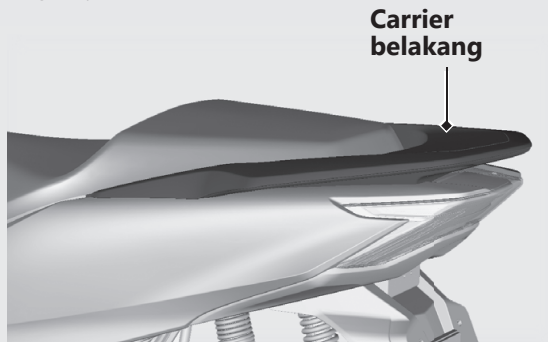

Berat Maksimum: 5 kg

Perawatan Berkala

Bacalah "Pentingnya Perawatan Berkala" dan "Dasar-Dasar Perawatan Berkala" dengan saksama sebelum melakukan pekerjaan perawatan berkala apapun. Lihat pada "Spesifikasi" untuk data-data servis.

| | |
|---|--|
| Pentingnya Perawatan BerkalaHal. 86 | Standar Samping Hal. 109 |
| Jadwal Perawatan BerkalaHal. 87 | Gas Tangan Hal. 110 |
| Dasar-Dasar Perawatan BerkalaHal. 90 | Penggantian Lain Hal. 111 |
| Tool KitHal. 99 | Mengganti Baterai Honda SMART Key.... Hal. 111 |
| Melepaskan & Memasang Komponen | |
| BodyHal. 100 | |
| Baterai 12 VHal. 100 | |
| Penutup Baterai 12 VHal. 101 | |
| Penutup DepanHal. 102 | |
| Oli MesinHal. 103 | |
| Cairan PendinginHal. 105 | |
| RemHal. 107 | |

Pentingnya Perawatan Berkala

Pentingnya Perawatan Berkala

Menjaga kendaraan Anda agar terawat dengan baik adalah sangat penting bagi keamanan Anda pribadi dan untuk melindungi kendaraan Anda, mendapatkan performa yang maksimal, menghindari kerusakan, dan mengurangi polusi udara. Perawatan berkala merupakan tanggung jawab pemilik. Pastikan untuk memeriksa kendaraan Anda setiap kali sebelum berkendara, dan melakukan pemeriksaan secara periodik sesuai Jadwal Perawatan Berkala. ➤ Hal. 87

PERINGATAN

Tidak merawat kendaraan Anda sebagaimana mestinya atau tidak memperbaiki masalah sebelum berkendara, akan menyebabkan terjadinya kecelakaan dimana Anda dapat terluka parah atau meninggal.

Selalu lakukan pengecekan dan perawatan yang disarankan dan perawatan berkala sesuai buku pedoman pemilik ini.

Keamanan Saat Perawatan Berkala

Bacalah selalu petunjuk-petunjuk perawatan berkala sebelum memulai sesuatu pekerjaan, dan pastikan bahwa Anda memiliki semua tool, part-part dan ketrampilan yang diperlukan.

Kami tidak dapat memperingati Anda setiap bahaya yang mungkin terjadi saat melakukan perawatan berkala. Hanya Anda yang dapat mengambil keputusan apakah Anda perlu melakukan sesuatu pekerjaan tertentu.

Ikutilah petunjuk-petunjuk berikut ini ketika melakukan perawatan berkala.

- Matikan mesin dan putar kunci kontak ke posisi  (Off).
- Letakkan kendaraan Anda pada permukaan keras dan datar dengan menggunakan standar samping, standar tengah atau peralatan lainnya untuk menyangga kendaraan.
- Biarkanlah mesin, knalpot, rem, dan bagian-bagian lainnya yang bersuhu tinggi untuk mendingin sebelum melakukan servis karena Anda bisa terluka bakar.
- Hidupkanlah mesin hanya bila diinstruksikan, dan lakukanlah di tempat yang mempunyai ventilasi cukup.

Jadwal Perawatan Berkala

Jadwal perawatan berkala menjelaskan persyaratan yang diperlukan dalam perawatan berkala untuk memastikan keamanan, kinerja yang handal, dan kontrol emisi yang sesuai.

Pekerjaan perawatan berkala harus dilakukan sesuai dengan standar dan spesifikasi Honda oleh teknisi yang dilatih dan dilengkapi secara memadai. Bengkel Honda Wing Anda telah memenuhi semua persyaratan ini. Simpanlah catatan yang akurat mengenai perawatan berkala kendaraan Anda untuk membantu memastikan bahwa kendaraan Anda dirawat dengan baik. Pastikan bahwa siapa pun yang melakukan perawatan berkala akan selalu melengkapi catatan ini.

Semua perawatan berkala yang sudah terjadwal dianggap sebagai biaya operasional yang normal bagi pemilik skuter dan akan dikenakan biaya oleh bengkel Honda Wing Anda. Simpanlah semua kwitansi. Jika Anda menjual kendaraan, kwitansi-kwitansi ini harus diserahkan bersama dengan kendaraan ke pemilik baru.

Honda menyarankan agar bengkel Honda Wing Anda menguji jalankan kendaraan Anda setelah setiap kali perawatan berkala dilakukan.

Jadwal Perawatan Berkala

| Bagian-bagian | | Pemeriksaan Sebelum Berkendara Hal. 90 | Frekuensi *1 | | | | | | | | Pemeriksaan Tahunan | Penggantian Teratur | Lihat pada hal. |
|------------------------------|--|---|--------------|---|---|----|----|----|----|----|------------------------|------------------------|--------------------|
| | | | × 1.000 km | 1 | 6 | 12 | 18 | 24 | 30 | 36 | | | |
| | | | Bulan | 2 | 6 | 12 | 18 | 24 | 30 | 36 | | | |
| Saluran Bahan Bakar | | | - | P | P | P | P | P | P | P | P | | - |
| Ketinggian Bahan Bakar | | P | - | - | - | - | - | - | - | - | - | | 76 |
| Cara Kerja Gas Tangan | | P | - | P | P | P | P | P | P | P | P | | 110 |
| Saringan Udara *2 | | | - | - | - | G | - | - | G | | | | - |
| Pernapasan Bak Mesin *3 | | | - | B | B | B | B | B | B | B | | | - |
| Busi | | | - | P | G | P | G | P | G | | | | - |
| Jarak Renggang Klep | | | - | P | P | P | P | P | P | P | | | - |
| Oli Mesin | | P | G | G | G | G | G | G | G | G | G | | - |
| Saringan Kasa Oli Mesin | | | - | - | B | - | B | - | B | | | | - |
| Putaran Stasioner Mesin | | | P | P | P | P | P | P | P | P | P | | - |
| Cairan Pendingin Radiator *4 | | P | - | - | P | - | P | - | G | P | 3 Tahun | 105 | |
| Sistem Pendingin | | | - | - | P | - | P | - | P | P | | | - |









Tingkat Kesulitan Perawatan Berkala

- : Menengah. Kami menganjurkan untuk diservis oleh bengkel Honda Wing, kecuali apabila Anda mempunyai peralatan khusus, data servis yang diperlukan dan memiliki keahlian teknis yang cukup. Prosedur-prosedurnya ada di dalam Buku Pedoman Reparasi untuk model ini.
- : Teknikal. Demi keamanan, servislah kendaraan Anda di bengkel Honda Wing Anda.

Keterangan

- P** : Periksa (bersihkan, setel, lumasi, atau ganti jika diperlukan)
- G** : Ganti
- B** : Bersihkan

Jadwal Perawatan Berkala

| Bagian-bagian | Pemeriksaan Sebelum Berkendara Hal. 90 | Frekuensi *1 | | | | | | | | Pemeriksaan Tahunan | Penggantian Teratur | Lihat pada hal. |
|------------------------|---|--------------|---|---|----|----|----|----|----|---------------------|---------------------|-----------------|
| | | × 1.000 km | 1 | 6 | 12 | 18 | 24 | 30 | 36 | | | |
| | | Bulan | 2 | 6 | 12 | 18 | 24 | 30 | 36 | | | |
| Drive Belt |  | | - | - | P | - | G | - | P | | | - |
| Oli Final Drive *4 |  | | - | - | - | - | G | - | - | | 2 Tahun | - |
| Baterai 12 V |  | | - | P | P | P | P | P | P | P | | 100 |
| Minyak rem *4 | | P | - | P | P | P | G | P | P | P | 2 Tahun | 107 |
| Keausan Kampas Rem | | P | - | P | P | P | P | P | P | P | | 108 |
| Sistem Rem | | | P | P | P | P | P | P | P | P | | 90 |
| Arah Sinar Lampu Depan | | | - | P | P | P | P | P | P | P | | - |
| Lampu/Klakson | | P | - | - | - | - | - | - | - | | | - |
| Sakelar Engine Stop | | P | - | - | - | - | - | - | - | | | - |
| Keausan Kampas Kopling |  | | - | - | P | - | P | - | P | | | - |
| Standar Samping | | P | - | P | P | P | P | P | P | P | | 109 |
| Suspensi |  | | - | P | P | P | P | P | P | P | | - |
| Mur, Baut, Pengencang |  | | P | - | P | - | P | - | P | P | | - |
| Roda/Ban |  | P | - | P | P | P | P | P | P | P | | 96 |
| Bantal Kepala Kemudi |  | | - | - | P | - | P | - | P | P | | - |

Catatan:

*1 : Pada pembacaan odometer lebih tinggi, ulangilah pada interval frekuensi yang telah ditentukan.

*2 : Servis lebih sering jika seringkali dikendarai di daerah yang basah atau berdebu.

*3 : Servislah lebih sering jika berkendara di tengah hujan atau pada kecepatan tinggi.

*4 : Penggantian membutuhkan keterampilan mekanis.

Dasar-Dasar Perawatan Berkala

Pemeriksaan Sebelum Berkendara

Demi keamanan dan keselamatan, maka merupakan tanggung jawab Anda untuk melakukan pemeriksaan sebelum berkendara dan memastikan bahwa setiap masalah yang Anda temui diperbaiki. Pemeriksaan sebelum berkendara adalah suatu keharusan, tidak hanya demi keamanan dan keselamatan, akan tetapi dikarenakan apabila Anda mengalami kerusakan, atau bahkan hanya ban kempes saja, maka hal ini bisa menjadi suatu hal yang sangat tidak menyenangkan.

Periksa bagian-bagian berikut ini sebelum Anda mengendarai kendaraan Anda:

- Persediaan bahan bakar - Isilah tangki bahan bakar bila perlu. ➤ Hal. 77
- Gas tangan – Periksa kelancaran pembukaan dan penutupan penuh pada semua posisi kemudi. ➤ Hal. 110
- Tinggi permukaan oli mesin - Tambahkan oli mesin bila perlu. Periksa dari adanya kebocoran-kebocoran. ➤ Hal. 103
- Tinggi permukaan cairan pendingin - Tambahkan cairan pendingin bila perlu. Periksa dari adanya kebocoran-kebocoran. ➤ Hal. 105

- Rem - Periksa cara kerja; Depan dan Belakang: periksa tinggi permukaan minyak rem dan keausan kampas rem. ➤ Hal. 107, ➤ Hal. 108
- Lampu-lampu dan klakson - Periksa bahwa lampu-lampu, indikator-indikator dan klakson berfungsi dengan baik.
- Sakelar engine stop - Pastikan berfungsi dengan baik. ➤ Hal. 40
- Sistem sakelar pemutus pengapian di standar samping – Periksa apakah berfungsi dengan baik. ➤ Hal. 109
- Roda dan ban - Periksa kondisi, tekanan udara dan setel bila perlu. ➤ Hal. 96

Mengganti Part-Part

Gunakan selalu suku cadang asli Honda atau yang setara untuk menjamin keandalan dan keamanan sepeda motor.

PERINGATAN

Memasang part-part yang non-Honda dapat membuat kendaraan Anda menjadi tidak aman dan menyebabkan kecelakaan dimana Anda dapat terluka parah atau meninggal.

Gunakan selalu suku cadang asli Honda atau yang setara yang telah dirancang untuk kendaraan Anda.

Baterai 12 V

Kendaraan Anda memiliki baterai 12 V tipe bebas perawatan. Anda tidak perlu memeriksa kadar elektrolit baterai 12 V atau menambah air suling. Bersihkan terminal-terminal baterai 12 V jika sudah kotor atau mulai berkarat.

Jangan lepaskan segel penutup baterai 12 V. Tidak perlu melepaskan penutup baterai saat mengisi baterai.

PERHATIAN

Baterai 12 V Anda dari jenis bebas-perawatan dan dapat rusak secara permanen jika strip pelindung penutup baterai dilepaskan.



Simbol ini terdapat pada baterai 12 V yang memiliki arti bahwa baterai tidak dapat diperlakukan seperti limbah rumah tangga.

Dasar-Dasar Perawatan Berkala

PERHATIAN

Baterai 12 V yang dibuang tidak pada tempatnya dapat membahayakan lingkungan dan kesehatan manusia. Karenanya ikutilah selalu peraturan setempat untuk instruksi pembuangan limbah baterai 12 V yang benar.

Tindakan dalam kondisi darurat

Jika salah satu dari berikut ini terjadi, segera temui dokter.

- Percikan elektrolit ke mata Anda:
 - ▶ Bilas mata berulang kali dengan air dingin selama setidaknya 15 menit. Menggunakan air bertekanan dapat merusak mata Anda.
- Percikan elektrolit ke kulit Anda:
 - ▶ Lepaskan pakaian yang terkena dan cuci kulit Anda dengan air.
- Percikan elektrolit ke mulut Anda:
 - ▶ Bilas mulut sepenuhnya dengan air, dan jangan ditelan.

PERINGATAN

Baterai 12 V mengeluarkan gas hidrogen yang dapat meledak selama pengoperasian normal.

Percikan bunga api atau lidah api dapat menyebabkan meledaknya baterai 12 V dengan kekuatan cukup besar untuk membunuh atau melukai Anda dengan parah.

Pakailah pakaian pelindung dan pelindung muka, atau serahkan pekerjaan servis baterai 12 V kepada teknisi yang berpengalaman.

Membersihkan Terminal-Terminal Baterai 12 V

1. Lepaskan baterai 12 V. ➤ Hal. 100
2. Jika terminal-terminal mulai berkarat dan sudah dilapisi dengan zat berwarna putih, cucilah dengan air hangat dan lap bersih.

3. Jika terminal-terminal sudah sangat berkarat, bersihkan dan gosok terminal-terminal dengan sikat kawat atau amplas. Kenakanlah kacamata pengaman.

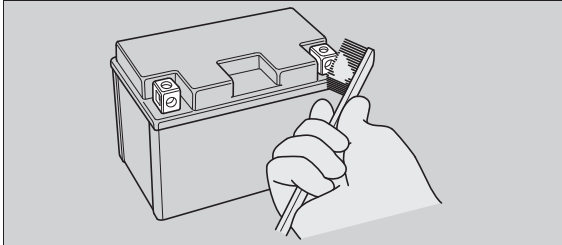

4. Setelah dibersihkan, pasang kembali baterai 12 V.

Baterai 12 V mempunyai jangka waktu hidup yang terbatas. Konsultasikan dengan bengkel Honda Wing Anda mengenai kapan Anda harus mengganti baterai 12 V. Gantilah selalu baterai 12 V dengan baterai 12 V bebas perawatan lainnya dari jenis yang sama.

PERHATIAN

Memasang aksesoris elektrik non-Honda dapat membebani sistem kelistrikan, menguras baterai 12 V, dan kemungkinan bisa merusak sistem skuter.

Sekring

Sekring melindungi rangkaian listrik pada kendaraan Anda. Jika ada sesuatu yang bersifat kelistrikan di kendaraan Anda rusak, periksalah dan gantilah sekring-sekring yang putus. ➤ Hal. 135

Memeriksa dan Mengganti Sekring

Putar kunci kontak ke posisi **O** (OFF) untuk melepas dan memeriksa sekring. Jika ada sekring yang putus, gantilah dengan sekring yang berukuran sama. Untuk ukuran sekring, lihat "Spesifikasi." ➤ Hal. 154

Sekring putus

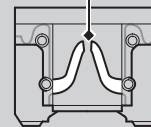

PERHATIAN

Mengganti sekring lama dengan sekring baru yang memiliki ukuran lebih tinggi sangat memperbesar kemungkinan kerusakan pada sistem kelistrikan.

Dasar-Dasar Perawatan Berkala

Jika sekring seringkali putus, kemungkinan ada kerusakan pada sistem kelistrikan. Periksakanlah kendaraan Anda di bengkel Honda Wing Anda.

Oli Mesin

Konsumsi oli mesin bisa berbeda-beda dan kualitas oli akan menurun sesuai dengan kondisi pengendaraan dan waktu.

Periksalah tinggi permukaan oli mesin secara teratur, dan tambahkan oli mesin yang dianjurkan jika diperlukan. Oli yang kotor atau oli yang sudah lama harus diganti sesegera mungkin.

Memilih Oli Mesin

Untuk oli mesin sesuai dengan yang dianjurkan, lihat "Spesifikasi." ➡ Hal. 153

Jika Anda menggunakan oli mesin non-Honda, periksalah labelnya untuk memastikan bahwa oli tersebut memenuhi semua standar berikut ini:

- Standar JASO T 903^{*1}: MB
- Standar SAE^{*2}: 10W-30
- Klasifikasi API^{*3}: SG atau lebih tinggi

- *1. Standar JASO T 903 adalah angka penunjuk oli mesin untuk mesin sepeda motor 4-langkah. Ada dua kelas: MA dan MB. Contoh berikut memperlihatkan label untuk klasifikasi MB.

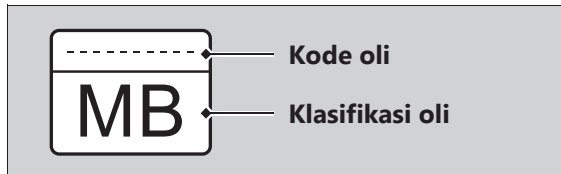

- *2. Standar SAE mengklasifikasikan oli berdasarkan viskositasnya.
- *3. Klasifikasi API menentukan kualitas dan tingkat performa oli mesin. Gunakanlah oli SG atau lebih tinggi, kecuali oli yang diberikan label "Energy Conserving" atau "Resource Conserving" pada simbol API service yang berbentuk melingkar.

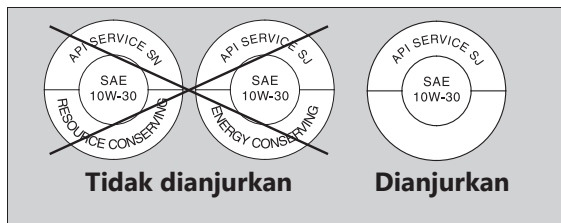

Minyak Rem

Jangan menambahkan atau mengganti minyak rem, kecuali dalam keadaan darurat. Gunakanlah hanya minyak rem yang benar-benar baru dari wadah yang masih disegel. Jika Anda melakukan penambahan minyak rem, servislah sistem rem sepeda motor di bengkel Honda Wing Anda sesegera mungkin.

PERHATIAN

Minyak rem dapat merusak permukaan plastik dan permukaan yang dicat. Lap dengan segera tumpahan minyak rem dan cuci sampai bersih.

Minyak rem yang dianjurkan:

Minyak Rem Honda DOT 3 atau DOT 4 atau yang setara

Cairan Pendingin Yang Dianjurkan

Gunakanlah hanya HONDA PRE-MIX COOLANT asli tanpa dicampur air. HONDA PRE-MIX COOLANT baik untuk mencegah korosi dan panas yang berlebihan.

Cairan pendingin harus diperiksa dan diganti dengan benar sesuai dengan jadwal perawatan berkala. ➤ Hal. 88

PERHATIAN

Menggunakan cairan pendingin yang tidak diperuntukan untuk mesin aluminium atau air keran/mineral dapat menyebabkan korosi.

Dasar-Dasar Perawatan Berkala

Pernapasan Bak Mesin

Servis lebih sering jika sepeda motor dikendarai dalam hujan, dengan gas penuh, atau setelah kendaraan dicuci atau jatuh. Servislah jika endapan terlihat pada bagian tembus pandang dari selang pembuangan.

Jika selang pembuangan meluap, saringan udara dapat terkontaminasi dengan oli mesin yang menyebabkan kinerja mesin menurun.

Ban (Memeriksa/Mengganti)

Memeriksa Tekanan Udara

Periksalah ban secara visual dan gunakanlah alat pengukur tekanan udara ban untuk mengukur tekanan udara sedikitnya sekali dalam sebulan atau setiap saat tekanan angin ban Anda rasakan kurang. Periksalah selalu tekanan udara ban sewaktu ban dalam keadaan dingin.

Memeriksa dari adanya kerusakan

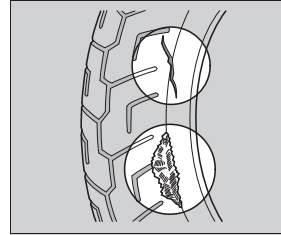

Periksa ban dari adanya sayatan, robekan atau retak-retak yang menyebabkan lapisan tenun atau kawatnya terlihat, atau paku-paku atau benda-benda asing lainnya yang

tertanam di dinding atau telapak ban. Periksalah juga apakah ada benjolan-benjolan atau tonjolan-tonjolan di dinding ban.

Memeriksa dari adanya Keausan Abnormal

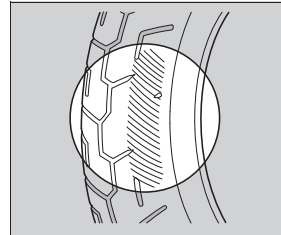

Periksalah ban dari adanya tanda-tanda keausan abnormal pada permukaan ban yang bersentuhan dengan jalan.

Memeriksa Kedalaman Telapak Ban

Periksalah indikator keausan telapak ban. Jika indikator sudah nampak, segera ganti ban. Untuk keamanan berkendara, Anda harus mengganti ban ketika kedalaman minimum telapak ban sudah tercapai.

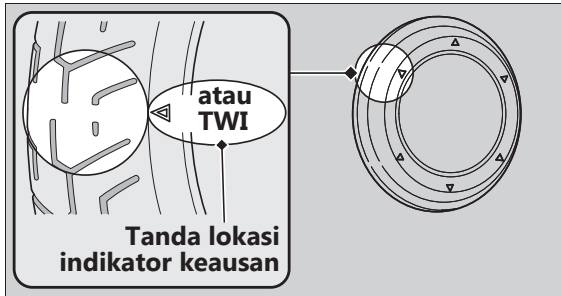

⚠️ PERINGATAN

Berkendara dengan ban yang aus berlebihan atau dengan tekanan udara yang tidak sesuai dapat menyebabkan kecelakaan dimana Anda dapat terluka parah atau meninggal.

Ikuti semua petunjuk di dalam buku pedoman pemilik ini sehubungan dengan tekanan udara ban dan perawatan ban.

Dasar-Dasar Perawatan Berkala

Gantilah ban di bengkel Honda Wing Anda. Untuk ban, tekanan udara ban dan kedalaman minimum telapak ban yang dianjurkan, lihat "Spesifikasi." ➤ Hal. 153

Ikutilah petunjuk-petunjuk berikut ini setiap kali Anda mengganti ban.

- Gunakanlah ban yang dianjurkan atau yang setara dengan ukuran, konstruksi, peringkat/ rating kecepatan, dan kisaran beban yang sama.
- Jangan memasang ban dalam pada ban tubeless di kendaraan ini. Suhu panas yang berlebihan dapat menyebabkan ban meledak.
- Kendaraan ini hanya boleh menggunakan ban tubeless. Pelek kendaraan Anda didesain untuk ban tubeless, dan saat akselerasi yang tinggi atau pengereman mendadak, ban tipe ban dalam dapat slip pada pelek dan menyebabkan ban dengan cepat mengempis.

PERINGATAN

Pemasangan ban yang tidak sesuai pada kendaraan Anda dapat mempengaruhi pengendalian dan stabilitas, dan dapat menyebabkan kecelakaan dimana Anda dapat terluka parah atau meninggal.

Gunakan selalu jenis ban dan ukuran yang dianjurkan pada pedoman pemilik ini.

Tool Kit

Tool kit disimpan di balik jok. ➤ Hal. 82

Anda dapat melakukan beberapa perbaikan sederhana, penyetelan kecil dan penggantian part dengan tool-tool yang tersedia.

- Kunci busi
- Kunci pas 10 x 14 mm

Melepaskan & Memasang Komponen Body

Baterai 12 V

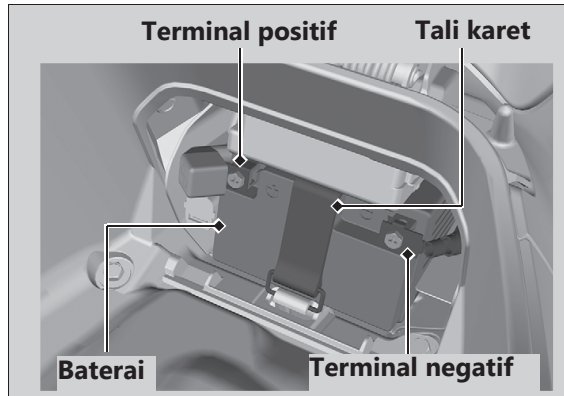

Pelepasan

Pastikan bahwa kunci kontak ada di posisi **O** (OFF).

1. Lepaskan penutup baterai 12 V. ➤ Hal. 101
2. Lepaskan kaitan tali karet.
3. Lepaskan terminal negatif \ominus dari baterai 12 V.
4. Lepaskan terminal positif \oplus dari baterai 12 V.
5. Lepaskan baterai 12 V dengan hati-hati dan jangan sampai menjatuhkan mur-mur terminal.

Pemasangan

Pasang kembali part-part dengan urutan terbalik dari pelepasan. Hubungkanlah selalu terminal positif \oplus terlebih dahulu. Pastikanlah bahwa baut-baut dan mur-mur sudah kencang.

Pastikanlah bahwa informasi pada jam digital sudah benar setelah baterai 12 V dihubungkan kembali.

➤ Hal. 29

Sistem alarm anti-pencurian akan dinonaktifkan apabila baterai 12 V dilepaskan. Alarm akan tetap mati apabila baterai 12 V dihubungkan kembali. Untuk mengaktifkan sistem, putar kunci kontak ke **I** (On) sekali.

Untuk menangani baterai 12 V dengan benar, lihat "Dasar-Dasar Perawatan Berkala." ➤ Hal. 91
"Baterai 12 V Mati." ➤ Hal. 134

Penutup Baterai 12 V

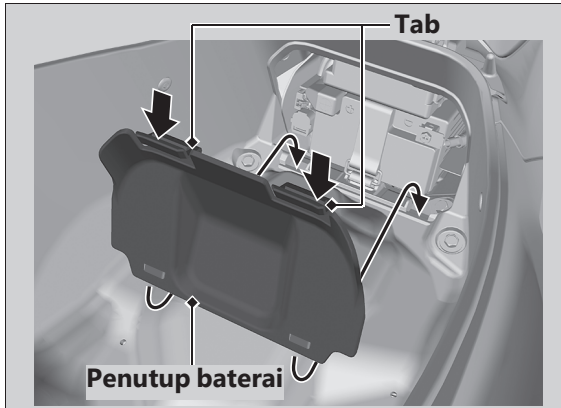

Pelepasan

1. Buka jok. ► Hal. 80
2. Tekan tab-tab dan lepaskan penutup baterai 12 V.

Pemasangan

Pasang kembali part-part dengan urutan terbalik dari pelepasan.

Melepaskan & Memasang Komponen Body ► Penutup Depan

Penutup Depan

Pelepasan

Tarik ke luar penutup depan kebelakang sambil menekan sisi penutup depan.

Pemasangan

Pasang kembali part-part dengan urutan terbalik dari pelepasan.

Pastikan bahwa semua tab-tab telah terpasang dengan kencang pada posisinya.

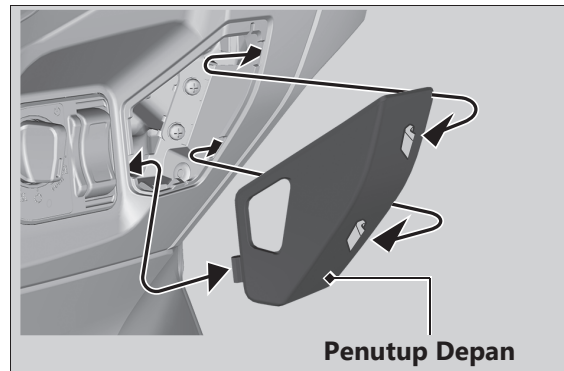
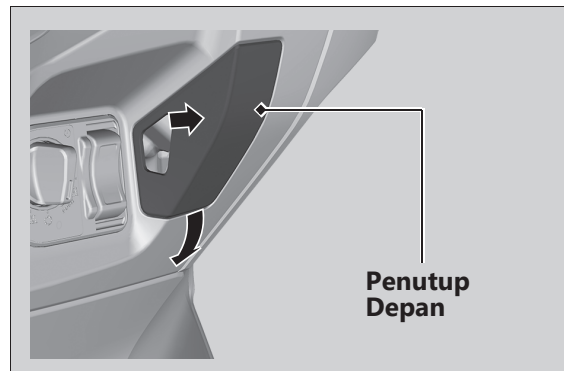

Memeriksa Oli Mesin

Matikan Idling Stop system sebelum memeriksa oli mesin.

1. Jika mesin dingin, biarkanlah mesin berputar stasioner selama 3 sampai 5 menit.
2. Putar kunci kontak ke posisi **O** (Off) dan tunggu selama 2 sampai 3 menit.
3. Letakkan kendaraan Anda pada standar tengahnya di atas permukaan yang keras dan rata.
4. Lepaskan tutup pengisian oli/tangkai pengukur, dan laplah dengan bersih.
5. Masukkan tutup pengisian oli/tangkai pengukur sampai menyentuh dudukannya, tapi jangan menyekrupkannya dahulu ke dalam.
6. Periksa bahwa tinggi permukaan oli berada di antara tanda batas teratas dan terbawah pada tutup pengisian oli/tangkai pengukur.
7. Pasang tutup pengisian oli/tangkai pengukur dengan erat.

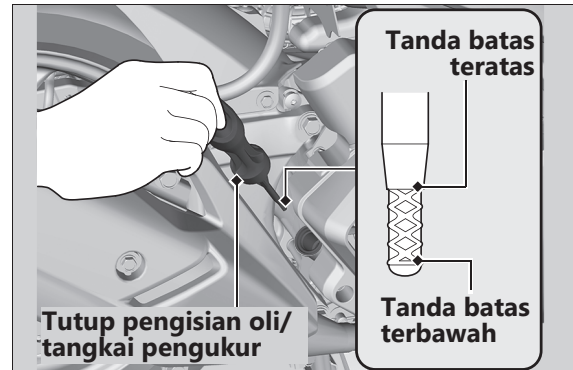

Oli Mesin ► Menambahkan Oli Mesin

Menambahkan Oli Mesin

Jika oli mesin berada di bawah atau dekat dengan tanda batas terbawah, tambahkan oli mesin yang dianjurkan. ➤ Hal. 94, ➤ Hal. 153

1. Lepaskan tutup pengisian oli/tangkai pengukur. Tambahkan oli yang dianjurkan hingga mencapai tanda batas teratas.
 - Pada saat memeriksa tinggi permukaan oli, letakkan kendaraan pada standar tengahnya di atas permukaan yang keras dan rata.
 - Jangan mengisi oli berlebihan di atas tanda batas teratas.
 - Pastikan bahwa tidak ada benda-benda asing yang memasuki mulut pengisian oli.
 - Lap segera ceceran oli yang ada.
2. Pasang kembali tutup pengisian oli/tangkai pengukur dengan erat.

PERHATIAN

Mengisi mesin dengan oli berlebihan atau berkendara dengan oli yang tidak mencukupi dapat menyebabkan kerusakan pada mesin Anda. Jangan mencampurkan oli dari berbagai merek dan kelas .

Untuk oli yang dianjurkan dan petunjuk-petunjuk pemilihan oli, lihat "Dasar-Dasar Perawatan Berkala." ➤ Hal. 94

Cairan pendingin

Memeriksa Cairan pendingin

Periksa tinggi permukaan cairan pendingin di dalam tangki penyimpanan saat mesin dingin.

1. Letakkan kendaraan Anda pada standar tengahnya di atas permukaan yang keras dan rata.
2. Periksa bahwa tinggi permukaan cairan pendingin berada di antara tanda batas UPPER dan LOWER pada tangki penyimpanan.

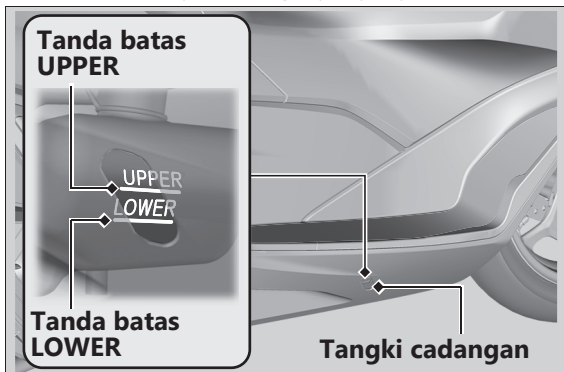

Jika tinggi permukaan cairan pendingin menurun drastis atau tangki penyimpanan kosong, kemungkinan terjadi kebocoran serius. Periksakanlah kendaraan Anda di bengkel Honda Wing Anda.

Menambah Cairan Pendingin

Jika tinggi permukaan cairan pendingin berada di bawah tanda batas LOWER, tambahkan cairan pendingin yang dianjurkan (☑ Hal. 95) hingga tinggi permukaan mencapai tanda batas UPPER. Tambahkan cairan hanya dari tutup tangki cadangan dan jangan lepaskan tutup radiator.

1. Lepaskan karpet.
2. Lepaskan penutup tangki penyimpanan dengan memasukkan ujung obeng minus yang ditutupi dengan kain pelindung ke dalam celah pada bagian sisi kanan lantai pijakan kaki.

Cairan pendingin ► Menambah Cairan Pendingin

3. Lepaskan tutup tangki penyimpanan dan tambahkan cairan sambil memantau tinggi permukaan cairan pendingin.
 - Jangan mengisi berlebihan di atas tanda batas UPPER.
 - Pastikan bahwa tidak ada benda-benda asing yang memasuki mulut tangki cadangan.
4. Pasang kembali tutup tangki penyimpanan dengan erat.
5. Pasang penutup tangki penyimpanan dan karpet.

! PERINGATAN

Melepas tutup radiator pada kondisi mesin panas akan membuat cairan pendingin menyembur keluar dan dapat melepuhkan kulit Anda.

Selalu dinginkan mesin dan radiator sebelum melepas tutup radiator.

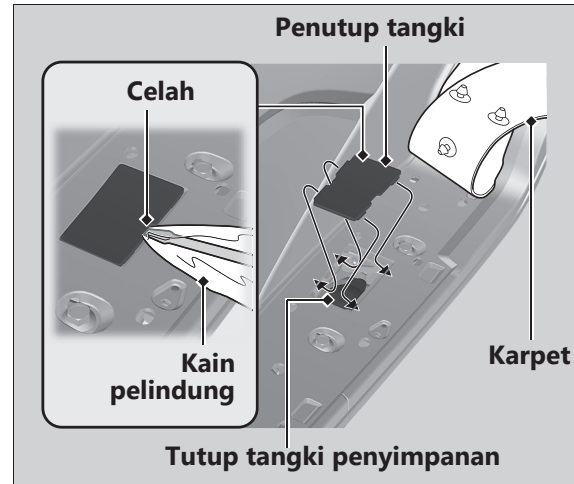

Rem

Memeriksa Minyak Rem

1. Letakkan kendaraan dalam posisi tegak di atas permukaan yang keras dan rata.
2. Periksa bahwa reservoir minyak rem dalam posisi horizontal dan bahwa tinggi permukaan minyak rem berada di atas tanda batas LWR.

Jika tinggi permukaan minyak rem pada reservoir berada di bawah tanda batas LWR atau kedua jarak main bebas handel rem menjadi berlebihan, periksalah kampas rem dari adanya keausan. Jika kampas rem tidak aus, maka kemungkinan besar ada kebocoran minyak. Periksakanlah kendaraan Anda di bengkel Honda Wing Anda.

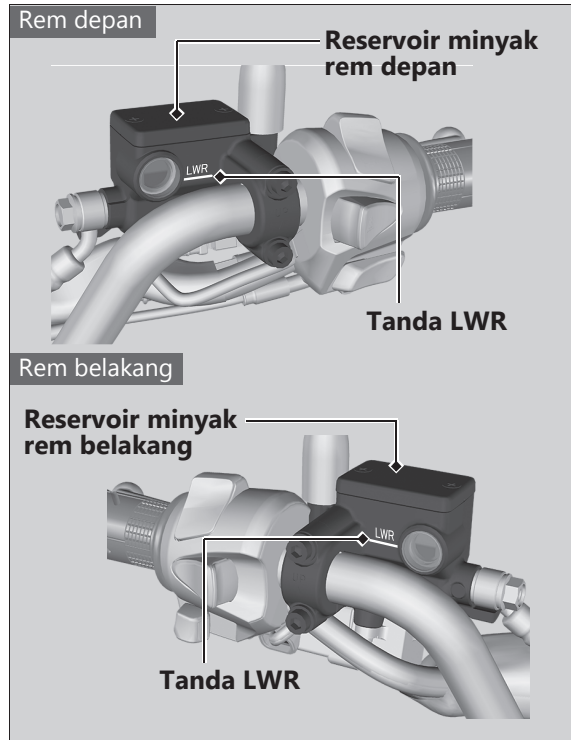

Rem ► Memeriksa Kampas Rem

Memeriksa Kampas Rem

Periksa kondisi indikator keausan kampas rem.

Depan Kampas perlu diganti jika kampas rem sudah aus sampai ke tanda indikator keausan.

Belakang Kampas perlu diganti jika kampas rem sudah aus sampai ke tanda indikator keausan.

1. **Depan** Periksa kampas rem dari bagian depan caliper rem.
2. **Belakang** Periksa kampas rem dari sebelah kanan belakang kendaraan.

Jika perlu gantilah kampas rem di bengkel Honda Wing Anda.

Gantilah selalu kedua kampas rem kiri dan kanan pada waktu yang bersamaan.

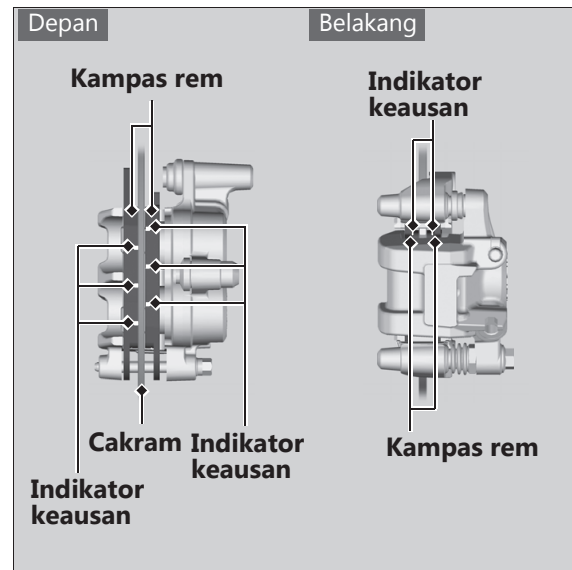

Standar samping

Memeriksa Standar Samping

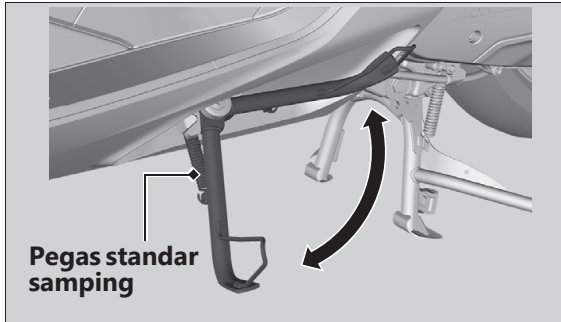

1. Letakkan kendaraan Anda pada standar tengahnya di atas permukaan yang keras dan rata.
2. Periksa bahwa standar samping berfungsi dengan lancar. Apabila standar samping kaku atau menimbulkan bunyi pada saat digerakkan, bersihkan daerah di sekitar engsel dan lumasi baut engsel dengan gemuk pelumas yang bersih.
3. Periksa pegas dari adanya kerusakan atau hilangnya tegangan.
4. Duduklah di atas kendaraan dan naikkan standar samping.
5. Hidupkan mesin.
6. Turunkan standar samping sepenuhnya. Mesin seharusnya mati begitu Anda menurunkan standar samping. Jika mesin tidak mati, periksakanlah kendaraan Anda di bengkel Honda Wing Anda.

Gas tangan

Memeriksa Gas Tangan

Dengan mesin dalam keadaan mati, periksa kehalusan perputaran gas tangan dari posisi tertutup penuh sampai posisi terbuka penuh pada kedua semua posisi kemudi dan periksa bahwa jarak main bebas gas tangan sudah benar. Jika gas tangan tidak dapat diputar dengan lancar, menutup secara otomatis, atau jika kabel gas rusak, periksakanlah kendaraan di bengkel Honda Wing Anda.

Jarak main bebas pada flensa gas tangan:

2 - 6 mm

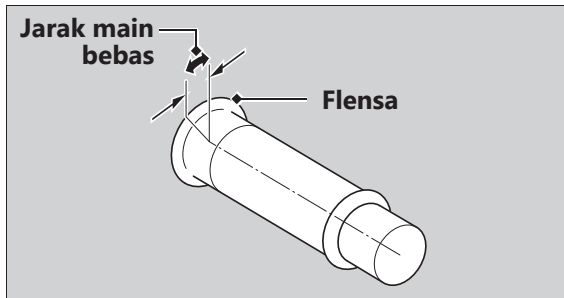

Penggantian Lain

Mengganti Baterai Honda SMART Key

Jika indikator Honda SMART Key berkedip 5 kali saat kunci kontak diputar ke I (On), atau jarak jangkauan pengoperasian menjadi tidak stabil, gantilah baterai sesegera mungkin.

Kami menyarankan untuk mengunjungi bengkel Honda Wing Anda untuk pekerjaan ini.

Jenis baterai: CR2032

1. Lepaskan bagian atas dengan menyelipkan koin atau obeng minus yang ditutupi kain ke dalam celahnya.
 - ▶ Lapsi koin atau obeng dengan kain pelindung agar tidak menggores Honda SMART Key.
 - ▶ Jangan menyentuh circuit atau terminal. Hal ini dapat menyebabkan masalah.
 - ▶ Berhati-hatilah untuk menghindari tergoresnya penutup anti air (waterproof) atau masuknya debu ke dalam.
 - ▶ Jangan membuka paksa body Honda SMART Key.

Penggantian Lain ► Mengganti Baterai Honda SMART Key

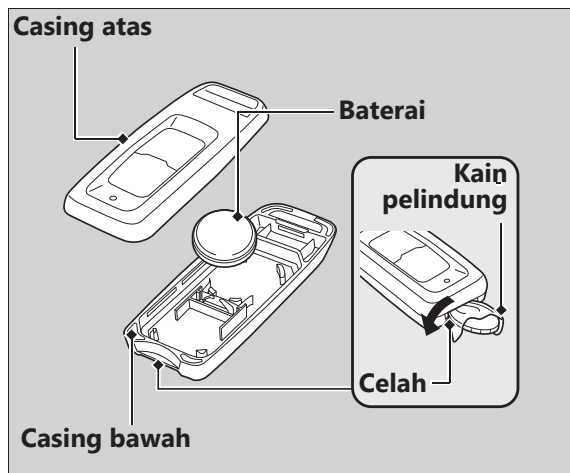

2. Ganti baterai lama dengan baterai baru dengan sisi negatif \ominus menghadap ke atas.
3. Pasang kembali kedua bagian belahan Honda SMART Key.
 - Pastikan bahwa casing atas dan bawah terpasang pada posisi yang benar.

⚠ PERINGATAN

Bahaya Terbakar secara Kimia: jangan menelan baterai.

Apabila sampai tertelan, maka baterai dapat menyebabkan luka bakar dalam yang parah dan bahkan kematian.

- Jauhkan baterai dari anak-anak dan jaga agar kompartemen tempat baterai dalam keadaan tertutup rapat.
- Apabila kompartemen tempat baterai tidak menutup dengan rapat, jangan gunakan dulu remote dan jauhkan dari anak-anak.
- Segera cari bantuan medis jika anak menelan baterai.

Mengatasi Masalah

| | | | |
|--|----------|--|----------|
| Mesin Tidak Dapat Dihidupkan | Hal. 114 | Mesin Tidak Dapat Dimatikan dengan Idling Stop | |
| Panas Berlebihan (Indikator suhu cairan pendingin tinggi menyala) | Hal. 115 | System Selagi Indikator Idling Stop Menyala | Hal. 125 |
| Indikator Peringatan Menyala atau Berkedip-kedip | Hal. 116 | Mesin Tidak Dapat Dihidupkan Meskipun Tangan dibuka | Hal. 126 |
| Malfunction Indicator Lamp (MIL) PGM-FI (Programmed Fuel Injection) | Hal. 116 | Apabila Sistem Honda SMART Key Tidak Beroperasi Dengan Benar..... | Hal. 127 |
| Indikator ABS (Anti-lock Brake System) | Hal. 117 | Membuka Kunci Jok dalam Kondisi Darurat | Hal. 129 |
| Indikator Torque Control | Hal. 118 | Membuka Kunci Kontak dalam Kondisi Darurat | Hal. 130 |
| Indikator Baterai Sistem Hybrid | Hal. 119 | Ban Bocor | Hal. 133 |
| Indikator Honda SMART Key | Hal. 120 | Masalah Kelistrikan | Hal. 134 |
| Indikasi Peringatan Lainnya | Hal. 121 | Baterai 12 V Mati | Hal. 134 |
| Indikasi Kerusakan Meter Bahan Bakar | Hal. 121 | Bohlam Lampu Mati | Hal. 134 |
| Jika Tampilan Level CHARGE/ASSIST dan Alat Pengukur Baterai Sistem Hybrid Berkedip | Hal. 122 | Sekring Putus | Hal. 135 |
| Apabila Idling Stop System Tidak Beroperasi Dengan Benar | Hal. 124 | Operasi Mesin Tidak Stabil Terjadi Kadang-Kadang | Hal. 136 |
| Indikator Idling Stop Tidak Menyala..... | Hal. 124 | | |

Mesin Tidak Dapat Dihidupkan

Motor Starter Bekerja Tapi Mesin Tidak Dapat Dihidupkan

Periksa bagian-bagian berikut ini:

- Periksa urutan menghidupkan mesin yang benar.
➤ Hal. 71
- Periksa bahwa ada bensin di dalam tangki bahan bakar.
- Periksa apakah malfunction indicator lamp (MIL) PGM-FI menyala.
 - ▶ Apabila lampu indikator menyala, kunjungi bengkel Honda Wing Anda sesegera mungkin.

Motor Starter Tidak Bekerja

Periksa bagian-bagian berikut ini:

- Periksa urutan menghidupkan mesin yang benar.
➤ Hal. 71
- Pastikan bahwa sakelar engine stop ada di posisi  (Run). ➤ Hal. 40
- Periksa dari adanya sekering putus. ➤ Hal. 135
- Periksa adanya kekenduran koneksi baterai 12 V (➤ Hal. 100) atau korosi pada terminal baterai 12 V (➤ Hal. 91).
- Periksa kondisi baterai 12 V. ➤ Hal. 134
- Periksa bahwa tampilan level CHARGE/ASSIST dan alat pengukur baterai sistem hybrid tidak berkedip. ➤ Hal. 122

Jika masalah masih berlanjut, periksakanlah kendaraan Anda di bengkel Honda Wing Anda.

Panas berlebihan (Indikator suhu cairan pendingin tinggi menyala)

Mesin mengalami panas berlebihan apabila hal berikut ini terjadi:

- Indikator suhu cairan pendingin tinggi menyala.
- Akselerasi menjadi lamban.

Jika hal ini terjadi, menepilah ke sisi jalan dan lakukan prosedur berikut ini.

Putaran stasioner mesin yang tinggi secara berkepanjangan dapat menyebabkan indikator suhu cairan pendingin tinggi menyala.

PERHATIAN

Melanjutkan berkendara dalam keadaan mesin panas berlebihan dapat mengakibatkan kerusakan serius pada mesin.

1. Matikan mesin dengan menggunakan kunci kontak.
2. Biarkan mesin mendingin dengan kunci kontak pada posisi **○** (Off).
3. Setelah mesin dingin, amatilah selang radiator dan periksa apakah ada kebocoran. ➔ Hal. 105

Jika ada kebocoran:

Jangan hidupkan mesin. Angkut kendaraan Anda ke bengkel Honda Wing Anda.

4. Periksa tinggi permukaan cairan pendingin di dalam tangki penyimpanan. ➔ Hal. 105
 - ▶ Tambahkan cairan pendingin seperlunya.
5. Jika pemeriksaan 1-4 normal, Anda dapat melanjutkan berkendara, akan tetapi perhatikan dengan saksama indikator suhu cairan pendingin tinggi.

Indikator Peringatan Menyala atau Berkedip-kedip

Malfunction Indicator Lamp (MIL) PGM-FI (Programmed Fuel Injection)

Jika indikator menyala pada saat berkendara, kemungkinan ada permasalahan serius pada sistem PGM-FI. Kurangi kecepatan dan periksakanlah kendaraan Anda di bengkel Honda Wing Anda sesegera mungkin.

Indikator ABS (Anti-lock Brake System)

Jika indikator bekerja seperti pada salah satu keadaan berikut ini, kemungkinan ada permasalahan serius pada ABS. Kurangi kecepatan Anda dan periksakanlah kendaraan Anda di bengkel Honda Wing Anda sesegera mungkin.

- Indikator menyala atau mulai berkedip-kedip saat berkendara.
- Indikator tidak menyala saat kunci kontak diputar ke posisi **I** (On).
- Indikator tidak mati pada kecepatan di atas 10 km/jam.

Jika indikator ABS terus menyala, rem depan dan belakang akan tetap bekerja seperti biasa, akan tetapi tanpa fungsi anti-lock.

Indikator ABS mungkin berkedip-kedip jika Anda memutar roda belakang saat sepeda motor dalam posisi tidak menyentuh tanah. Apabila terjadi hal seperti ini, putar kunci kontak ke posisi **O** (Off), dan kemudian ke posisi **I** (On) lagi. Indikator ABS akan mati setelah kecepatan Anda mencapai 30 km/jam.

Indikator Torque Control

Jika indikator bekerja seperti pada salah satu keadaan berikut ini, kemungkinan ada permasalahan serius pada Torque Control. Kurangi kecepatan Anda dan periksakanlah kendaraan Anda di bengkel Honda Wing Anda sesegera mungkin.

- Indikator hidup dan terus menyala (tanpa mati) saat berkendara.
- Indikator tidak menyala saat kunci kontak diputar ke posisi **I** (ON).
- Indikator tidak mati pada kecepatan lebih dari 3 km/jam.

Walaupun indikator Torque Control menyala, kendaraan Anda tetap memiliki kemampuan berkendara normal tanpa fungsi Torque Control.

- Saat indikator menyala ketika Torque Control sedang bekerja, Anda harus menutup gas tangan sepenuhnya untuk mendapatkan kembali kemampuan berkendara normal.

Indikator Torque Control berkedip-kedip jika Anda memutar roda belakang saat kendaraan dalam posisi terangkat dari permukaan tanah. Apabila terjadi hal seperti ini, putar kunci kontak ke posisi **O** (Off), dan kemudian ke posisi **I** (On) lagi. Indikator Torque Control akan mati setelah kecepatan Anda mencapai 3 km/jam.

Indikator Baterai Sistem Hybrid

Jika indikator baterai sistem hybrid menyala, menepilah ke sisi jalan dan lakukan perbaikan berikut dan periksa.

1. Putar kunci kontak ke posisi **O** (Off), kemudian ke posisi **I** (On) lagi.
2. Periksa status meter.

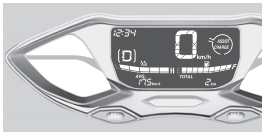
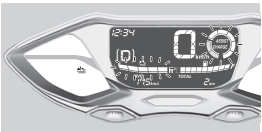
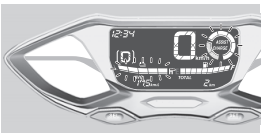
| | Status meter | Apa yang harus dilakukan |
|---|---|--|
|  | Indikator Baterai Sistem Hybrid: Off Alat pengukur Baterai Sistem Hybrid: Tampilan normal Tampilan level CHARGE/ASSIST: Tampilan normal | Jika indikator baterai sistem hybrid mati, berarti baterai sistem hybrid berfungsi normal. Anda dapat terus mengendarai seperti biasa. |
|  atau  | Indikator Baterai Sistem Hybrid: On Alat pengukur Baterai Sistem Hybrid: Berkedip Tampilan level CHARGE/ASSIST: Berkedip atau Indikator Baterai Sistem Hybrid: Off Alat pengukur Baterai Sistem Hybrid: Berkedip Tampilan level CHARGE/ASSIST: Berkedip | <p>Jika Tampilan Level CHARGE/ASSIST dan Alat pengukur Baterai Sistem Hybrid Berkedip ► Hal. 122</p> |
| Jika indikator baterai sistem hybrid menyala dalam situasi selain yang disebutkan di atas. | | Kunjungi bengkel Honda Wing sesegera mungkin. |

Indikator Honda SMART Key

■ Saat indikator Honda SMART Key berkedip 5 kali

Mengganti Baterai Honda SMART Key ➤ Hal. 111

■ Ketika indikator Honda SMART Key berkedip saat kunci kontak berada di posisi I (On)

Indikator Honda SMART Key berkedip saat komunikasi antara kendaraan Anda dan Honda SMART Key berhenti setelah memutar kunci kontak ke posisi I (On).

Ini kemungkinan disebabkan oleh hal berikut ini:

- Gelombang radio atau noise yang kuat mempengaruhi sistem
- Anda kehilangan Honda SMART Key saat berkendara

Namun, ini tidak mempengaruhi operasi kendaraan Anda hingga kunci kontak terkunci.

Jika Anda memutar kunci kontak ke posisi SEAT FUEL, ○ (Off), atau 🔒 (Lock) saat indikator Honda SMART Key berkedip, lampu ring kunci kontak, lampu sein, dan indikator Honda SMART Key akan menyala, dan suara buzzer terdengar selama sekitar 20 detik, mati secara otomatis, lalu kunci kontak terkunci.

Buzzer juga berdering saat ini.

Untuk menghentikan kedipan dan bunyi ini, tekan dan tahan kunci kontak selama lebih dari 2 detik. Setelah kedipan dan bunyi berhenti, kunci kontak terkunci.

Jika Anda tidak memiliki Honda SMART Key, kunci kontak dapat dibuka menggunakan cara lain. ➤ Hal. 130

Indikasi Peringatan Lainnya

Indikasi Kerusakan Meter Bahan Bakar

Apabila terjadi error pada sistem, maka indikator meter bahan bakar akan tampil seperti yang diperlihatkan pada gambar.

Apabila hal ini terjadi, kunjungi bengkel Honda Wing Anda sesegera mungkin.

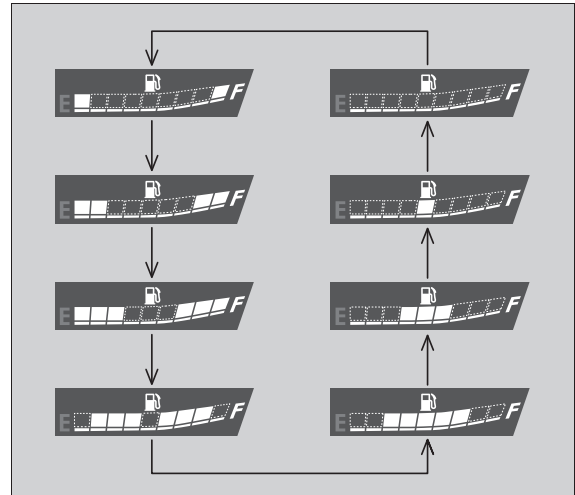
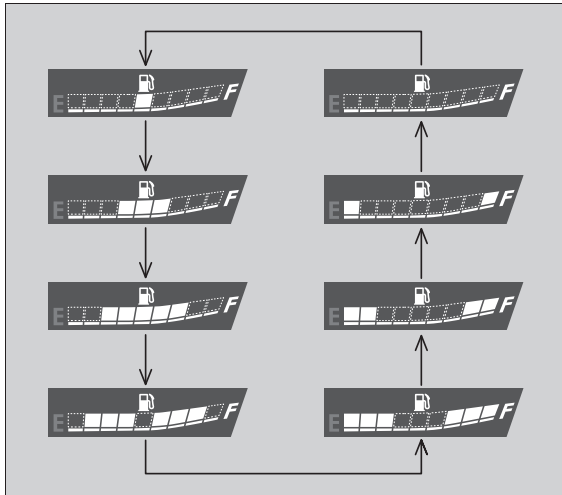

Indikasi Peringatan Lainnya ► Jika tampilan level CHARGE/ASSIST dan Alat pengukur Baterai Sistem Hybrid Berkedip

Jika tampilan level CHARGE/ ASSIST dan Alat pengukur Baterai Sistem Hybrid Berkedip

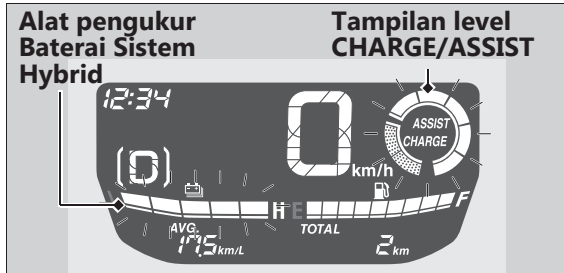

Jika tampilan level CHARGE/ASSIST dan alat pengukur saat baterai untuk baterai sistem hybrid berkedip pada saat kunci kontak diputar ke posisi I (On), ikuti prosedur berikut ini:

1. Tunggu sekitar 2,5 detik setelah kunci kontak diputar ke posisi I (On).

2. Jika indikator baterai sistem hybrid menyala:

Ikuti langkah **3**.

Jika indikator baterai sistem hybrid tidak menyala:

Tarik handel rem belakang dan tekan tombol starter. Kemudian, lepaskan tombol starter sekali.

- Mesin Tidak Dapat Dihidupkan.
- Indikator baterai sistem hybrid menyala.

Indikator Baterai Sistem Hybrid

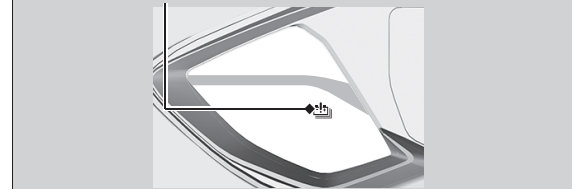

3. Tarik handel rem belakang dan tekan tombol starter dengan posisi gas tangan tertutup sepenuhnya. Setelah menghidupkan mesin, tunggu sekitar 5 menit.

Indikasi Peringatan Lainnya ► Jika tampilan level CHARGE/ASSIST dan Alat pengukur Baterai Sistem Hybrid Berkedip

4. Putar kunci kontak ke posisi **○** (Off), kemudian ke posisi **■** (On) lagi. Periksa indikator baterai sistem hybrid mati.

Jika indikator baterai sistem hybrid mati, Anda mungkin dapat melanjutkan berkendara. Jika mesin tidak dapat dihidupkan atau indikator sistem baterai hybrid masih menyala, periksakanlah kendaraan Anda di Honda Wing Anda.

Apabila Idling Stop System Tidak Beroperasi Dengan Benar

Indikator Idling Stop Tidak Menyala

Apabila indikator Idling Stop tidak menyala, lakukan berikut ini.

Mode Idling Stop mati:

Tekan dan tahan sakelar mode untuk menghidupkan mode Idling Stop.

Jika mesin dingin:

Panaskan mesin.
Idling Stop System tidak beroperasi pada saat mesin dingin.

Jika Anda tidak mengendarai kendaraan setelah mesin hidup:

Kendarai kendaraan dengan kecepatan lebih 10 km/jam. Idling Stop System tidak beroperasi sampai Anda berkendara sekali setelah mesin dihidupkan.

Jika malfunction indicator lamp PGM-FI menyala:

Apabila malfunction indicator lamp (MIL) PGM-FI menyala, maka Idling Stop System tidak dapat bekerja sebagai perlindungan terhadap mesin. Kunjungi bengkel Honda Wing Anda.

Jika indikator baterai sistem hybrid menyala:

Kunjungi bengkel Honda Wing Anda sesegera mungkin. Idling stop system tidak bekerja untuk perlindungan pada baterai sistem hybrid atau ada kesalahan pada baterai sistem hybrid.

Jika jumlah baterai sistem hybrid yang tersisa rendah:

Hidupkan mesin dan lakukan pengisian baterai sistem hybrid. Idling Stop System tidak dapat bekerja jika alat pengukur baterai sistem hybrid segmen ke 1 mulai berkedip.
Jika hal ini sering terjadi, kunjungi bengkel Honda Wing Anda.

Apabila Idling Stop System Tidak Beroperasi Dengan Benar ► Mesin Tidak Dapat Dimatikan dengan Idling Stop System Selagi Indikator Idling Stop Menyala

Mesin Tidak Dapat Dimatikan dengan Idling Stop System Selagi Indikator Idling Stop Menyala

Apabila mesin tidak dapat dimatikan dengan Idling Stop system selagi indikator Idling Stop menyala, lakukan berikut ini.

Jika kendaraan belum benar-benar berhenti:

Hentikan kendaraan sepenuhnya. Idling Stop System akan bekerja apabila kecepatan 0 km/jam.

Jika gas tangan tidak tertutup sepenuhnya:

Tutup gas tangan sepenuhnya.

Apabila Idling Stop System Tidak Beroperasi Dengan Benar ► Mesin Tidak Dapat Dihidupkan Meskipun Gas Tangan Dibuka

Mesin Tidak Dapat Dihidupkan Meskipun Gas Tangan Dibuka

Mesin tidak dapat dihidupkan meskipun gas tangan dibuka, lakukan berikut ini.

Jika standar samping diturunkan ke bawah:

Selama mesin dihentikan oleh Idling Stop System, jika Anda menurunkan standar samping, lampu indikator Idling Stop akan mati atau berhenti berkedip dan tetap menyala, dan Idling Stop System akan mati. Hidupkan mesin kembali dengan tombol starter sesuai prosedur menghidupkan mesin (► Hal. 71) untuk cara menghidupkan mesin yang standar.

Idling Stop System mati:

Saat mesin dihentikan oleh Idling Stop System, tekan dan tahan sakelar mode mematikan Idling Stop System. Gunakan sakelar starter untuk menghidupkan ulang mesin.

Jika indikator Idling Stop berkedip, tapi mesin tidak hidup meskipun gas tangan dibuka, lakukan hal berikut ini.

Baterai 12 V lemah (atau mati) atau terminal baterai 12 V longgar:

Periksa baterai 12 V dan terminal-terminal baterai 12 V. Jika baterai 12 V lemah, kunjungi bengkel Honda Wing Anda.

Apabila Sistem Honda SMART Key Tidak Beroperasi Dengan Benar

Apabila sistem Honda SMART Key tidak beroperasi dengan benar, lakukan yang berikut ini.

- Periksa apakah sistem Honda SMART Key diaktifkan.

Tekan sebentar tombol ON/OFF di Honda SMART Key.

Jika LED Honda SMART Key berwarna merah, aktifkan sistem Honda SMART Key. ➤ Hal. 45

Jika LED Honda SMART Key tidak merespons, ganti baterai.

- Periksa bahwa tidak ada kesalahan komunikasi di sistem Honda SMART Key. Sistem Honda SMART Key menggunakan gelombang radio berintensitas-rendah. Sistem Honda SMART Key bisa tidak bekerja dengan baik dalam keadaan berikut ini:

- ▶ Saat ada fasilitas di dekatnya yang menghasilkan gelombang radio atau noise yang kuat seperti pemancar TV, pembangkit listrik, stasiun radio, atau bandara.
- ▶ Saat Anda membawa Honda SMART Key bersama laptop atau perangkat komunikasi nirkabel seperti radio atau ponsel.
- ▶ Saat Honda SMART Key bersentuhan atau ditutupi oleh benda logam.

Apabila Sistem Honda SMART Key Tidak Beroperasi Dengan Benar

- Periksalah bahwa Honda SMART Key yang sudah teregistrasilah yang digunakan. Gunakan Honda SMART Key yang sudah teregistrasi. Sistem Honda SMART Key tidak dapat diaktifkan tanpa Honda SMART Key yang telah diregistrasi.
- Pastikan Anda tidak menggunakan Honda SMART Key yang rusak. Jika menggunakan Honda SMART Key yang rusak, sistem Honda SMART Key tidak dapat diaktifkan. Bawalah kunci darurat dan ID tag ke Honda Wing Anda.
- Periksalah kondisi baterai 12 V dan kabel baterai 12 V di kendaraan Anda. Periksa baterai 12 V dan terminal-terminal baterai 12 V. Jika baterai 12 V lemah, kunjungi bengkel Honda Wing Anda.

Jika sistem Honda SMART Key tidak dapat diaktifkan karena penyebab-penyebab lain, hubungi Honda Wing Anda.

Membuka Kunci Jok dalam Kondisi Darurat

Kunci jok dapat dibuka menggunakan kunci darurat.

Buka

1. Lepaskan penutup depan. ➤ Hal. 102
2. Tepatkan tonjolan pada kunci darurat dengan celah pada pembuka jok darurat, dan putar kunci darurat berlawanan arah jarum jam.
3. Buka jok dan putar kunci darurat searah jarum jam

Tutup

1. Tutup dan tekan ke bawah pada bagian belakang jok hingga terkunci. Pastikan bahwa jok terkunci rapat dengan mencoba mengangkatnya sedikit. Jika jok tidak terkunci, putar kunci darurat searah jarum jam untuk membuka kaitan kunci.
2. Pasang penutup depan.

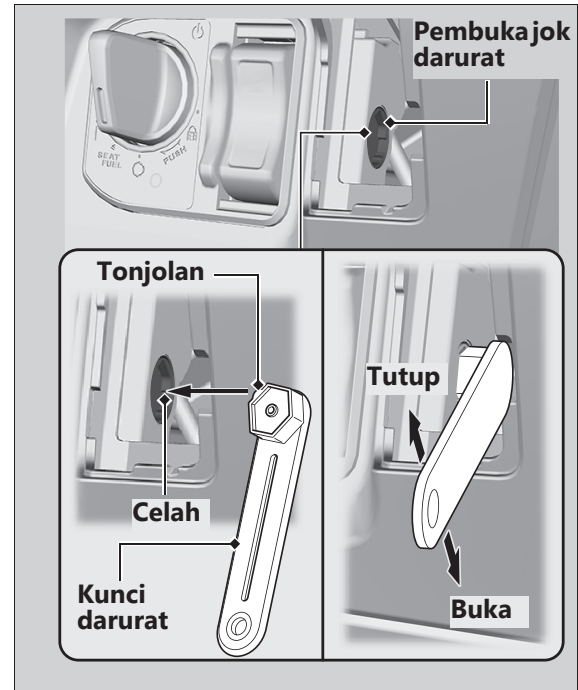

Membuka Kunci Kontak dalam Kondisi Darurat

Pengaturan ke mode input nomor ID

1. Tekan dan tahan kunci kontak selama lebih dari 4 detik.
 - ▶ Lampu ring kunci kontak dan indikator Honda SMART Key berkedip.
2. Periksa nomor ID di tag ID.
3. Tekan kunci kontak saat lampu ring kunci kontak dan indikator Honda SMART Key berkedip.
 - ▶ Lampu ring kunci kontak dan indikator Honda SMART Key tetap menyala, dan mode input nomor ID menyala.

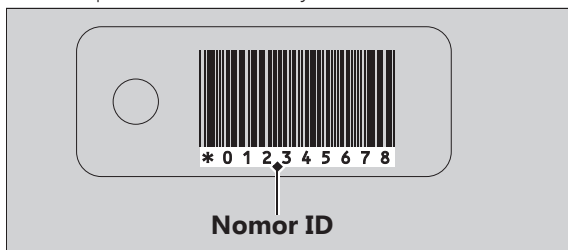

Input nomor ID

Anda dapat memasukkan nomor ID Anda dengan menekan kunci kontak saat kunci kontak berada di posisi **○** (Off), **🔒** (Lock), dan posisi SEAT FUEL. Masukkan nomor ID di tag ID secara berurutan dari kiri secara bergiliran dengan menekan kunci kontak. Nomor ID diotentikasi sesuai dengan jumlah kunci kontak ditekan.

Tekan kunci kontak sesuai angka yang diinginkan dalam waktu 5 detik saat lampu ring kunci kontak menyala. Setelah 5 detik, lampu ring kunci kontak mati dan menyala lagi. Ini berarti bahwa nomor yang dimasukkan sudah tetap, dan Anda dapat memasukkan nomor selanjutnya.

- ▶ Jika lampu ring kunci kontak tidak menyala dengan warna biru, baterai 12 V mungkin sudah lemah. Hubungi bengkel Honda Wing Anda.

Membuka Kunci Kontak dalam Kondisi Darurat

Contoh:

- Untuk memasukkan "0", tunggu 5 detik tanpa menekan kunci kontak saat lampu ring kunci kontak menyala.
- Untuk memasukkan "1", tekan kunci kontak satu kali dalam waktu 5 detik saat lampu ring kunci kontak menyala.

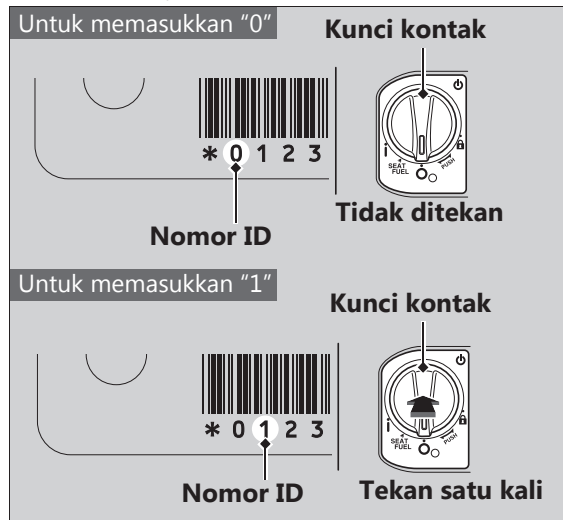

Input nomor ID sukses

Setelah nomor ID terakhir dimasukkan, lampu ring kunci kontak dan indikator Honda SMART Key akan mati, dan saat menyala kembali kunci kontak tidak terkunci.

Putar kunci kontak ke posisi **I** (On) dalam 6 menit. Anda dapat menghidupkan mesin.

Untuk mengunci kunci kontak, putar kunci kontak ke posisi SEAT FUEL, **O** (Off), atau **🔒** (Lock), dan tekan dan tahan kunci kontak selama 2 detik. Kunci kontak juga mengunci secara otomatis saat kunci kontak berada di posisi SEAT FUEL, **O** (Off), atau **🔒** (Lock) selama sekitar 6 menit setelah nomor ID berhasil dimasukkan.

Saat kunci kontak terkunci, lampu ring kunci kontak mati.

Untuk membuka lagi kunci kontak, ulangi prosedur untuk membuka kunci kontak.

Membuka Kunci Kontak dalam Kondisi Darurat

Input nomor ID gagal

Setelah nomor ID terakhir dimasukkan, lampu ring kunci kontak dan Indikator Honda SMART Key akan berkedip setiap 1 detik, dan kemudian mati.

Kunci kontak tidak terbuka.

Ulangi prosedur "Membuka Kunci Kunci Kontak dalam Kondisi Darurat". ➤ Hal. 130

Input nomor ID dibatalkan

Jika Anda melakukan kesalahan saat memasukkan ID Anda, jangan tekan kunci kontak, tunggu saja lampu ring kunci kontak dan indikator Honda SMART Key mati.

Ulangi prosedur "Membuka Kunci Kunci Kontak dalam Kondisi Darurat". ➤ Hal. 130

Ban Bocor

Memperbaiki ban yang bocor atau melepaskan roda membutuhkan tool-tool yang khusus dan keahlian teknis. Kami menganjurkan agar pekerjaan servis seperti ini dikerjakan oleh bengkel Honda Wing Anda.

Setelah perbaikan darurat, periksa/gantilah selalu ban di bengkel Honda Wing Anda.

Perbaikan Darurat Menggunakan Kit Penambal Ban

Jika ban Anda bocor kecil, Anda dapat melakukan perbaikan darurat dengan menggunakan kit penambal ban tubeless.

Ikuti petunjuk yang ada pada kit penambal ban. Mengendarai kendaraan Anda dengan ban yang diperbaiki sementara dapat berisiko bahaya. Jangan melebihi kecepatan 50 km/jam. Ban harus diganti di bengkel Honda Wing Anda sesegera mungkin.

PERINGATAN

Mengendarai kendaraan Anda dengan ban yang diperbaiki sementara dapat berisiko bahaya. Jika perbaikan sementara rusak, maka Anda dapat mengalami kecelakaan dan terluka parah atau meninggal.

Jika Anda harus berkendara dengan ban yang diperbaiki sementara, berkendara dengan perlahan-lahan dan hati-hati dan jangan melebihi kecepatan 50 km/jam sampai ban diganti.

Masalah Kelistrikan

Baterai 12 V Mati

Lakukan pengisian baterai 12 V menggunakan charger baterai untuk sepeda motor.

Lepaskan baterai 12 V dari kendaraan sebelum melakukan pengisian.

Jangan gunakan charger baterai untuk mobil, karena hal ini dapat membuat baterai 12 V sepeda motor panas berlebihan dan menyebabkan kerusakan permanen. Jika baterai 12 V tidak dapat pulih kembali setelah pengisian, kunjungi bengkel Honda Wing Anda.

PERHATIAN

Jump starting menggunakan baterai 12 V mobil dapat merusak sistem kelistrikan kendaraan Anda dan tidak dianjurkan.

Bohlam Lampu Mati

Semua bohlam lampu pada kendaraan ini menggunakan LED. Jika ada lampu LED yang tidak menyala, datanglah ke bengkel Honda Wing Anda.

Sekring Putus

Sebelum menangani sekring, lihat "Memeriksa dan Mengganti Sekring." ► Hal. 93

Kotak Sekring

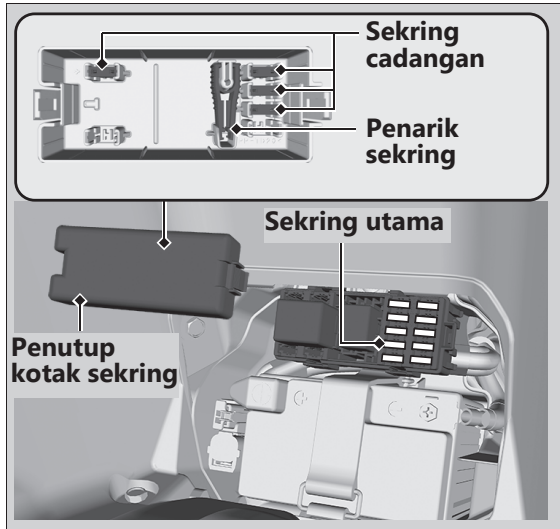

1. Lepaskan tutup baterai 12 V. ► Hal. 101
2. Buka penutup kotak sekring.
3. Tarik sekring utama dan sekring-sekring lainnya keluar satu per satu dengan menggunakan penarik sekring yang terletak di dalam penutup kotak sekring. Periksa dari adanya sekring putus. Gantilah selalu sekring yang putus dengan sekring cadangan yang berukuran sama.
4. Pasang penutup kotak sekring.
5. Pasang penutup baterai 12 V.

PERHATIAN

Jika sekring seringkali putus, kemungkinan ada masalah pada sistem kelistrikan. Periksakanlah kendaraan Anda di bengkel Honda Wing Anda.

Operasi Mesin Tidak Stabil Terjadi Kadang Kadang

Jika saringan pompa bahan bakar tersumbat, pengoperasian mesin yang tidak stabil akan terjadi berselang-seling saat berkendara.

Walaupun gejala ini terjadi, Anda dapat terus mengendarai kendaraan Anda.

Jika pengoperasian mesin tidak stabil terjadi walaupun bahan bakar mencukupi, periksakanlah kendaraan Anda di bengkel Honda Wing Anda.

Informasi

| | |
|---|----------|
| Kunci | Hal. 138 |
| Instrumen, Pengontrol, & Fitur-Fitur | |
| Lainnya | Hal. 141 |
| Merawat Kendaraan Anda | Hal. 142 |
| Menyimpan Kendaraan Anda..... | Hal. 146 |
| Mengangkut Kendaraan Anda | Hal. 147 |
| Anda & Lingkungan Anda | Hal. 148 |
| Nomor Seri Kendaraan..... | Hal. 149 |
| Bahan Bakar yang Mengandung | |
| Alkohol..... | Hal. 150 |
| Catalytic Converter | Hal. 151 |

Kunci

Kunci

Kunci Darurat

Kunci darurat ini digunakan untuk keadaan darurat.

● Untuk membuka jok. ➤ Hal. 129

Jangan simpan kunci darurat di dalam kotak bagasi.

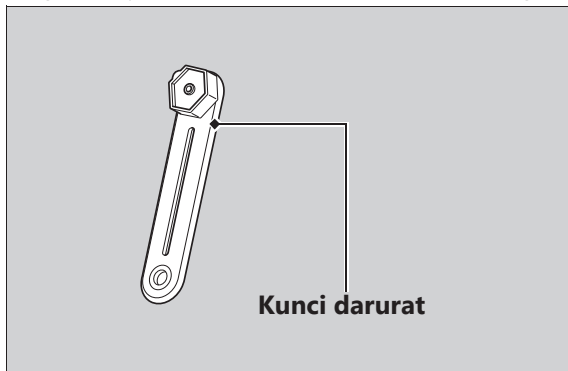

Honda SMART Key

Membawa Honda SMART Key memungkinkan Anda melakukan operasi berikut ini:

- Mengunci atau membuka kunci dari kunci kontak
- Membuka kunci jok
- Membuka penutup tangki bahan bakar
- Membuka atau mengunci stang kemudi

Nomor ID dari Honda SMART Key dapat ditemukan pada tag ID. Anda juga dapat membuka kunci dari kunci kontak dengan memasukkan nomor ID.

Selalu bawa kunci darurat dan tag ID tetapi pisahkan dari Honda SMART Key, supaya semuanya tidak hilang secara bersamaan.

Juga simpan salinan nomor ID Anda di tempat aman selain daripada kendaraan Anda.

Honda SMART Key memuat rangkaian elektronik. Jika rangkaian itu rusak, Honda SMART Key tidak akan mengizinkan Anda melakukan operasi apa pun.

- Jangan jatuhkan Honda SMART Key atau menaruh benda berat di atasnya.
- Lindungi Honda SMART Key dari sinar matahari langsung, suhu tinggi, dan kelembapan tinggi.
- Jangan menggores atau melubangi remote.
- Jangan letakkan berdekatan dengan barang-barang yang mengandung magnet seperti gantungan kunci bermagnet.
- Selalu jauhkanlah Honda SMART Key dari peralatan-peralatan elektronik seperti TV, radio, PC, atau perangkat pijat frekuensi rendah.
- Jauhkan Honda SMART Key dari cairan. Jika sampai basah, keringkan segera dengan lap halus.
- Jauhkan Honda SMART Key dari kendaraan selama mencuci kendaraan.
- Jangan sampai terbakar.
- Jangan dicuci dengan pembersih ultrasonic.

Kunci

- Jika bensin, wax, atau gemuk pelumas menempel pada Honda SMART Key, bersihkanlah segera dengan lap supaya tidak retak atau melengkung.
- Jangan membongkar Honda SMART Key selain pada saat mengganti baterai. Hanya penutup Honda SMART Key yang boleh dibongkar. Jangan membongkar komponen-komponen lainnya.
- Jangan sampai Honda SMART Key Anda hilang. Jika hilang, Anda harus mendaftarkan Honda SMART Key yang baru. Datanglah ke bengkel Honda Wing Anda serta bawa kunci darurat dan ID tag untuk mendaftarkan.

Baterai sistem Honda SMART Key biasanya bertahan selama 2 tahun.

Jangan menyimpan handphone atau peralatan-peralatan yang memancarkan gelombang radio lainnya di kotak bagasi. Frekuensi radio dari peralatan-peralatan tersebut akan mengganggu sistem Honda SMART Key.

Untuk mendapatkan Honda SMART Key tambahan, bawa Honda SMART Key dan kendaraan ke bengkel Honda Wing Anda.

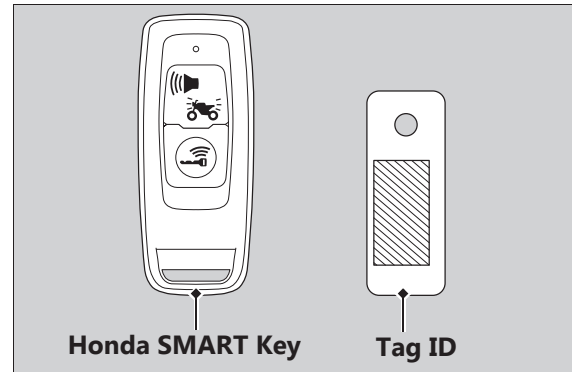

Instrumen, Pengontrol, & Fitur-Fitur Lainnya

Kunci Kontak

Meninggalkan kunci kontak dalam keadaan **I** (On) saat mesin mati akan menghabiskan daya baterai 12 V.

Jangan memutar kunci kontak saat berkendara.

Sakelar Engine Stop

Jangan gunakan sakelar engine stop kecuali dalam keadaan darurat. Penggunaan saat berkendara akan menyebabkan matinya mesin secara tiba-tiba, sehingga berkendara menjadi tidak aman.

Jika Anda mematikan mesin dengan menggunakan sakelar engine stop, putar kunci kontak ke posisi **O** (OFF). Apabila tidak dilakukan, maka akan menghabiskan daya baterai 12 V.

Instrumen, Pengontrol, & Fitur-Fitur Lainnya

Odometer

Tampilan mengunci pada 999.999 ketika odometer sudah lebih dari 999.999.

Tripmeter

Tripmeter kembali ke 0,0 ketika sudah lebih dari 9.999,9.

Kantong Dokumen

Buku pedoman pemilik dan dokumen lainnya dapat disimpan di dalam kantong dokumen plastik yang terletak di bawah jok.

Merawat Kendaraan Anda

Merawat Kendaraan Anda

Sering membersihkan dan memoles sepeda motor penting untuk memastikan agar sepeda motor Honda Anda awet. Kendaraan yang bersih lebih memudahkan untuk menemukan adanya masalah yang mungkin terjadi.

Air laut dan garam yang digunakan untuk mencegah pembentukan es di jalan dapat menimbulkan korosi. Selalu cuci kendaraan Anda secara menyeluruh setelah berkendara di jalan pesisir atau di jalan bukan aspal.

Mencuci Kendaraan

Sebelum mencuci kendaraan, biarkanlah mesin, knalpot, rem, dan part-part bersuhu tinggi lainnya untuk mendingin terlebih dahulu.

1. Bilas kendaraan Anda secara menyeluruh dengan menggunakan selang tekanan rendah untuk melepaskan kotoran-kotoran yang menempel.
2. Jika perlu, gunakan spons atau lap yang lembut dengan pembersih ringan untuk membersihkan kotoran.

- ▶ Bersihkan kaca penahan angin, lensa lampu depan, panel, dan komponen plastik lainnya dengan hati-hati agar tidak terjadi goresan. Jangan mengarahkan air secara langsung ke saringan udara, knalpot, dan part-part kelistrikan.
3. Bilas kendaraan Anda dengan air bersih yang banyak secara menyeluruh dan keringkan dengan kain halus dan bersih.
 4. Setelah kendaraan kering, lumasi part-part yang bergerak.
 - ▶ Jangan sampai ada pelumas yang tumpah ke rem atau ban. Cakram rem, kampas rem depan, teromol atau kampas rem belakang yang terkontaminasi dengan oli akan mengalami penurunan daya pengereman yang cukup besar dan dapat menyebabkan terjadinya kecelakaan.
 5. Oleskan lapisan wax untuk mencegah terjadinya korosi.
 - ▶ Hindari produk yang mengandung detergen atau larutan kimia keras. Produk tersebut dapat merusak logam, cat, dan plastik pada kendaraan Anda. Jangan sampai wax terkena ban dan rem.
 - ▶ Jika kendaraan Anda memiliki part-part yang dicat warna matte, jangan oleskan wax ke permukaan yang dicat warna tersebut.

Hal-Hal yang Perlu Diperhatikan saat Mencuci Kendaraan

Ikuti petunjuk-petunjuk berikut ini ketika mencuci:

- Jangan gunakan semprotan air bertekanan tinggi:
 - ▶ Pembersih dengan semprotan air bertekanan tinggi dapat merusak part-part yang bergerak dan part-part kelistrikan, sehingga menyebabkan part-part tersebut tidak berfungsi.
 - ▶ Air di dalam saluran udara dapat terhisap masuk ke dalam throttle body dan/atau memasuki saringan udara.
- Jangan arahkan air langsung ke knalpot:
 - ▶ Air dalam knalpot dapat menyebabkan sepeda motor tidak dapat dihidupkan dan menyebabkan karat di dalam knalpot.
- Keringkan rem:
 - ▶ Air akan mengurangi efektivitas pengereman. Setelah mencuci kendaraan, gunakan rem beberapa kali pada kecepatan rendah untuk membantu pengeringan.
- Jangan arahkan air langsung ke bawah jok:
 - ▶ Air di dalam kotak bagasi di bawah jok dapat merusak dokumen-dokumen Anda dan barang-barang lainnya.
- Jangan arahkan air langsung ke saringan udara:
 - ▶ Air di dalam saringan udara dapat menyebabkan mesin tidak dapat dihidupkan.
- Jangan arahkan air langsung ke sekitar lampu depan:
 - ▶ Lensa bagian dalam dari lampu depan dapat berembun sementara setelah pencucian atau saat berkendara di tengah hujan. Ini tidak berdampak pada fungsi lampu depan. Namun, jika Anda melihat akumulasi air atau es dalam jumlah banyak di dalam lensa, bawa kendaraan ke bengkel Honda Wing Anda untuk diperiksa.
- Jangan gunakan wax atau bahan pemoles pada permukaan yang dicat warna matte:
 - ▶ Gunakan kain lembut atau spons, air yang banyak, dan detergen ringan untuk membersihkan permukaan yang dicat warna matte. Keringkan dengan kain halus dan bersih.

Merawat Kendaraan Anda

Komponen Aluminium

Aluminium akan menjadi karat apabila terkena kotoran, lumpur, atau garam yang terkandung di permukaan jalan. Bersihkan part-part aluminium secara teratur dan ikuti petunjuk-petunjuk berikut ini untuk menghindari terjadinya goresan:

- Jangan gunakan sikat kaku, sabut baja, atau pembersih yang mengandung bahan abrasif.
- Jangan sampai melindas atau menabrak pembatas jalan.

Panel-Panel

Ikuti petunjuk-petunjuk berikut ini untuk mencegah terjadinya goresan dan noda:

- Cuci dengan lembut dengan menggunakan spons lembut dan air yang banyak.
- Untuk menghilangkan noda yang membandel, gunakan detergen yang diencerkan dan bilas dengan air yang banyak.
- Instrumen, panel, atau lampu depan jangan sampai terkena bensin, minyak rem atau detergen.

Kaca Penahan Angin

Dengan menggunakan banyak air, bersihkan kaca penahan angin dengan kain halus atau spons. (Jangan menggunakan detergen atau pembersih kimia apapun untuk membersihkan kaca penahan angin.) Keringkan dengan kain halus dan bersih.

PERHATIAN

Untuk menghindari goresan atau kerusakan lainnya, maka gunakanlah hanya air dan kain halus atau spons saja untuk membersihkan kaca penahan angin.

Untuk membersihkan kaca penahan angin yang agak lebih kotor, gunakan detergen netral dengan spons dan banyak air.

Pastikan untuk mencuci bersih semua detergen. (Detergen yang tersisa dapat menyebabkan kaca penahan angin retak-retak.)

Ganti kaca penahan angin jika goresan tidak dapat dihilangkan dan menghalangi penglihatan.

Hati-hatilah agar jangan sampai elektrolit baterai 12 V, minyak rem atau larutan kimia lainnya terkena pada kaca penahan angin dan garnish kaca penahan angin. Ini dapat merusak bahan plastik.

Pipa Gas Buang dan Knalpot

Apabila pipa gas buang dan knalpot dicat, jangan gunakan bahan pembersih dapur bersifat abrasif yang dijual di pasaran. Gunakan detergen netral untuk membersihkan permukaan yang dicat pada pipa gas buang dan knalpot. Jika Anda tidak yakin apakah pipa gas buang dan knalpot dicat, kunjungi bengkel Honda Wing Anda.

Menyimpan Kendaraan Anda

Menyimpan Kendaraan Anda

Jika Anda menyimpan kendaraan Anda di udara terbuka, sebaiknya Anda menggunakan kerudung sepeda motor.

Jika Anda tidak menggunakan sepeda motor untuk jangka waktu yang cukup lama, ikuti petunjuk-petunjuk berikut ini:

- Cuci kendaraan Anda dan oleskan wax pada semua permukaan yang dicat (kecuali permukaan yang dicat warna matte). Berikan lapisan oli pencegah karat pada semua komponen berbahan krom.
- Tempatkan kendaraan Anda pada standar tengahnya dan letakkan sebuah balok sehingga kedua ban terangkat dari atas permukaan.
- Setelah hujan berhenti, lepaskan kerudung dan biarkan kendaraan mengering.
- Lepaskan baterai 12 V (➤ Hal. 100) untuk mencegah hilangnya kapasitas baterai. Isi penuh baterai 12 V dan letakkan di tempat yang teduh dan berventilasi baik.
 - ▶ Jika Anda tidak melepaskan baterai 12 V, lepaskan terminal negatif \ominus untuk mencegah hilangnya daya baterai.

Jika Anda tidak menggunakan sepeda motor untuk jangka waktu yang cukup lama, putar kunci kontak ke posisi **I** (On) untuk memeriksa indikator sistem baterai hybrid sekali dalam tiga bulan.

Jika indikator sistem baterai hybrid hanya segmen ke 1 (L) mulai berkedip atau indikator sistem baterai hybrid mati, hidupkan mesin dan lakukan pengisian baterai hybrid sampai indikator sistem baterai hybrid berhenti berkedip.

Setelah mengeluarkan kendaraan Anda dari tempat penyimpanan, periksa semua poin-poin perawatan seperti pada Jadwal Perawatan Berkala.

Mengangkut Kendaraan Anda

Jika kendaraan Anda perlu diangkut, maka sepeda motor harus dibawa pada sebuah mobil atau truk khusus pengangkut sepeda motor yang mempunyai landasan untuk menaiki sepeda motor, dan tali pengikat sepeda motor. Jangan pernah menderek kendaraan Anda dengan sebelah roda atau kedua rodanya berada pada permukaan jalan.

PERHATIAN

Menderek kendaraan Anda dengan satu roda atau semua roda berada pada permukaan jalan dapat menyebabkan kerusakan serius pada gigi transmisi.

Anda & Lingkungan Anda

Anda & Lingkungan Anda

Memiliki dan mengendarai kendaraan bisa menjadi suatu hal yang menyenangkan, akan tetapi Anda juga harus melakukan kewajiban Anda untuk menjaga lingkungan.

Pilihlah Pembersih yang Ramah Lingkungan

Gunakan detergen yang ramah lingkungan ketika mencuci kendaraan Anda. Hindari pemakaian pembersih berbentuk spray dari bahan aerosol yang mengandung kloroflorokarbon (CFC) yang dapat merusak lapisan ozon pelindung atmosfer.

Limbah Daur Ulang

Masukkan oli dan limbah beracun lainnya dalam wadah yang sesuai dan bawalah ke tempat daur ulang. Hubungi kantor jasa lingkungan setempat untuk menemukan pusat daur ulang di daerah Anda, dan dapatkan petunjuk tentang cara untuk membuang limbah yang tidak dapat didaur ulang. Jangan buang oli mesin bekas ke tempat sampah, atau menuangkannya ke dalam selokan atau di atas tanah. Oli bekas, bensin, cairan pendingin, dan larutan pembersih mengandung zat-zat yang bisa meracuni para pekerja pembuang sampah dan mencemari air minum, danau, sungai, dan lautan.

Pada saat Baterai Sistem Hybrid Dibuang

HONDA mengumpulkan dan mendaur ulang baterai Li-ion bekas

Konsultasikan dengan bengkel Honda Wing untuk pembuangan baterai yang tepat jika kendaraan Anda tidak dapat diperbaiki.

Nomor Seri Kendaraan

Nomor seri rangka dan mesin mengidentifikasi kendaraan Anda secara unik dan diperlukan pada saat pembuatan STNK kendaraan Anda. Nomor-nomor tersebut mungkin juga diperlukan pada saat memesan part pengganti.

Untuk memeriksa nomor seri rangka, buka jok.

➤ Hal. 80

Anda harus mencatat nomor-nomor ini dan menyimpannya di tempat yang aman.

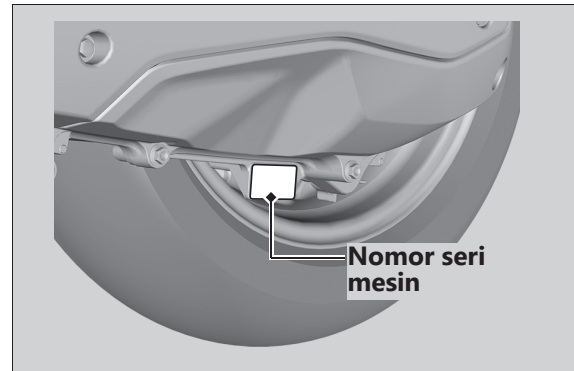
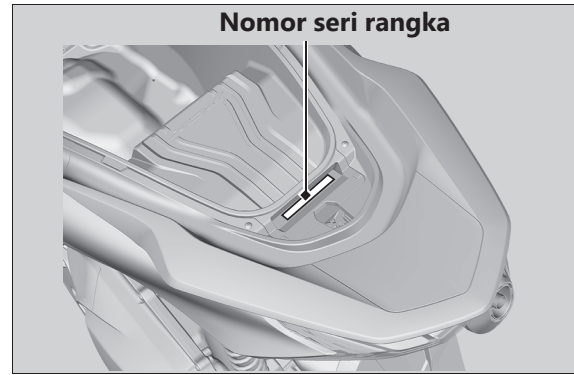

Bahan Bakar yang Mengandung Alkohol

Bahan Bakar yang Mengandung Alkohol

Di beberapa wilayah ada terdapat bahan bakar biasa yang dicampur dengan alkohol untuk membantu mengurangi emisi untuk memenuhi standar udara bersih. Jika Anda berencana untuk menggunakan bahan bakar campuran, pastikan bahan bakar tersebut tidak mengandung timbal dan sudah memenuhi persyaratan minimum angka oktan.

Campuran bahan bakar berikut ini dapat digunakan untuk kendaraan Anda:

- Etanol (etil alkohol) dengan kadar sampai dengan 10% berdasarkan volume.
 - ▶ Bensin yang mengandung etanol kemungkinan bisa dipasarkan dengan nama Gasohol.

Penggunaan bensin yang mengandung lebih dari 10% etanol dapat:

- Merusak cat tangki bahan bakar.
- Merusak selang karet saluran bahan bakar.
- Menyebabkan karat di dalam tangki bahan bakar.
- Menyebabkan pengendaraan yang tidak baik.

PERHATIAN

Penggunaan bahan bakar campuran yang mengandung lebih tinggi dari persentase yang diperbolehkan dapat merusak logam, karet, bagian-bagian plastik sistem bahan bakar.

Jika Anda memperhatikan adanya gejala-gejala yang tidak diinginkan atau ada masalah pada performa, beralihlah ke merek bahan bakar yang lain.

Catalytic Converter

Kendaraan ini dilengkapi dengan three-way catalytic converter. Catalytic converter mengandung logam mulia yang berfungsi sebagai katalisator dalam reaksi kimia suhu tinggi yang mengkonversi hidrokarbon (HC), karbon monoksida (CO), dan oksida nitrogen (NOx) dalam gas buang menjadi senyawa yang aman.

Catalytic converter yang rusak menyebabkan pencemaran udara dan dapat mengurangi kinerja mesin Anda. Penggantian part baru harus menggunakan part Honda yang orisinil atau yang setara.

Ikutilah petunjuk-petunjuk di bawah ini untuk melindungi catalytic converter kendaraan Anda.

- Selalu pakai bensin tanpa timbal. Bensin bertimbal akan merusak catalytic converter.
- Jagalah mesin dalam kondisi yang baik.
- Servislah kendaraan Anda apabila mesin Anda brebet, menembak-nembak, mati mendadak atau tidak bekerja dengan benar, berhentilah dan matikan mesin.

Spesifikasi

■ Komponen Utama

| | |
|-----------------------------|---------------------------|
| Panjang keseluruhan | 1.936 mm |
| Lebar keseluruhan | 742 mm |
| Tinggi keseluruhan | 1.108 mm |
| Jarak sumbu roda | 1.313 mm |
| Jarak minimum ke tanah | 134 mm |
| Sudut caster | 26° 30' |
| Trail | 79 mm |
| Berat kosong | 135 kg |
| Kapasitas berat maksimum *1 | 150 kg |
| | <hr/> |
| | Kotak bagasi 10 kg |
| Berat barang maksimum | <hr/> |
| | Bagasi depan 1 kg |
| | Carrier belakang 5 kg |
| Kapasitas penumpang | Pengemudi dan 1 penumpang |
| Radius putar minimum | 1,90 m |

*1 Termasuk pengemudi, penumpang, semua bawaan, dan aksesoris.

| | |
|------------------------|---|
| Volume langkah | 156,93 cm ³ |
| Diameter x langkah | 60,000 × 55,502 mm |
| Perbandingan kompresi | 12,0:1 |
| Bahan bakar | Bensin tanpa timbal Dianjurkan: RON 90 atau lebih tinggi |
| Bahan bakar beralkohol | ETANOL hingga 10 % berdasarkan volume |
| Kapasitas tangki | 8,1 L |
| Baterai 12 V | GTZ4V 12 V-3,0 Ah (10 HR) |
| Reduksi primer | V-Matic (2,45:1-0,81:1) |
| Reduksi akhir | 9,589 |

■ **Data-data Servis**

| | | |
|---|--|---|
| Ukuran ban | Depan | 110/70-14M/C 50P |
| | Belakang | 130/70-13M/C 63P |
| Tipe ban | Bias-ply, tubeless | |
| Ban yang Dianjurkan | Depan | IRC SCT-006 |
| | Belakang | IRC SCT-007 |
| Tekanan udara ban (Hanya pengemudi) | Depan | 200 kPa (2,00 kgf/cm ² , 29 psi) |
| | Belakang | 225 kPa (2,25 kgf/cm ² , 33 psi) |
| Tekanan udara ban (Pengemudi dan seorang penumpang) | Depan | 200 kPa (2,00 kgf/cm ² , 29 psi) |
| | Belakang | 250 kPa (2,50 kgf/cm ² , 36 psi) |
| Kedalaman telapak ban minimum | Depan | 1,5 mm |
| | Belakang | 2,0 mm |
| Busi | (standar) | LMAR8L-9 (NGK) |
| Jarak renggang busi | 0,8 - 0,9 mm | |
| Putaran stasioner mesin | 1.700 ± 100 rpm | |
| Oli mesin yang dianjurkan | Oli Honda 4-tak Klasifikasi API Service SG atau lebih tinggi, kecuali oli yang diberi tanda "Energy Conserving," atau "Resource Conserving," SAE 10W-30, Standar JASO T 903 MB | |

| | | |
|----------------------------------|--|--------|
| Kapasitas oli mesin | Setelah mengganti oli | 0,8 L |
| | Setelah mengganti oli & membersihkan saringan kasa | 0,85 L |
| Kapasitas oli transmisi | Setelah pembongkaran mesin | 0,9 L |
| | Setelah mengganti oli | 0,12 L |
| Minyak rem yang dianjurkan | Setelah pembongkaran mesin | 0,14 L |
| | Minyak Rem Honda DOT 3 atau DOT 4 | |
| Kapasitas sistem pendingin | 0,50 L | |
| Cairan pendingin yang dianjurkan | HONDA PRE-MIX COOLANT | |

Spesifikasi

■ Bohlam

| | |
|--------------------------|-----|
| Lampu depan | LED |
| Lampu rem/Lampu belakang | LED |
| Lampu sein depan | LED |
| Lampu sein belakang | LED |
| Lampu plat nomor | LED |
| Lampu senja | LED |

■ Sekring

| | |
|-----------------|-------------------|
| Sekring utama | 30 A |
| Sekring lainnya | 15 A, 10 A, 7,5 A |



**Honda
Genuine
Parts**

Suku Cadang Asli Motor Honda



Facebook: Astra Honda Care Instagram: @astrahondacare



4HK1ZK00

ID.VVV.XXXXXX.20YY.MM.21