



**One HEART.**

# Buku Pedoman Pemilik VARIO 150

00X3H-K59-A700

**Bacalah Sebelum Mengendarai**

**AHM**  
PT Astra Honda Motor

Buku Pedoman Pemilik ini harus dianggap sebagai pelengkap yang permanen dari skuter dan harus diikutsertakan dengan skuter sewaktu dijual kembali.

Materi publikasi di dalam buku ini mencakup semua informasi produksi terbaru yang tersedia saat sebelum dicetak. Honda Motor Co., Ltd. mempunyai hak untuk melakukan perubahan pada setiap waktu tanpa pemberitahuan dan tanpa kewajiban apa pun.

Dilarang mengutip atau mencetak ulang bagian dari penerbitan ini tanpa izin tertulis dari penerbit.

Gambar kendaraan yang ada dalam buku pedoman pemilik ini mungkin tidak sesuai dengan kendaraan Anda yang sebenarnya.

# Selamat datang

Selamat atas pembelian skuter baru Honda Anda. Pilihan Anda pada produk kami membuat Anda menjadi salah satu bagian dari keluarga Honda di seluruh dunia yang puas terhadap reputasi Honda dalam hal membangun kualitas ke dalam setiap produknya.

Untuk memastikan keselamatan dan kenyamanan berkendara Anda:

- Bacalah buku pedoman pemilik ini baik-baik.
- Ikuti semua saran dan prosedur yang terdapat dalam buku pedoman ini.
- Perhatikan baik-baik pesan-pesan keselamatan yang terdapat dalam buku pedoman ini dan yang ada pada skuter.

- Semua ilustrasi yang ada berdasarkan pada tipe CBS.

# Perihal Keselamatan

Keselamatan Anda, dan keselamatan orang lain, sangat penting. Mengoperasikan skuter ini dengan aman merupakan tanggung jawab yang penting. Untuk membantu Anda dalam bertindak berdasarkan pengetahuan tentang keselamatan, kami telah memberikan prosedur-prosedur pengoperasian dan informasi lainnya pada label-label tentang keselamatan dan di dalam buku pedoman ini. Informasi ini dimaksudkan untuk mengingatkan Anda pada keadaan-keadaan yang berpotensi bahaya yang dapat melukai Anda atau orang lain. Tentunya, tidaklah praktis dan tidak mungkin untuk memperingati Anda tentang semua keadaan berbahaya sehubungan dengan pengoperasian atau perawatan skuter. Anda harus memakai pertimbangan yang baik menurut Anda sendiri.

Anda akan menemukan informasi penting tentang keselamatan dalam berbagai-macam bentuk termasuk:

- Label-label tentang keselamatan pada skuter.
- Pesan-Pesan Tentang Keselamatan didahului dengan simbol waspada  dan salah satu dari tiga kata sebagai berikut: BAHAYA, PERINGATAN, atau HATI-HATI. Kata-kata ini berarti:

## **BAHAYA**

Anda **AKAN MENINGGAL** atau **TERLUKA PARAH** jika Anda tidak mengikuti petunjuk.

## **PERINGATAN**

Anda **DAPAT MENINGGAL** atau **TERLUKA PARAH** jika Anda tidak mengikuti petunjuk.

## **HATI-HATI**

Anda **DAPAT TERLUKA** jika Anda tidak mengikuti petunjuk.

**Informasi penting lainnya terdapat di judul-judul berikut ini:**

### **PERHATIAN**

Informasi untuk membantu Anda menghindari kerusakan pada skuter Anda, benda-benda milik orang lain, atau lingkungan hidup.



# Daftar Isi

**Keamanan Berskuter** Hal. 2

**Petunjuk Pengoperasian Skuter** Hal. 12

**Perawatan Berkala** Hal. 61

**Mengatasi Masalah** Hal. 98

**Informasi** Hal. 117

**Spesifikasi** Hal. 130

# Keamanan Berskuter

Bagian ini berisi informasi penting agar aman berkendara dengan skuter Anda. Bacalah bagian ini dengan seksama.

<b>Petunjuk Aman Berkendara.....</b>	Hal. 3
<b>Hal-Hal Yang Perlu Diperhatikan Untuk Keamanan Berkendara.....</b>	Hal. 6
<b>Hal-Hal yang Perlu Diperhatikan dalam Berkendara.....</b>	Hal. 7
<b>Aksesoris &amp; Modifikasi.....</b>	Hal. 10
<b>Beban.....</b>	Hal. 11

# Petunjuk Aman Berkendara

Ikuti petunjuk-petunjuk berikut ini untuk meningkatkan keamanan berkendara Anda:

- Lakukan semua pemeriksaan rutin dan reguler seperti yang ditentukan dalam buku pedoman ini.
- Matikanlah mesin dan jauhkanlah dari percikan api dan nyala api sebelum mengisi tangki bahan bakar.
- Jangan hidupkan mesin di area yang tertutup atau tertutup sebagian. Karbon monoksida dalam gas buang mengandung racun dan dapat membunuh Anda.

### Gunakanlah selalu helm

Fakta membuktikan: helm dan pakaian pelindung sangat membantu mengurangi cedera serius di kepala dan cedera-cedera lainnya. Jadi gunakanlah selalu helm sepeda motor dan pakaian pelindung yang sesuai standard. ➡ Hal. 6

### Sebelum Berkendara

Pastikan bahwa Anda fit secara fisik, fokus secara mental dan bebas dari alkohol dan obat-obatan terlarang. Periksa bahwa Anda dan penumpang

Anda mengenakan helm sepeda motor dan pakaian pelindung sesuai standard. Perintahkan penumpang Anda untuk memegang pada grab rail (pegangan tangan) atau pinggang Anda, memiringkan badan sesuai dengan Anda saat membelok, dan selalu meletakkan kaki di pijakan kaki, bahkan saat skuter berhenti.

### Luangkan Waktu untuk Belajar & Berlatih

Walaupun Anda pernah mengendarai skuter yang lain, berlatihlah mengendarai di tempat yang aman agar Anda lebih mengenal cara kerja skuter ini, dan menjadi terbiasa dengan ukuran dan berat skuter.

### Berkendaralah dengan Waspada

Perhatikan selalu dengan baik kendaraan-kendaraan lain di sekitar Anda, dan jangan beranggapan bahwa pengemudi lain melihat Anda. Bersiaplah untuk berhenti dengan cepat atau melakukan gerakan mengelak.



## Petunjuk Aman Berkendara

### **Buatlah Diri Anda Mudah Dilihat**

Buatlah diri Anda lebih mudah terlihat, terutama pada malam hari, dengan mengenakan pakaian terang yang memantulkan cahaya, posisikan diri Anda sehingga pengemudi lain dapat melihat Anda, berikan sein sebelum membelok atau mengubah jalur, dan gunakan klakson Anda bila diperlukan.

### **Berkendaralah sesuai Batas Kemampuan Anda**

Janganlah pernah berkendara melebihi batas kemampuan Anda atau lebih cepat dari batas yang telah ditetapkan. Kelelahan dan kurangnya kewaspadaan dapat mengganggu kemampuan Anda untuk mengambil keputusan dengan benar dan berkendara dengan aman.

### **Jangan Minum Minuman Beralkohol Saat Berkendara**

Alkohol dan berkendara tidak dapat disatukan. Satu kali minum minuman drink beralkohol saja, sudah dapat mengurangi kemampuan Anda untuk merespons terhadap perubahan kondisi di jalan, dan seiring dengan jumlah minuman keras yang Anda minum, maka kecepatan Anda bereaksi akan menjadi lebih buruk lagi. Jangan minum minuman

beralkohol sambil mengendarai skuter, dan juga jangan biarkan teman-teman Anda melakukannya.

### **Jagalah Skuter Anda tetap pada Kondisi Aman**

Sangatlah penting untuk menjaga agar skuter Anda dirawat dengan baik dan dalam kondisi yang aman untuk dikendarai.

Periksa skuter Anda setiap sebelum berkendara dan lakukan semua perawatan yang dianjurkan. Jangan sampai melebihi batas beban (➡ Hal. 11) dan jangan melakukan modifikasi pada skuter Anda atau memasang aksesoris yang dapat menyebabkan skuter Anda menjadi tidak aman (➡ Hal. 10).

### **Jika Anda Terlibat dalam Kecelakaan**

Keselamatan diri adalah prioritas utama Anda. Jika Anda atau siapa pun terluka, ambil waktu sejenak untuk melihat keparahan luka-luka dan menentukan apakah aman untuk melanjutkan perjalanan. Mintalah bantuan darurat bila diperlukan. Patuhi juga undang-undang dan peraturan yang berlaku jika ada orang atau kendaraan lain yang terlibat dalam kecelakaan tersebut.

Jika Anda memutuskan untuk melanjutkan berkendara, pertama putar kunci kontak ke posisi **○** (Off), dan amati kondisi skuter Anda.

Periksa adanya kebocoran-kebocoran cairan, periksa kekencangan mur-mur dan baut-baut yang kritis, dan periksa juga stang kemudi, handel-handel pengontrol, rem, dan roda. Berkendaralah dengan perlahan-lahan dan hati-hati. Skuter Anda kemungkinan telah mengalami kerusakan yang tidak langsung terlihat. Periksakanlah skuter Anda secara keseluruhan di bengkel yang mempunyai fasilitas servis yang berkualitas sesegera mungkin.

### **Bahaya Karbon Monoksida**

Knalpot mengandung karbon monoksida beracun, yaitu gas yang tidak berwarna dan tidak berbau. Menghirup karbon monoksida dapat menyebabkan kehilangan kesadaran dan dapat menyebabkan kematian.

Jika Anda menghidupkan mesin di tempat yang tertutup atau bahkan hanya sebagian tertutup, maka udara yang Anda hirup dapat mengandung karbon monoksida dalam jumlah yang berbahaya. Jangan pernah menghidupkan skuter Anda di dalam garasi atau tempat tertutup lainnya.

## **PERINGATAN**

Menyalakan mesin skuter Anda saat di ruangan tertutup atau sebagian tertutup dapat menyebabkan pembentukan racun gas karbon monoksida.

Menghirup gas yang tidak berbau dan tidak berwarna seperti ini dapat segera menyebabkan ketidaksadaran dan akhirnya kematian.

Hidupkanlah mesin skuter Anda pada saat berada di area yang berventilasi atau di tempat terbuka.

## Hal-Hal Yang Perlu Diperhatikan Untuk Keamanan Berkendara

### Hal-Hal Yang Perlu Diperhatikan Untuk Keamanan Berkendara

- Berkendaralah dengan hati-hati dan letakkan tangan Anda pada stang kemudi dan kaki di lantai pijakan kaki.
- Jagalah agar tangan penumpang berpegangan pada grab rail atau pinggang Anda, serta kedua kaki penumpang pada pijakan kaki saat berkendara.
- Pikirkanlah selalu keselamatan penumpang Anda, dan juga pengemudi dan pengendara lainnya.

#### Pakaian Pelindung

Pastikan bahwa Anda dan penumpang Anda mengenakan helm sepeda motor yang sesuai standard, pelindung mata, dan pakaian pelindung yang mudah dilihat. Sebelum berkendara bersiaplah dari segala kemungkinan cuaca dan kondisi jalan yang buruk.

#### ■ Helm

Sertifikasi ISO, mudah terlihat, ukuran yang pas untuk kepala Anda

- Dapat dipakai dengan nyaman tapi aman, dengan tali dagu dikencangkan.

- Pelindung wajah dengan bidang penglihatan yang tidak terhalang atau pelindung mata lainnya sesuai standard

### PERINGATAN

Tidak menggunakan helm dapat meningkatkan cedera serius atau kematian saat terjadi kecelakaan.

Pastikan bahwa Anda dan penumpang Anda selalu mengenakan helm dan pakaian pelindung yang sesuai standard.

#### ■ Sarung Tangan

Sarung tangan kulit yang menutupi seluruh jari dengan ketahanan gores yang tinggi

#### ■ Sepatu Boot atau Sepatu Khusus untuk Berkendara

Sepatu berkualitas tinggi dengan sol anti-slip dan melindungi pergelangan kaki

#### ■ Jaket dan Celana

Jaket pelindung lengan panjang yang mudah terlihat dan celana panjang yang tahan untuk berkendara (atau pakaian pelindung)

# Hal-Hal yang Perlu Diperhatikan dalam Berkendara

## Periode Pemakaian Mula

Selama 500 km pertama, ikutilah petunjuk berikut ini untuk memastikan keandalan dan kinerja skuter Anda di masa mendatang.

- Hindari penggunaan gas secara penuh dan akselerasi dengan sangat cepat.
- Hindari pengereman mendadak.
- Berkendaralah dengan biasa saja.

## Rem

Perhatikanlah petunjuk-petunjuk berikut:

- Hindari pengereman mendadak secara berlebihan.
  - ▶ Pengereman secara mendadak dapat mengurangi stabilitas skuter.
  - ▶ Apabila memungkinkan, kurangi kecepatan sebelum membelok, jika tidak maka Anda akan berisiko tergelincir.
- Berhati-hatilah pada permukaan jalan yang mudah slip.

- ▶ Ban akan lebih mudah tergelincir pada permukaan seperti ini, dan jarak pengereman akan lebih panjang.

- Hindari pengereman secara terus menerus.
  - ▶ Pengereman berulang kali, seperti ketika melaju di jalan yang menurun dan panjang, dapat mengakibatkan panas berlebihan pada rem, yang menyebabkan berkurangnya efektivitas pengereman.
- Untuk efektivitas pengereman yang maksimum, gunakanlah kedua rem depan dan belakang secara bersamaan.

## Combi Brake

Skuter Anda dilengkapi dengan sistem rem yang mendistribusikan gaya pengereman di antara rem depan dan belakang.

Hal ini berarti bahwa mengoperasikan handel rem belakang akan mengerem rem belakang dan sebagian rem depan, sedangkan mengoperasikan handel rem depan hanya akan mengerem rem depan saja.

Untuk efektivitas pengereman yang maksimum, gunakanlah kedua rem depan dan belakang secara bersamaan.

## Hal-Hal yang Perlu Diperhatikan dalam Berkendara

### ■ Kondisi Basah atau Hujan

Permukaan jalan akan licin saat basah, dan rem yang basah akan mengurangi efisiensi pengereman. Anda harus ekstra hati-hati saat mengerem dalam kondisi basah.

Jika rem basah, lakukan pengereman sambil mengendarai skuter pada kecepatan rendah untuk membantu mengeringkan rem.

### Memarkir Skuter

- Parkirlah pada permukaan yang keras dan rata.
- Jika Anda memang harus parkir di permukaan yang agak menanjak atau yang mudah bergeser, parkirilah skuter sedemikian rupa sehingga tidak bergerak atau jatuh.
- Pastikan bahwa bagian-bagian skuter yang bersuhu tinggi tidak bersentuhan dengan bahan-bahan yang mudah terbakar.
- Jangan menyentuh mesin, knalpot, rem dan bagian-bagian skuter lainnya yang bersuhu tinggi sebelum mendingin.

- Untuk mengurangi kemungkinan pencurian, kuncilah selalu stang kemudi, kuncilah kunci kontak (➡ Hal. 25) dan tinggalkan skuter Anda sambil membawa Honda SMART Key bersama Anda. Non-aktifkan sistem Honda SMART Key jika perlu. ➡ Hal. 28  
Aktifkan juga alarm anti-maling.

### ■ Parkir dengan Standar Samping atau Standar Tengah

1. Matikan mesin.

#### 2. Menggunakan standar samping

Tekan standar samping ke bawah.

Miringkan skuter ke kiri secara perlahan sampai seluruh berat skuter bertumpu pada standar samping.

#### Menggunakan standar tengah

Untuk menurunkan standar tengah, berdirilah di sisi kiri skuter.

Peganglah handel stang kiri dan grab rail. Tekan ujung standar tengah ke bawah dengan kaki kanan Anda dan secara bersamaan, tarik skuter ke atas dan ke belakang.

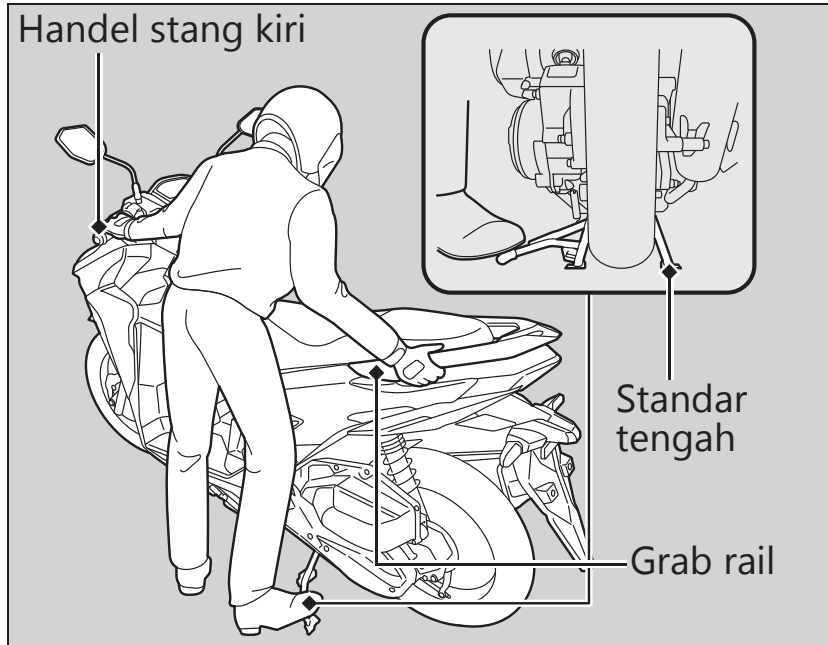

3. Putar stang kemudi sepenuhnya ke kiri.  
▶ Memutar stang kemudi ke kanan akan mengurangi stabilitas dan dapat menyebabkan skuter terjatuh.
4. Putar kunci kontak ke posisi  (Lock) (➔ Hal. 25) dan kuncilah kunci kontak. (➔ Hal. 33).
5. Aktifkan alarm anti-maling. ➔ Hal. 36

### Petunjuk mengenai Bahan Bakar dan Mengisi Bahan Bakar

Ikutilah petunjuk-petunjuk berikut ini untuk melindungi mesin, sistem bahan bakar, dan catalytic converter:

- Gunakanlah selalu bensin tanpa timbal.
- Gunakanlah angka oktan sesuai yang dianjurkan. Menggunakan bensin dengan angka oktan yang lebih rendah akan mengakibatkan kinerja mesin menurun.
- Jangan gunakan bahan bakar yang mengandung kadar alkohol tinggi. ➔ Hal. 128
- Jangan gunakan bensin basi atau terkontaminasi atau campuran minyak/bensin.
- Jangan sampai kotoran atau air masuk ke dalam tangki bahan bakar.

### Aksesoris & Modifikasi

Kami sangat menyarankan bahwa Anda tidak menambahkan aksesoris yang tidak secara khusus dirancang untuk skuter Anda oleh Honda atau membuat modifikasi pada skuter Anda dari desain aslinya. Penambahan aksesoris dan modifikasi tersebut dapat membuat skuter Anda menjadi tidak aman. Memodifikasi skuter Anda juga dapat membatalkan garansi Anda dan membuat skuter Anda ilegal untuk dikendarai di jalan raya. Sebelum memutuskan untuk memasang aksesoris pada skuter Anda yakinkanlah bahwa modifikasi tersebut aman dan legal.

### PERINGATAN

Aksesoris dan modifikasi yang tidak sesuai dapat menimbulkan kecelakaan dimana Anda dapat terluka parah atau meninggal.

Ikuti semua instruksi mengenai aksesoris dan modifikasi pada buku pedoman pemilik ini.

Jangan menarik kereta gandeng dengan, atau menempelkan kereta samping pada, skuter Anda. Skuter Anda tidak dirancang untuk tambahan-tambahan tersebut, dan penambahannya dapat menyebabkan terganggunya pengendalian skuter Anda.

## Beban

- Membawa beban berlebihan akan mempengaruhi pengereman, stabilitas dan penguasaan skuter Anda. Berkendaralah selalu dengan kecepatan aman sesuai dengan beban yang Anda bawa.
- Hindari membawa beban berlebihan dan jaga beban agar berada dalam batas yang telah ditentukan.

### **Kapasitas berat maksimum/Berat barang maksimum** ➤ Hal. 130

- Ikatlah semua barang bawaan dengan erat, seimbang dan dekat dengan titik pusat skuter.
- Jangan letakkan benda-benda dekat dengan lampu-lampu atau knalpot.

## PERINGATAN

Membawa beban yang melebihi kapasitas atau peletakan yang salah dapat menyebabkan kecelakaan dan Anda dapat terluka parah atau meninggal.

Ikuti petunjuk batas beban maksimum yang dianjurkan buku pedoman ini.



# Lokasi Part-Part

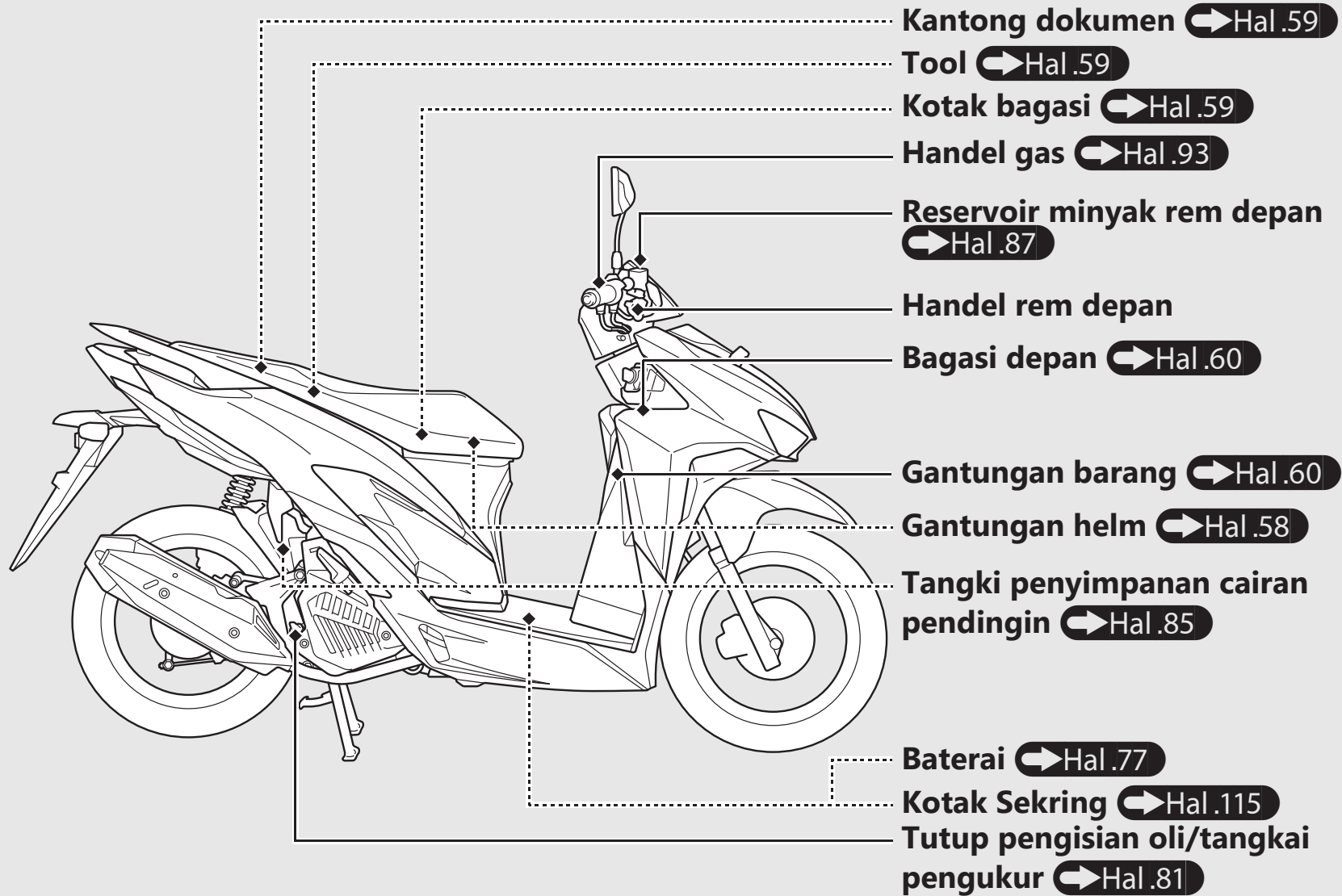

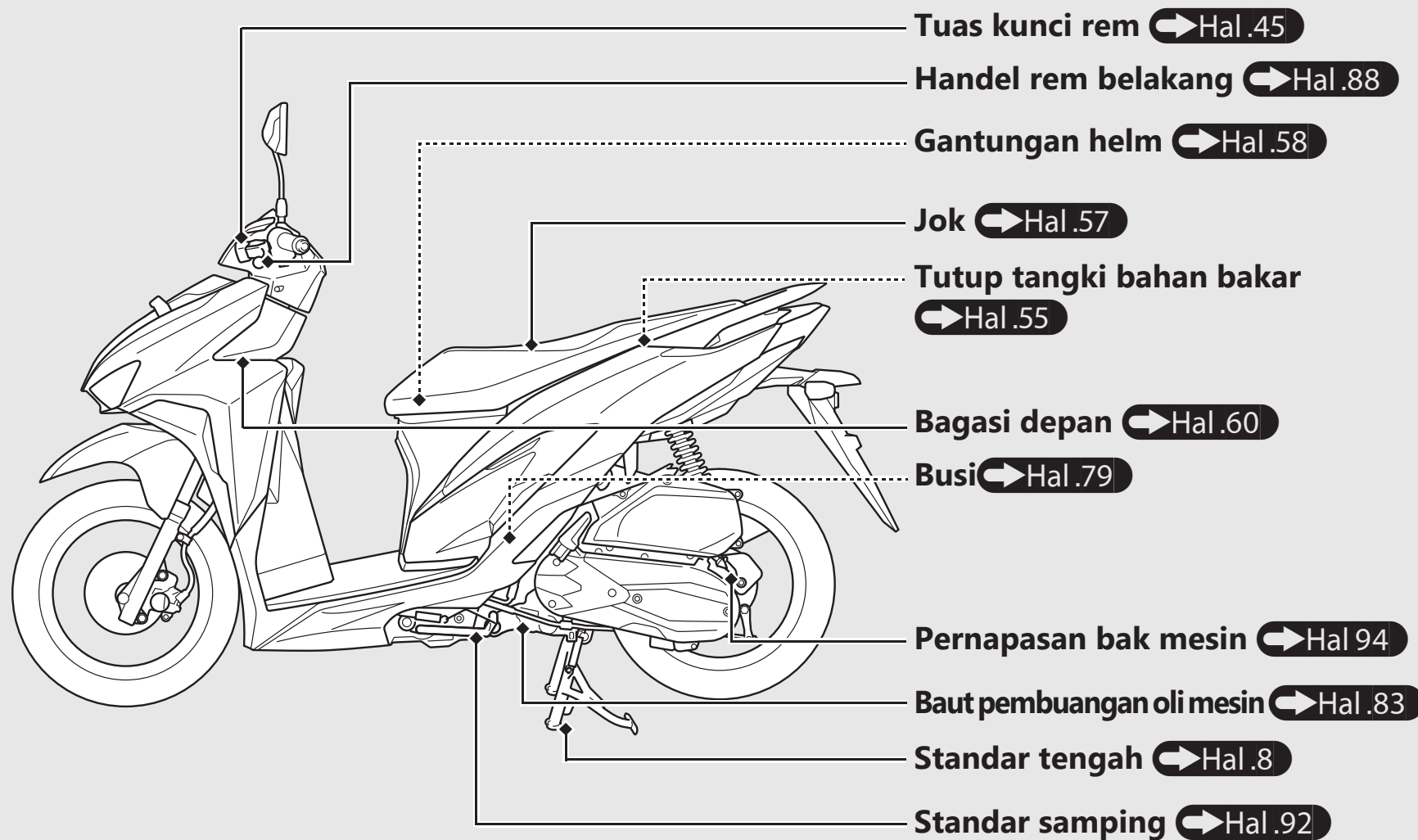

# Instrumen

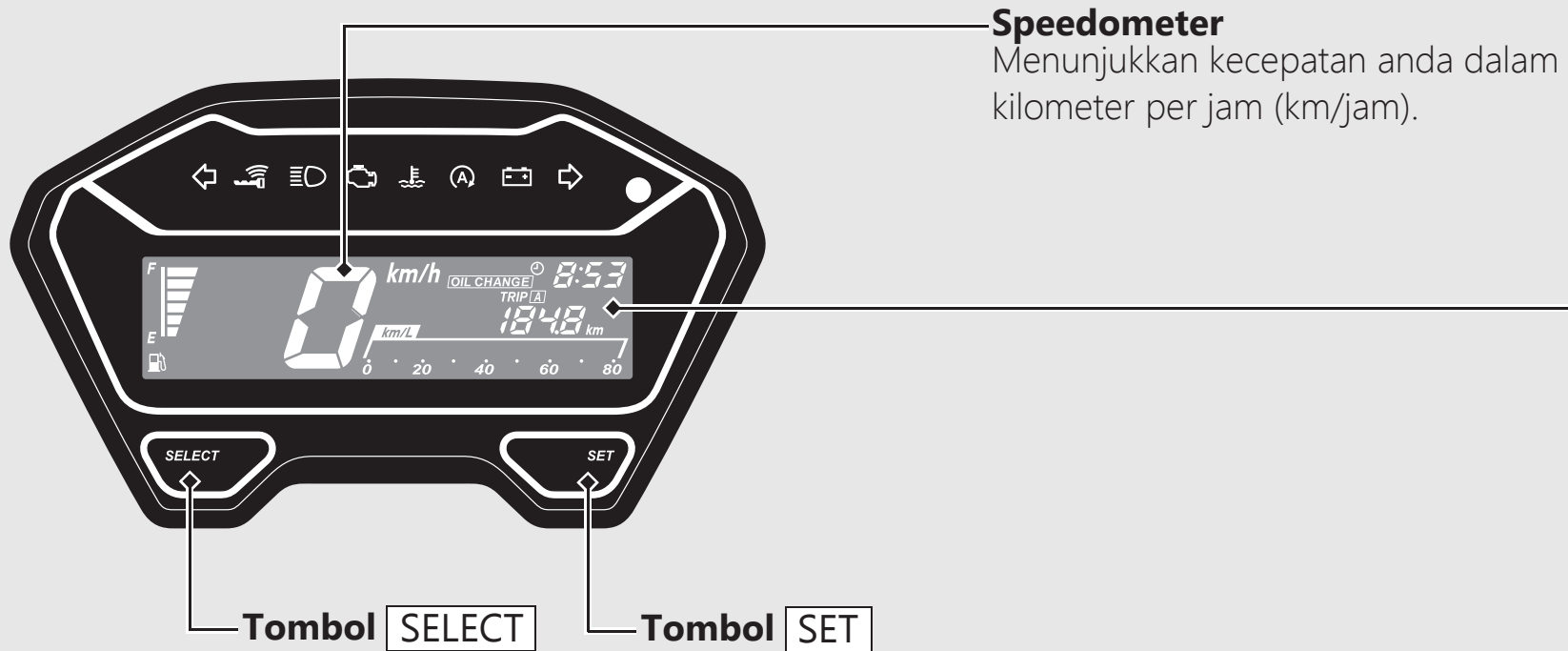

## Tampilan Awal

Pada saat kunci kontak diputar ke ON, tampilan secara sesaat akan memperlihatkan semua mode dan segmen-segmen digital sehingga Anda dapat memastikan bahwa tampilan LCD berfungsi dengan baik. Jika ada bagian dari tampilan ini yang tidak menyala pada saat yang seharusnya, mintalah AHASS Anda untuk memeriksa masalah yang ada.

**Meter bahan bakar**

Sisa bahan bakar ketika hanya segmen ke 1 (E) mulai berkedip-kedip kurang lebih: 1,2 liter

**Jika indikator meter bahan bakar berkedip-kedip dengan pola berulang atau mati:** ➔ Hal .103

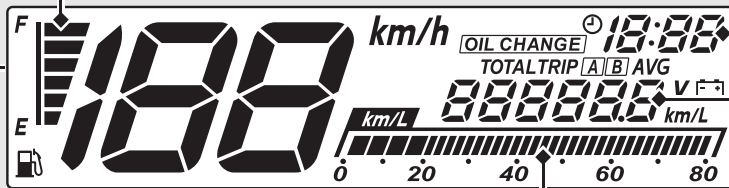
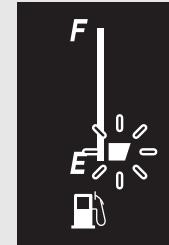

**Jam (Tampilan 12-jam)**

Untuk mengatur jam: ➔ Hal .19

**Konsumsi bahan bakar saat ini**

Konsumsi instan bahan bakar saat ini. Jika kecepatan Anda kurang dari 3 km/jam, "0" ditampilkan.

Pada saat "0" ditampilkan pada kecepatan di atas 3 km/jam, kunjungi bengkel AHASS Anda untuk diservis.

**Odometer [TOTAL]/Tripmeter [TRIP A/B]/Rata-rata konsumsi bahan bakar [AVG]/Tegangan baterai [V]**

➔ Hal .16

## Instrumen (Bersambung)

### Odometer [TOTAL]/Tripmeter [TRIP A/B]/Rata-rata konsumsi bahan bakar [AVG]/Tegangan baterai [V]

Tombol **SELECT** memilih odometer, tripmeter A, tripmeter B, rata-rata jarak tempuh dan tegangan baterai.

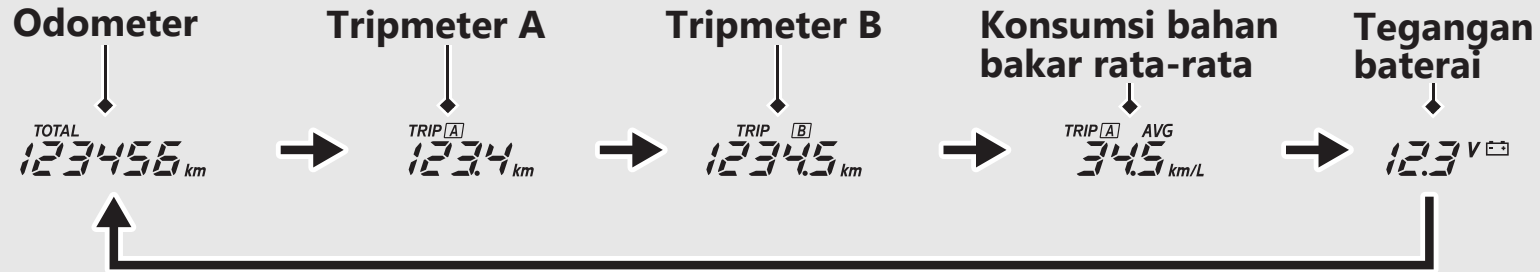

- Odometer:  
Jarak total yang telah ditempuh.
- Tripmeter:  
Jarak yang ditempuh sejak tripmeter di-reset.  
▶ Untuk me-reset tripmeter, tekan dan tahan tombol **SET** fungsi/mode sampai tripmeter tampil. Saat me-reset tripmeter A, rata-rata konsumsi bahan bakar juga akan ter-reset.
- Konsumsi bahan bakar rata-rata:  
Rata-rata konsumsi bahan bakar berdasarkan tripmeter A.  
Rata-rata konsumsi bahan bakar sejak tripmeter A di-reset.  
Ketika "--.-" tampil walaupun konsumsi bahan bakar rata-rata tidak di-reset, kunjungi bengkel AHASS Anda untuk diservis.
- Tegangan baterai:  
Tegangan baterai saat ini.

## Indikator OIL CHANGE (GANTI OLI)

Indikator ini menyala setiap kali jarak tempuh mencapai interval penggantian oli yang telah diprogram.

- ▶ Saat jarak tempuh mencapai 1.000 km:  
Atur ulang indikator untuk yang pertama kali.
- ▶ Saat jarak berkendara mencapai sekitar kelipatan 4.000 km setelah pengaturan ulang yang pertama kali:  
Atur ulang indikator setiap kali dihidupkan.

Setelah mengganti oli mesin  Hal.82, pastikan indikator diatur ulang.

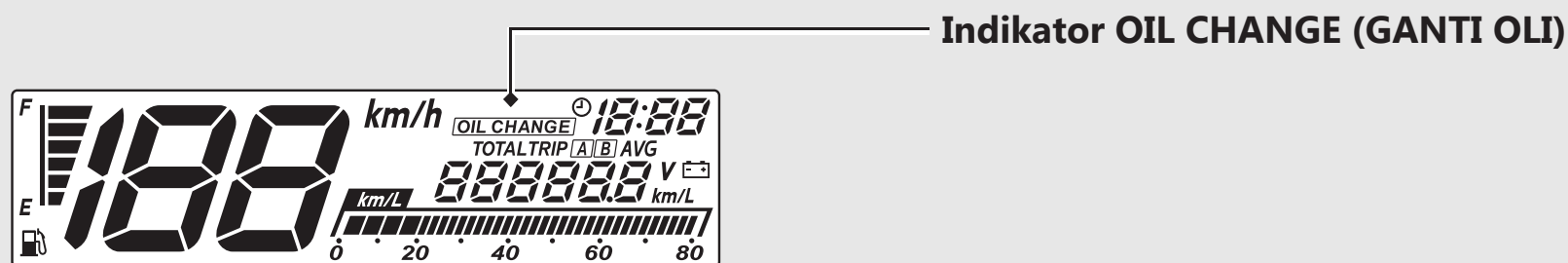

Untuk me-reset indikator, tekan dan tahan tombol **SET** sambil memutar kunci kontak ke posisi **I** (On) dan terus tekan tombol **SET** selama lebih dari 3 detik.

- ▶ Indikator tidak mati sampai selesai diatur ulang.
- ▶ Jika oli diganti sebelum indikator penggantian oli menyala, pastikan me-reset indikator itu setelah mengganti oli. Saat me-reset indikator selama tidak ada indikasi, indikator akan ditampilkan selama 2 detik, lalu mati.

## Instrumen *(Bersambung)*

### Pengaturan Tampilan

Item-item berikut dapat diubah secara berurutan.

- Pengaturan jam
- Indikator pengaturan OIL CHANGE (GANTI OLI)

➡ Tekan dan tahan tombol **SELECT** dan tombol **SET**

➡ Tekan tombol **SET**

➡ Tekan tombol **SELECT**

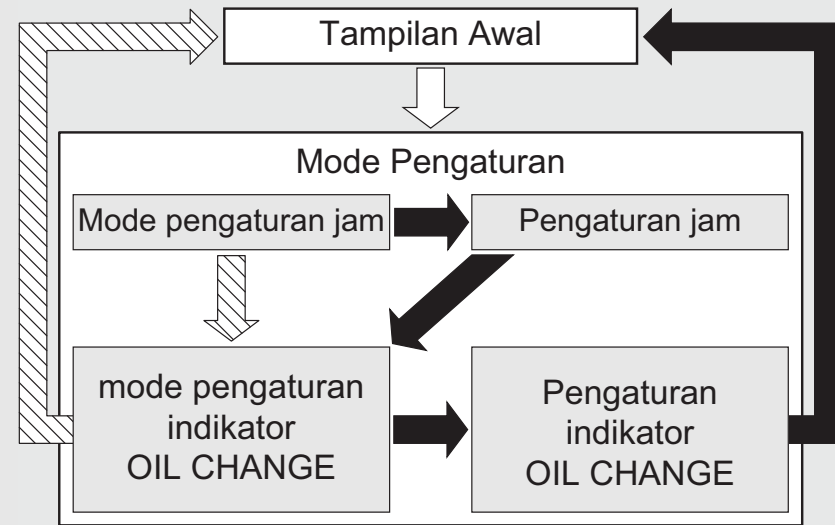

Yang berikut ini menggerakkan tampilan awal di pengaturan tampilan.

- Tombol tidak ditekan selama sekitar 30 detik
- Putar kunci kontak ke posisi **○** (Off), kemudian ke posisi **■** (On).

## 1 Penyetelan Jam:

- 1 Putar kunci kontak ke posisi I (On).
- 2 Tekan dan tahan tombol **SELECT** dan tombol **SET**, semua angka jam mulai berkedip.
- 3 Tekan tombol **SET**, angka jam mulai berkedip.
- 4 Tekan tombol **SELECT** sampai angka jam yang diinginkan tampil.
  - ▶ Tekan dan tahan untuk memajukan jam dengan cepat.

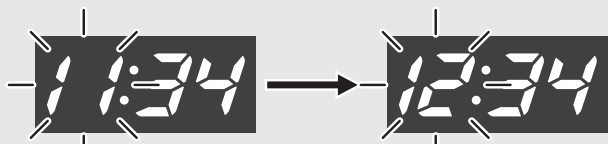

- 5 Tekan tombol **SET**. Angka menit akan mulai berkedip-kedip.



- 6 Tekan tombol **SELECT** sampai menit yang diinginkan tampil.
  - ▶ Tekan dan tahan untuk memajukan menit dengan cepat.

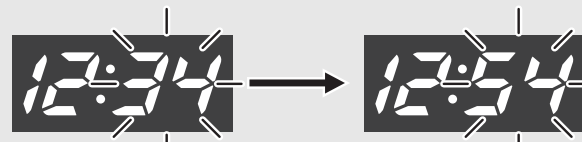

- 7 Tekan tombol **SET**. Jam telah diatur, dan kemudian tampilan berubah ke indikator interval OIL CHANGE (GANTI OLI).



## Instrumen *(Bersambung)*

### 2 Pengaturan indikator OIL CHANGE (GANTI OLI):

Jarak sampai indikator OIL CHANGE (GANTI OLI) menyala ditampilkan.

Anda dapat menyetel interval indikator OIL CHANGE (GANTI OLI).

- 1 Tekan tombol **SET**. Indikator OIL CHANGE (GANTI OLI) mulai berkedip.



- 2 Tekan tombol **SELECT** sampai interval yang diinginkan tampil



- 3 Tekan tombol **SET**. Indikator OIL CHANGE (GANTI OLI) telah disetel.

Pengaturan yang telah dibuat juga dapat diselesaikan dengan cara memutar kunci kontak ke posisi **○** (Off).

Kontrol akan secara otomatis berganti dari mode pengaturan ke tampilan awal jika tombol tidak ditekan dalam waktu 30 detik. Dalam kasus ini, pengaturan yang tidak selesai tidak akan dipertahankan.



# Indikator

Jika salah satu dari indikator-indikator ini ada yang tidak menyala sesuai fungsinya, maka mintalah AHASS Anda untuk memeriksa masalah yang ada.

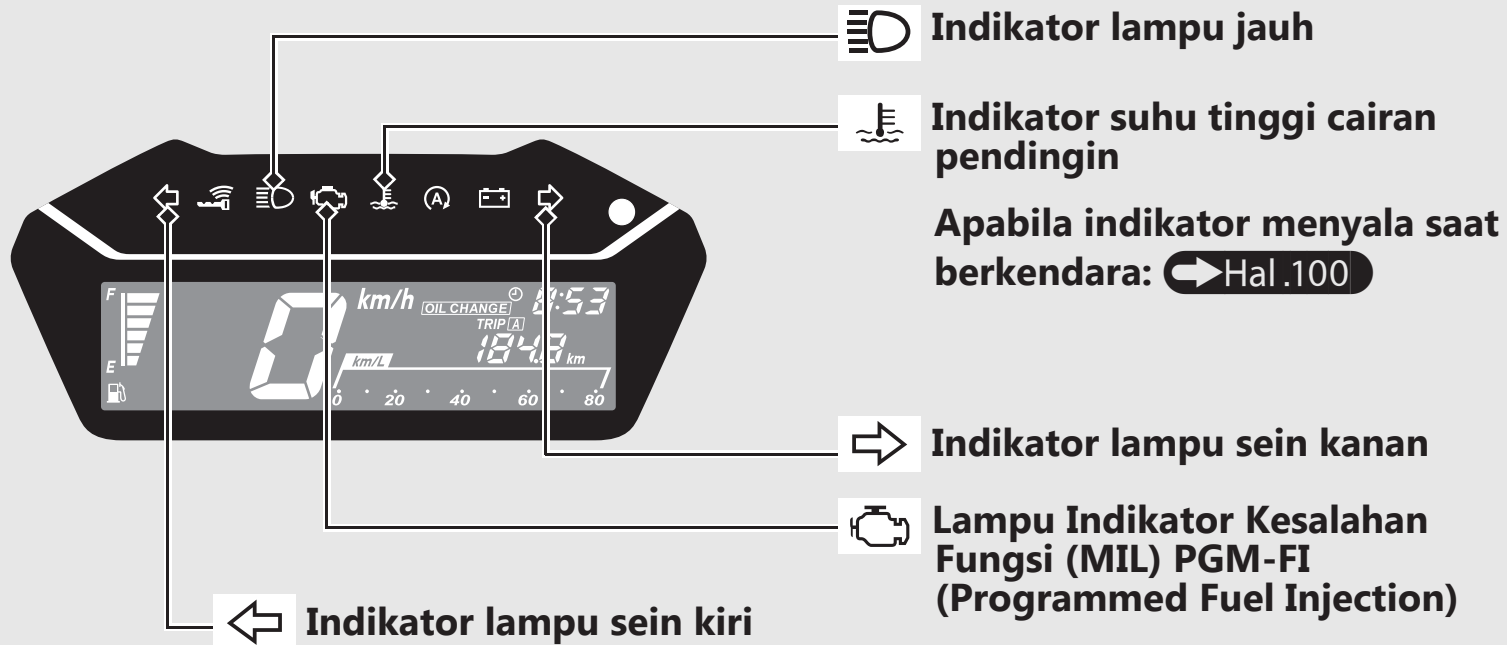

Menyala sesaat pada waktu kunci kontak diputar ke posisi I (On).

Apabila lampu menyala saat mesin hidup: ➡ Hal .101

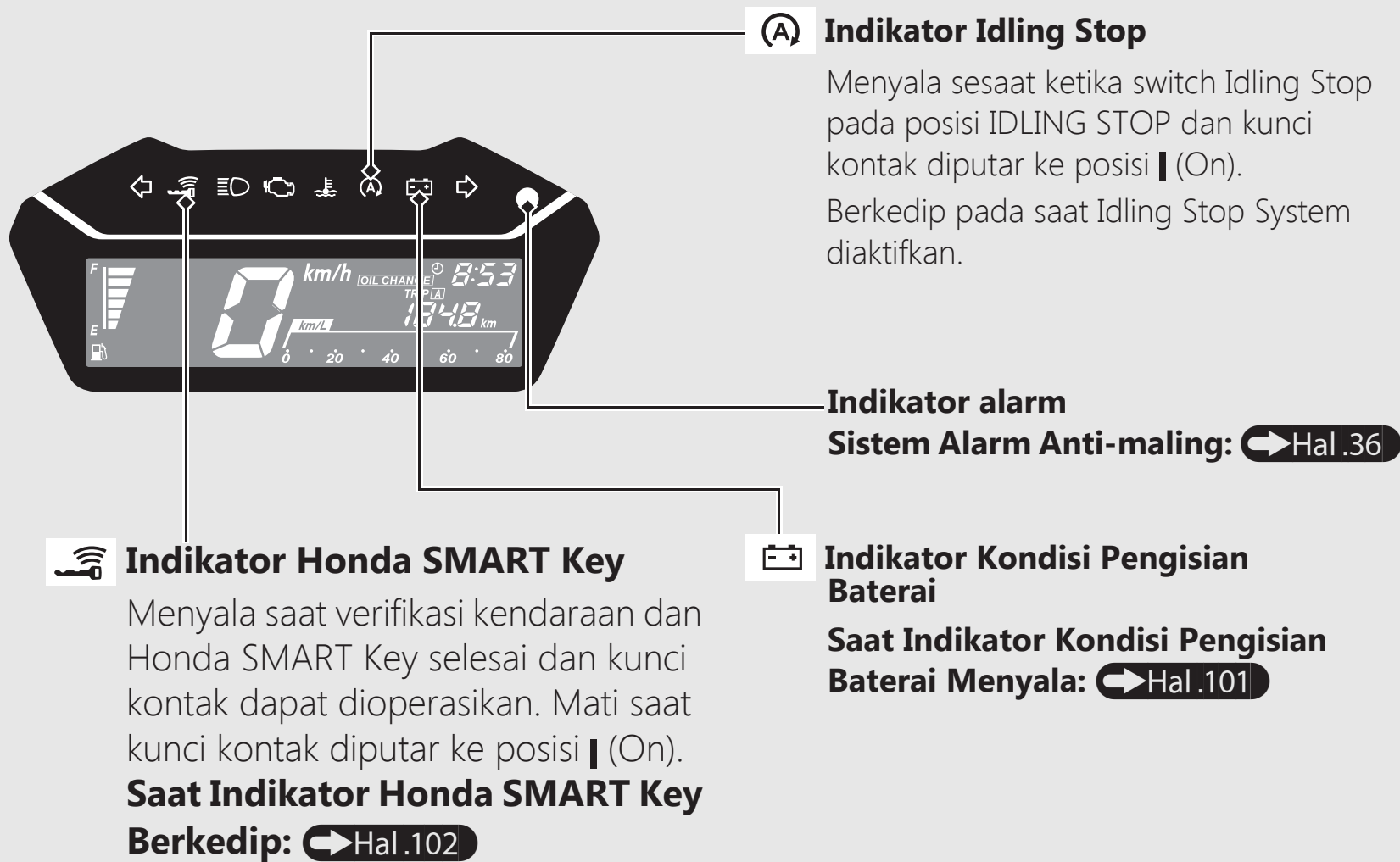

**(A) Indikator Idling Stop**  
 Menyala sesaat ketika switch Idling Stop pada posisi IDLING STOP dan kunci kontak diputar ke posisi **I** (On). Berkedip pada saat Idling Stop System diaktifkan.

**Indikator alarm Sistem Alarm Anti-maling:** ➡ Hal .36

**Indikator Honda SMART Key**  
 Menyala saat verifikasi kendaraan dan Honda SMART Key selesai dan kunci kontak dapat dioperasikan. Mati saat kunci kontak diputar ke posisi **I** (On).  
**Saat Indikator Honda SMART Key Berkedip:** ➡ Hal .102

**Indikator Kondisi Pengisian Baterai**  
**Saat Indikator Kondisi Pengisian Baterai Menyala:** ➡ Hal .101

# Tombol & Switch

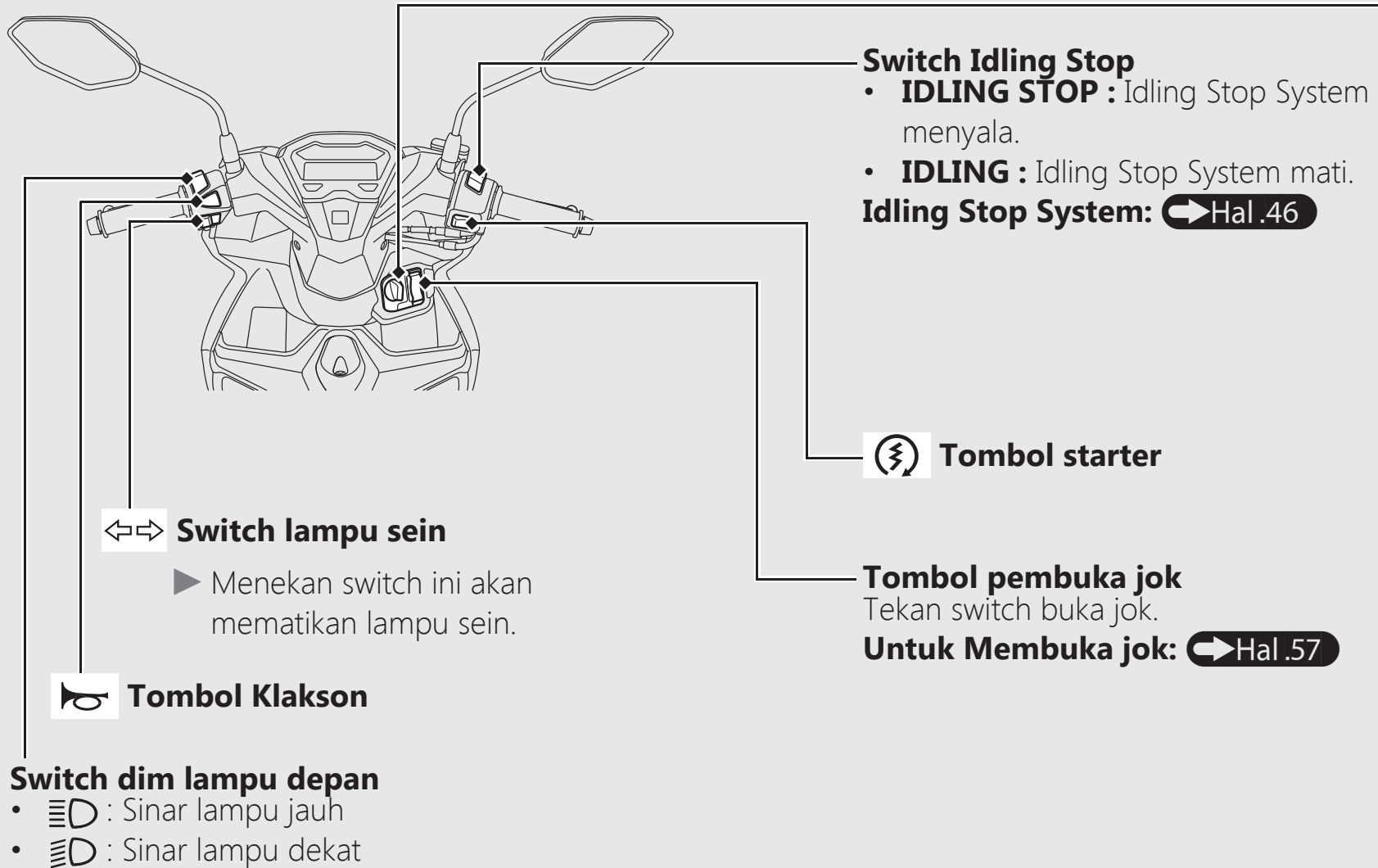

## **Kunci kontak**

Menyalakan/mematikan sistem kelistrikan, mengunci stang kemudi, dan mengoperasikan tombol pembuka jok.

► Untuk membuka kunci kontak. ➡ Hal .32

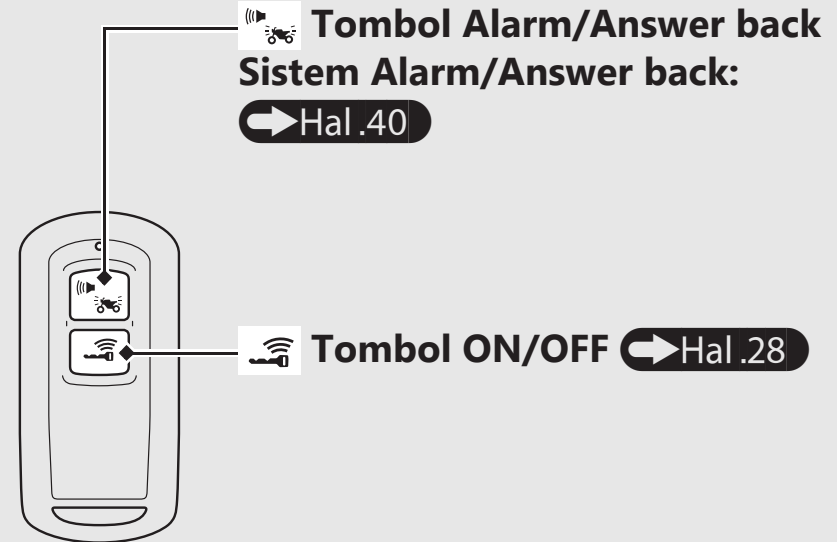
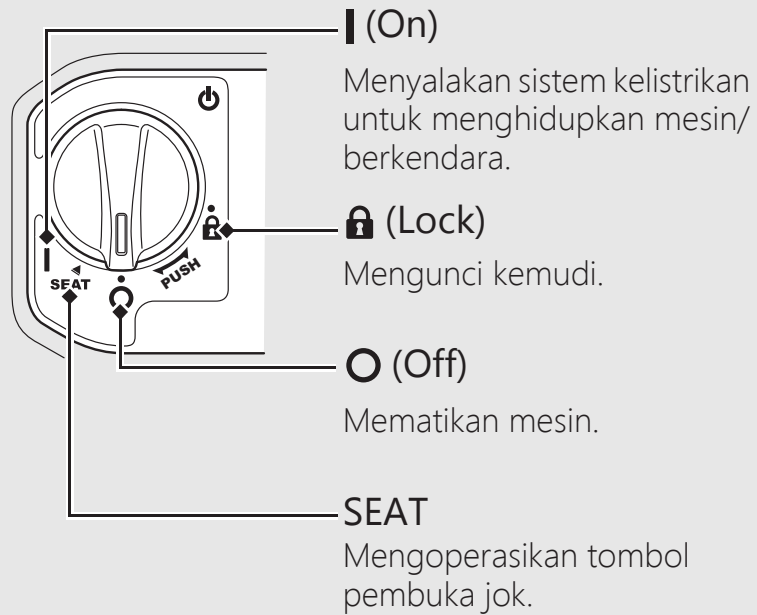

## Tombol & Switch *(Bersambung)*

### Kunci Kemudi

Kuncilah kemudi saat parkir untuk mencegah terjadinya pencurian.

Kami juga menganjurkan Anda untuk menggunakan kunci roda berbentuk-U atau kunci sejenis yang mirip.

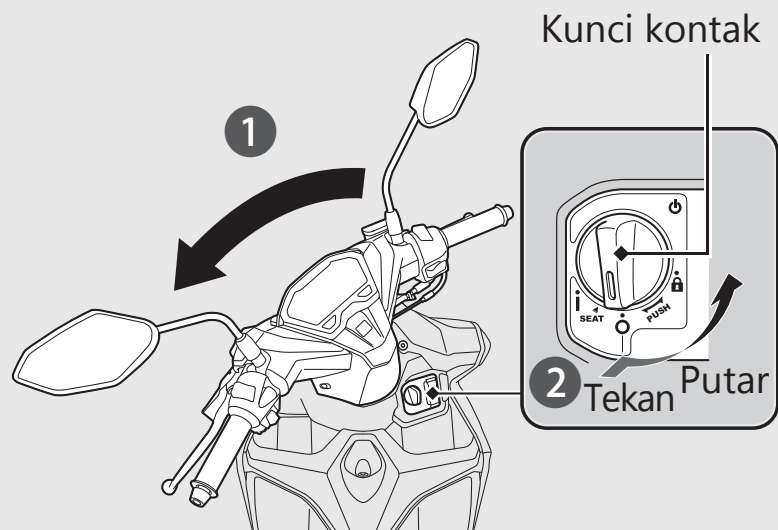

### Mengunci kemudi

- 1 Putar stang kemudi sepenuhnya ke kiri atau kanan.
- 2 Tekan kunci kontak, dan putar ke posisi (Lock).
  - ▶ Putar stang kemudi ke kanan dan ke kiri sedikit apabila sulit mengunci.
  - ▶ Untuk membuka kunci kontak. ➡ Hal .32
- 3 Mengunci kunci kontak. ➡ Hal .33

### Membuka kemudi

- Tekan kunci kontak, dan putar ke posisi (Off).
- ▶ Untuk membuka kunci kontak. ➡ Hal .32

# Sistem Honda SMART Key

Sistem Honda SMART Key memungkinkan Anda mengoperasikan sakelar utama tanpa memasukkan anak kunci ke dalam lubang kunci.

Sistem menjalankan otentikasi dua arah antara skuter dan Honda SMART Key untuk memverifikasi apakah Honda SMART Key sudah teregistrasi atau belum.

Honda SMART Key menggunakan gelombang radio berintensitas-rendah. Gelombang ini dapat mempengaruhi peralatan medis seperti misalnya alat pacu jantung.



## Sistem Honda SMART Key *(Bersambung)*

### Mengoperasikan Sistem Honda SMART Key

#### Untuk mengaktifkan atau menonaktifkan sistem Honda SMART Key

Tekan dan tahan tombol ON/OFF sampai warna LED di Honda SMART Key berubah.

#### Untuk memeriksa status sistem Honda SMART Key

Tekan sebentar tombol ON/OFF. LED Honda SMART Key akan menunjukkan statusnya.

Saat LED Honda SMART Key berwarna:

Hijau: (aktif)	Otentikasi sistem Honda SMART Key dapat dilakukan.
Merah: (nonaktif)	Otentikasi sistem Honda SMART Key tidak dapat dilakukan.

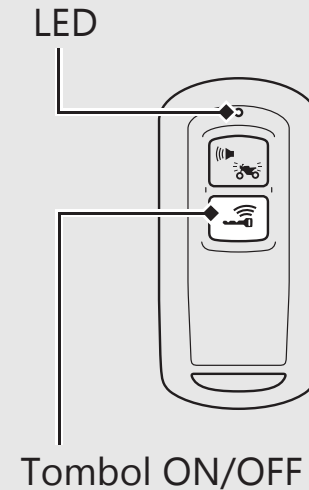

## Jarak Jangkau Pengoperasian

Jarak jangkau pengoperasian saat kunci kontak terkunci atau terbuka.

Honda SMART Key menggunakan gelombang radio berintensitas-rendah. Karena itu, jarak jangkau pengoperasian dapat melebar atau menyempit, atau sistem Honda SMART Key mungkin tidak berfungsi dengan benar di lingkungan berikut ini.

- Saat baterai Honda SMART Key habis.
- Saat ada fasilitas di dekatnya yang menghasilkan gelombang radio atau noise yang kuat seperti pemancar TV, pembangkit listrik, stasiun radio, atau bandara.
- Saat Anda membawa Honda SMART Key bersama laptop atau perangkat komunikasi nirkabel seperti radio atau ponsel.
- Saat Honda SMART Key bersentuhan atau ditutupi oleh benda logam.

## Saat kunci kontak terbuka:

Sistem dapat beroperasi di dalam area berarsir yang diperlihatkan pada ilustrasi ini.

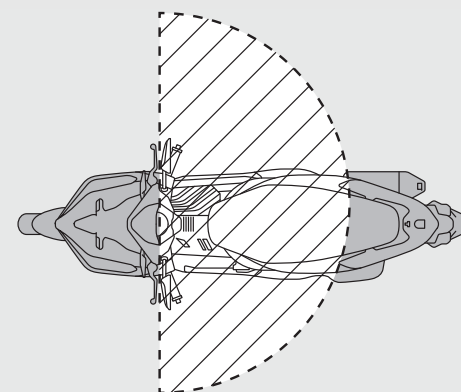
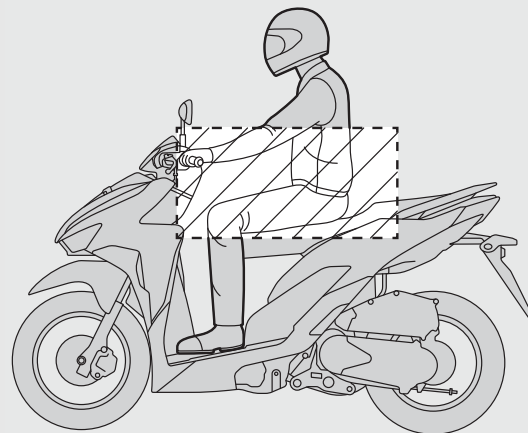

## Sistem Honda SMART Key (Bersambung)

### Saat kunci kontak terkunci:

Sistem dapat beroperasi di dalam area berarsir yang diperlihatkan pada ilustrasi ini.

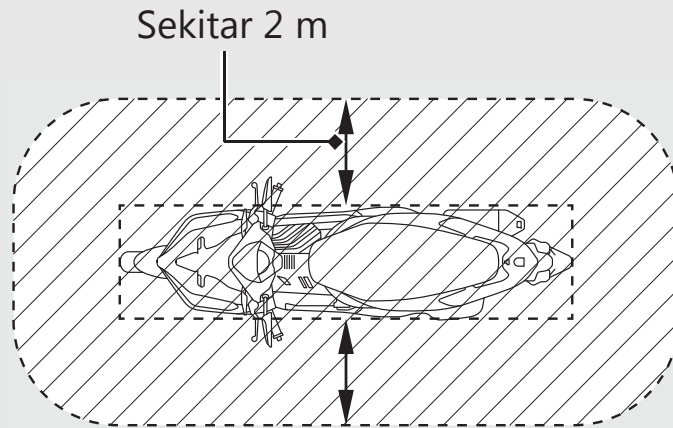

Siapa pun dapat membuka kunci kontak dan menyalakan mesin jika Honda SMART Key Anda berada dalam jarak jangkauan pengoperasian, walaupun Anda berada di balik tembok atau jendela. Jika Anda berada jauh dari skuter tetapi Honda SMART Key Anda masih dalam jarak jangkauan pengoperasian, nonaktifkan sistem Honda SMART Key.

### Mengoperasikan sistem Honda SMART Key

➔ Hal .28

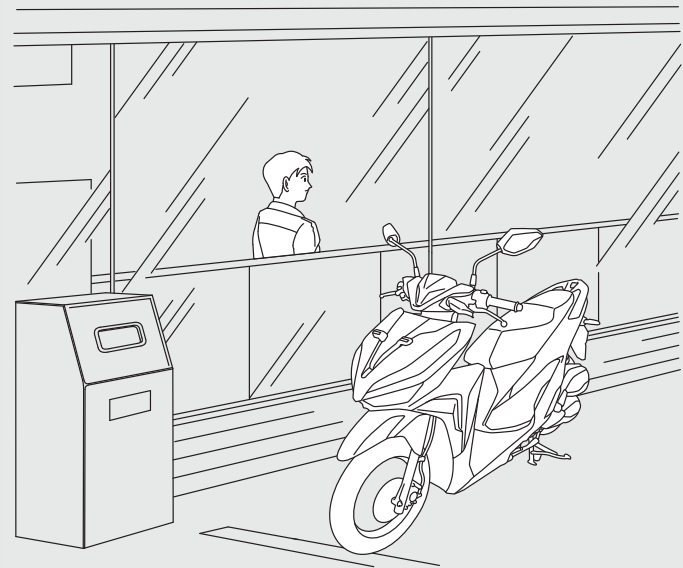

Siapa pun yang memiliki Honda SMART Key dapat melakukan operasi berikut ini jika Honda SMART Key berada dalam jarak jangkauan pengoperasian:

- Menghidupkan mesin
- Membuka kunci kontak
- Membuka kunci jok
- Membuka kunci stang kemudi

Anda harus selalu membawa Honda SMART Key setelah menaiki atau turun dari skuter atau saat berkendara.

Jangan menaruh Honda SMART Key di kotak bagasi atau bagasi depan.

Jika kunci kontak pada posisi **I** (On), skuter dapat dioperasikan bahkan oleh orang yang tidak memiliki Honda SMART Key yang terverifikasi.

Setiap kali Anda meninggalkan skuter, kunci stang kemudi dan kuncilah kunci kontak. **➔ Hal .33**

Pastikan bahwa semua lampu sein berkedip sekali dan buzzer berbunyi 1 kali.

## Sistem Honda SMART Key (Bersambung)

### Mengoperasikan kunci kontak

#### Untuk membuka kunci kontak



- 1 Pastikan bahwa sistem Honda SMART Key diaktifkan. ➡ Hal .28
- 2 Untuk mengotentikasi sistem Honda SMART Key, tekan tombol starter.
  - ▶ Saat terotentikasi dengan benar dan kunci kontak membuka, buzzer berbunyi 2 kali dan indikator Honda SMART Key menyala.
  - ▶ Bunyi buzzer dapat dimatikan. ➡ Hal .34
- 3 Putar kunci kontak ke posisi **I** (On) saat indikator Honda SMART Key menyala.
  - ▶ Jika Anda tidak memutar kunci kontak ke posisi **I** (On) dalam waktu 20 detik setelah kunci kontak ditekan, indikator Honda SMART Key akan mati, lampu sein berkedip sekali, buzzer berbunyi 1 kali, lalu kunci kontak akan terkunci.

### Apabila sistem Honda SMART Key tidak beroperasi dengan benar ➡ Hal .107

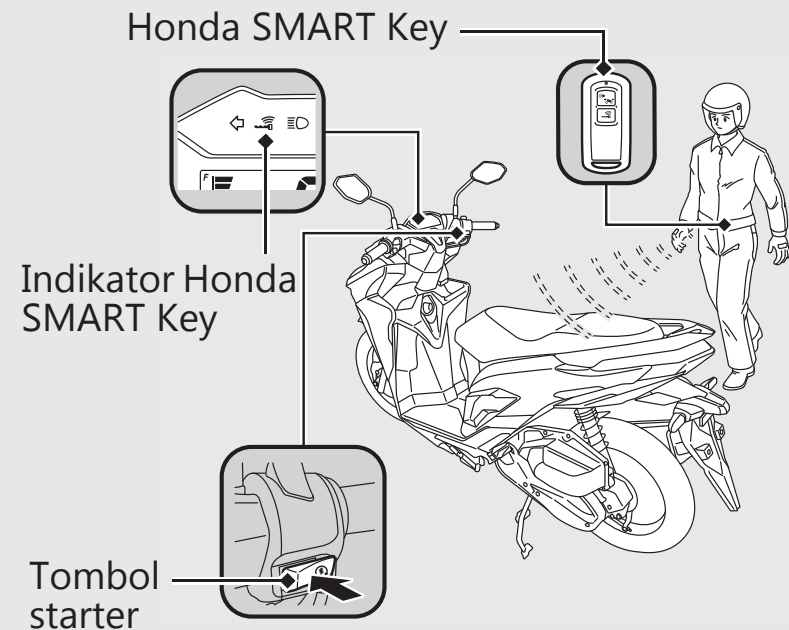
Jika seseorang yang tidak memiliki Honda SMART Key berusaha memutar kunci kontak, kunci kontak akan berputar bebas. Jika Anda melihat kunci kontak berada di posisi berbeda, putar kunci kontak ke posisi asal **O** (Off) atau **L** (Lock).





## Untuk mengunci kunci kontak

- 1 Putar kunci kontak ke posisi SEAT, ○ (Off) atau  (Lock).
- 2 Kuncilah kunci kontak dengan melakukan salah satu dari hal berikut ini:
  - Keluar dari jarak jangkauan pengoperasian dengan membawa Honda SMART Key. **➡ Hal .29**
  - Tekan tombol starter.
  - Tunggu sekitar 20 detik setelah memutar kunci kontak dari posisi **I (On)** ke SEAT, ○ (Off) atau  posisi (Lock).
  - Alihkan sistem Honda SMART Key ke deaktivasi. **➡ Hal .28**
- 3 Pastikan bahwa indikator Honda SMART Key mati, lampu sein berkedip satu kali, dan buzzer berbunyi 1 kali. Ini mengindikasikan bahwa kunci kontak sudah terkunci.
  - ▶ Bunyi buzzer dapat dimatikan. **➡ Hal .34**

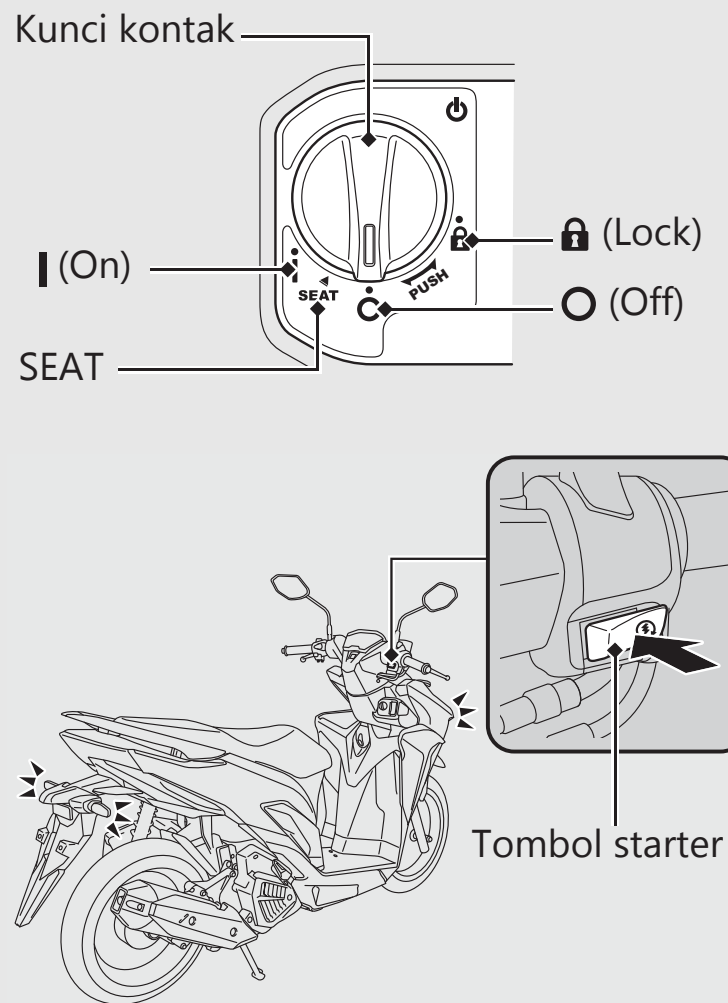
## Apabila sistem Honda SMART Key tidak beroperasi dengan benar **➡ Hal .107**



## Sistem Honda SMART Key *(Bersambung)*

Selalu pastikan bahwa posisi kunci kontak berada di posisi  (Off) atau  (Lock) saat Anda meninggalkan skuter.

Saat kunci kontak diputar ke posisi SEAT, kunci kontak dapat diputar ke posisi  (Off) satu kali saja.

Saat kunci kontak terkunci di posisi  (Off), stang kemudi tidak dapat dikunci. Untuk mengunci stang kemudi, bukalah kunci kontak.

### Operasikan Suara Buzzer Saat Kunci Kontak Terbuka/Terkunci

#### Aktifkan

- 1 Non-aktifkan sistem Honda SMART Key.  
 Hal .28
- 2 Tekan sebentar tombol ON/OFF. LED merah di Honda SMART Key menyala.
- 3 Saat LED merah menyala, tekan tombol alarm/answer back.
  - ▶ LED merah mulai berkedip saat suara buzzer diaktifkan dengan benar.

#### Non aktifkan

- 1 Non-aktifkan sistem Honda SMART Key.  
 Hal .28
- 2 Tekan sebentar tombol ON/OFF. LED merah di Honda SMART Key berkedip.
- 3 Saat LED merah berkedip, tekan tombol alarm/answer back.
  - ▶ LED merah berhenti berkedip tetapi tetap menyala saat suara buzzer diaktifkan dengan benar.

# Sistem Alarm Anti-Maling

Alarm anti-maling adalah suatu alat untuk mengurangi kemungkinan terjadinya pencurian. Pada saat sensor mendeteksi adanya getaran atau gerakan pada saat kunci kontak berada di posisi **○** (Off) atau **🔒** (Lock) dan sistem disetel, maka alarm akan diaktifkan.

Buzzer berbunyi dan lampu sein berkedip selama sekitar 10 detik ketika sistem alarm anti-maling mendeteksi getaran yang disebabkan oleh adanya sentuhan atau gerakan.

Buzzer berbunyi dan lampu sein berkedip selama sekitar 60 detik ketika sistem alarm anti-maling mendeteksi adanya perubahan besar pada posisi skuter. Setelah buzzer berbunyi selama 60 detik, sistem alarm anti-maling akan me-reset pada posisi skuter tersebut.

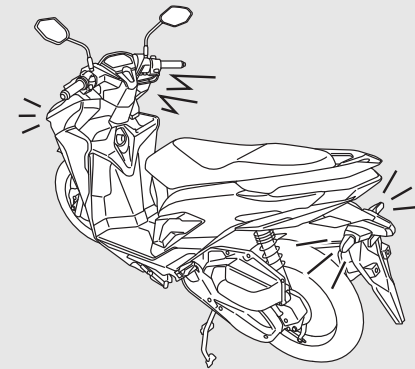
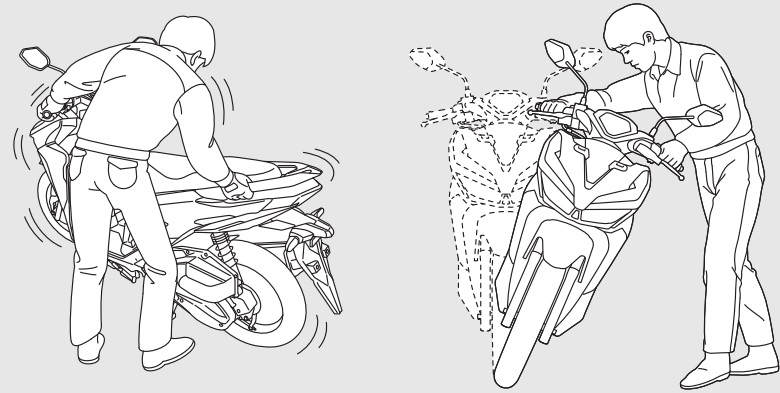



## Sistem Alarm Anti-Maling *(Bersambung)*

Jika kunci kontak dibiarkan di posisi **○** (Off) selama lebih dari 10 hari, sistem alarm anti-maling akan mati. Selama sistem aktif, pada saat skuter menerima sinyal dengan menekan tombol alarm/answer back, aktivasi sistem akan diperpanjang selama 10 hari.

Untuk me-reset sistem, putar kunci kontak ke posisi **■** (On) satu kali.

Alarm anti-maling menggunakan gelombang radio intensitas-rendah. Gelombang ini dapat mempengaruhi peralatan medis seperti misalnya alat pacu jantung.

### PERHATIAN

Pada saat baterai skuter lemah, alarm anti-maling kemungkinan tidak bisa berfungsi.

## Menyetel Alarm Anti-maling

- 1 Putar kunci kontak ke posisi **○** (Off) atau **🔒** (Lock).
- 2 Tekan tombol alarm/answer back. Dalam waktu 1 detik, lampu sein akan berkedip-kedip dan buzzer berbunyi 1 kali. Setelah 2,5 detik, buzzer akan berbunyi 1 kali. Alarm anti-maling telah diaktifkan.

Indikator alarm akan berkedip-kedip selama alarm anti-maling diaktifkan.

Tombol Alarm/  
Answer back

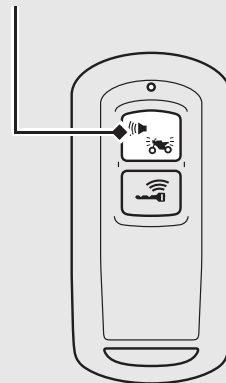

Indikator alarm

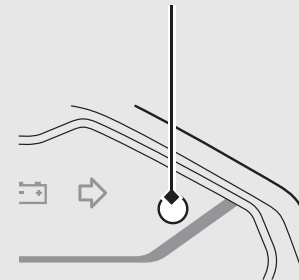

### Membatalkan Sistem Alarm Anti-Maling

Untuk mematikan sistem alarm anti-maling, buka kunci kontak. ➡ Hal .32

- ▶ Kunci kontak terbuka, buzzer berbunyi 2 kali, dan indikator alarm mati.

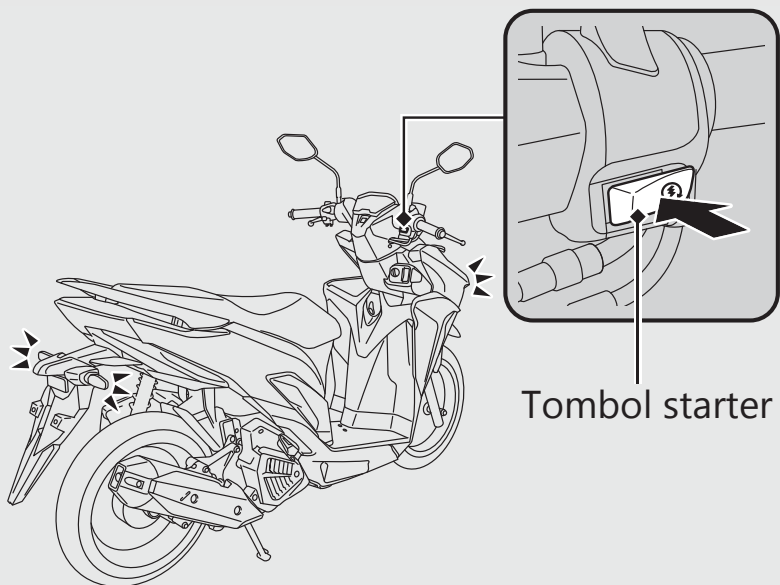

### Menonaktifkan Alarm Anti-Maling

Untuk menonaktifkan alarm anti-maling, lakukan salah satu dari berikut ini:

- Tekan tombol alarm / answer back di Honda SMART Key.
- ▶ Sistem alarm anti-maling kembali diaktifkan.
- Membuka kunci kontak. ➡ Hal .32
- ▶ Setelah mematikan sistem alarm anti-maling akan dibatalkan.
- ▶ Kunci kontak terbuka, buzzer berbunyi 2 kali, dan indikator alarm mati.

#### Tombol Alarm/ Answer back

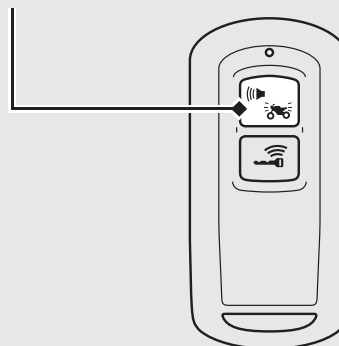

## Sistem Alarm Anti-Maling *(Bersambung)*

### Menyetel Sensitivitas Alarm Anti-maling

Anda dapat memilih salah satu dari 3 tingkat sensitivitas alarm anti-maling.

- 1 Pastikan bahwa sistem Honda SMART Key diaktifkan. ➔ Hal .28

Tombol Alarm/  
Answer back

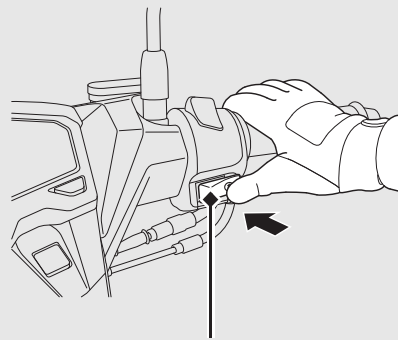
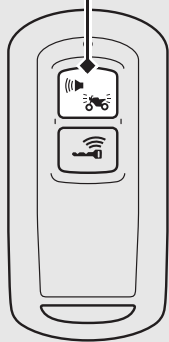

Tombol starter

- 2 Tekan tombol starter kunci kontak untuk mengotentikasi sistem Honda SMART Key.  
➔ Hal .32  
Indikator Honda SMART Key menyala.
- 3 Tekan dan tahan tombol starter selama lebih dari 4 detik saat indikator Honda SMART Key menyala.  
Indikator Honda SMART Key mulai berkedip.

- 4 Tekan tombol starter saat indikator Honda SMART Key berkedip.  
Indikator Honda SMART Key berganti dari berkedip ke menyala.  
▶ Jika tombol starter tidak ditekan dalam waktu 5 detik, mode akan dibatalkan setelah indikator Honda SMART Key berhenti berkedip dan buzzer berbunyi 1 kali.  
Coba langkah 2 dan ikuti lagi prosedur tersebut.
- 5 Ulangi langkah ini sebanyak 3 kali sebagai berikut:  
Tekan tombol alarm/ answer back di Honda SMART Key 4 kali dan tombol starter 1 kali.

- ▶ Saat tombol / answer back ditekan, LED di Honda SMART Key menyala. Pastikan LED mati sebelum menekan tombol selanjutnya.
- ▶ Jika tombol alarm/answer back tidak ditekan dalam waktu 1 menit, mode akan dibatalkan setelah indikator Honda SMART Key mulai berkedip dan buzzer berbunyi 1 kali. Coba langkah **2** dan ikuti lagi prosedur tersebut.

- 6** Tekan tombol alarm/answer back untuk memilih salah satu dari 3 tingkat sensitivitas alarm anti-maling.
- 3 kali bunyi alarm: sensitivitas tinggi  
 2 kali bunyi alarm: sensitivitas sedang  
 1 kali bunyi alarm: sensitivitas rendah
- Indikator Honda SMART Key menyala saat menyetel.

- 7** Tunggu sekitar 10 detik sampai indikator Honda SMART Key mulai berkedip, dan buzzer berbunyi sekali. Level sensitivitas telah diatur.
- ▶ Level sensitivitas juga akan diatur jika Anda menekan dan menahan tombol starter sekitar 2 detik sebelum indikator Honda SMART Key mulai berkedip.

### Apabila Alarm Anti-maling Tidak Bekerja Dengan Benar

Jika salah satu situasi berikut muncul, maka baterai **➔ Hal .77** skuter tidak mengisi atau ada masalah pada sistem alarm. Keluarkan baterai dan kunjungi bengkel AHASS Anda.

- Alarm tidak berbunyi.
- Alarm berbunyi tetapi suaranya menghilang.
- Alarm tidak bisa dihentikan.

# Sistem Answer Back

Sistem Answer Back adalah alat untuk mencari posisi skuter Anda dan untuk menginformasikan Anda bahwa fungsi immobilizer sistem Honda SMART Key aktif.

Setelah menyetel Sistem Alarm Anti-maling **➔Hal .36**, pada saat Anda menekan tombol alarm/answer back di Honda SMART Key dengan kunci kontak di posisi **○** (Off) atau **🔒** (Lock), skuter Anda akan memberitahu lokasinya dan mengaktifkan fungsi immobilizer dengan lampu sein berkedip, dan buzzer berbunyi.

Sistem answer back menggunakan gelombang radio intensitas-rendah. Gelombang ini dapat mempengaruhi peralatan medis seperti misalnya alat pacu jantung.

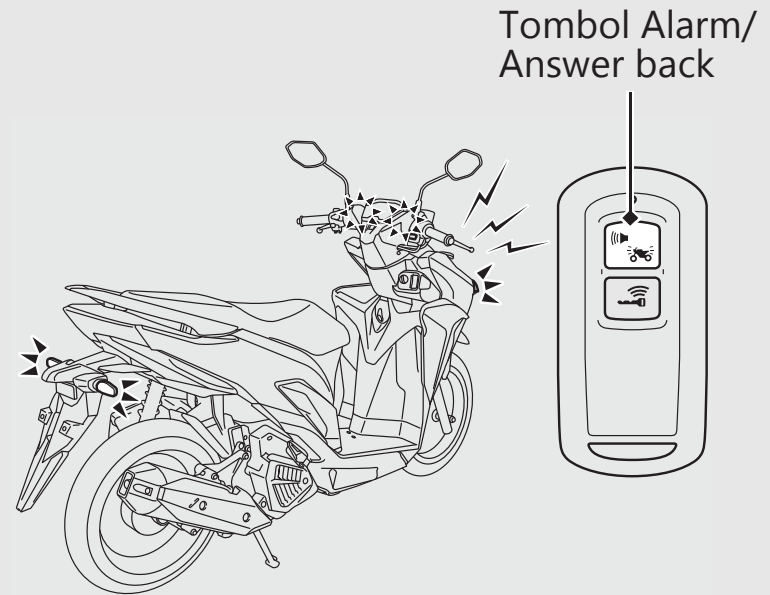

## Petunjuk Pengoperasian

Tekan tombol alarm / answer back di Honda SMART Key.

- ▶ Answer back system tidak akan berfungsi saat kunci kontak berada di posisi **I** (On).
- ▶ Sistem answer back tidak akan berfungsi saat alarm tidak diaktifkan.

Jika kunci kontak dibiarkan berada di posisi **O** (Off) atau **L** (Lock) selama lebih dari 10 hari, maka sistem answer back akan tidak dapat berfungsi lagi. Selama sistem aktif, pada saat skuter menerima sinyal dengan menekan tombol alarm/answer back, aktivasi sistem akan diperpanjang selama 10 hari. Untuk me-reset sistem, putar kunci kontak ke posisi **I** (On) satu kali.

- ▶ Untuk membuka kunci kontak **➡ Hal .32**

### PERHATIAN

Pada saat baterai skuter lemah, sistem answer back kemungkinan tidak bisa berfungsi.

## Menyetel Tingkat Volume Bunyi Buzzer Answer Back

Anda dapat memilih 3 level volume suara buzzer.

- 1 Pastikan bahwa sistem Honda SMART Key diaktifkan. **➡ Hal .28**

Tombol Alarm/  
Answer back

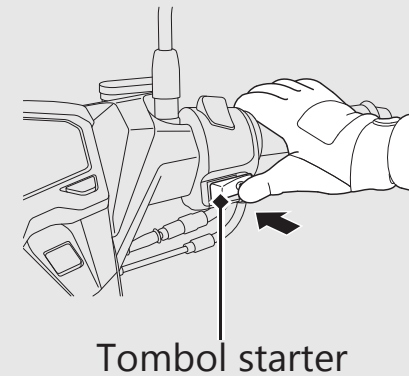
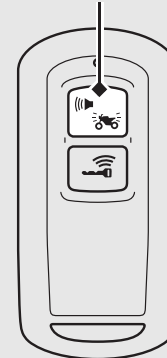

- 2 Tekan tombol starter kunci kontak untuk mengotentikasi sistem Honda SMART Key. **➡ Hal .32**  
Indikator Honda SMART Key menyala.

## Sistem Answer Back *(Bersambung)*

- 3 Tekan dan tahan tombol starter selama lebih dari 4 detik saat indikator Honda SMART Key menyala.  
Indikator Honda SMART Key mulai berkedip.
- 4 Tekan tombol starter saat indikator Honda SMART Key berkedip.  
Indikator Honda SMART Key berganti dari berkedip ke menyala.
  - ▶ Jika tombol starter tidak ditekan dalam waktu 5 detik, mode akan dibatalkan setelah indikator Honda SMART Key berhenti berkedip dan buzzer berbunyi 1 kali.  
Coba langkah 2 dan ikuti lagi prosedur tersebut.
- 5 Ulangi langkah ini sebanyak 3 kali sebagai berikut:  
Tekan tombol alarm/ answer back di Honda SMART Key 2 kali dan tombol starter 1 kali.
  - ▶ Saat tombol / answer back ditekan, LED di Honda SMART Key menyala. Pastikan LED mati sebelum menekan tombol selanjutnya.
  - ▶ Jika tombol alarm/answer back tidak ditekan dalam waktu 1 menit, mode akan dibatalkan

setelah indikator Honda SMART Key mulai berkedip dan buzzer berbunyi 1 kali.  
Coba langkah 2 dan ikuti lagi prosedur tersebut.

- 6 Tekan tombol alarm/answer back untuk memilih salah satu dari 3 tingkat volume bunyi untuk volume suara. Indikator Honda SMART Key menyala saat menyetel.
- 7 Tunggu selama 10 detik sampai indikator Honda SMART Key mulai berkedip dan buzzer berbunyi sekali. Level volume suara sudah diatur.
  - ▶ Level volume suara juga akan diatur jika Anda menekan dan menahan tombol starter sekitar 2 detik sebelum indikator Honda SMART Key mulai berkedip.

## Mengganti Pola Bunyi Buzzer Answer Back

Anda dapat memilih 3 level volume suara buzzer.

- 1 Pastikan bahwa sistem Honda SMART Key diaktifkan. ➔ Hal .28

Tombol Alarm/  
Answer back

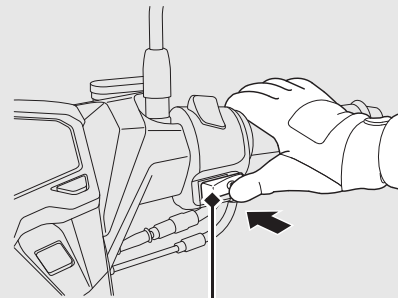
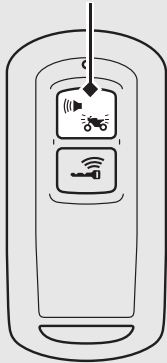

Tombol starter

- 2 Tekan tombol starter kunci kontak untuk mengotentikasi sistem Honda SMART Key.  
➔ Hal .32  
Indikator Honda SMART Key menyala.
- 3 Tekan dan tahan tombol starter selama lebih dari 4 detik saat indikator Honda SMART Key menyala.  
Indikator Honda SMART Key mulai berkedip.

- 4 Tekan tombol starter saat indikator Honda SMART Key berkedip.  
Indikator Honda SMART Key berganti dari berkedip ke menyala.  
▶ Jika tombol starter tidak ditekan dalam waktu 5 detik, mode akan dibatalkan setelah indikator Honda SMART Key berhenti berkedip dan buzzer berbunyi 1 kali.  
Coba langkah 2 dan ikuti lagi prosedur tersebut.
- 5 Ulangi langkah ini sebanyak 3 kali sebagai berikut:  
Tekan tombol alarm/ answer back di Honda SMART Key 3 kali dan tombol starter 1 kali.



## Sistem Answer Back *(Bersambung)*

- ▶ Saat tombol / answer back ditekan, LED di Honda SMART Key menyala. Pastikan LED mati sebelum menekan tombol selanjutnya.
  - ▶ Jika tombol alarm/answer back tidak ditekan dalam waktu 1 menit, mode akan dibatalkan setelah indikator Honda SMART Key berhenti berkedip dan buzzer berbunyi 1 kali. Coba langkah **2** dan ikuti lagi prosedur tersebut.
- 6** Tekan tombol alarm/answer back untuk memilih di antara 3 pola bunyi buzzer. Indikator Honda SMART Key menyala saat menyetel.
  - 7** Tunggu sekitar 10 detik sampai indikator Honda SMART Key mulai berkedip, dan buzzer berbunyi sekali. Pola suara sudah diatur.
    - ▶ Pola suara juga diatur jika Anda menekan dan menahan tombol starter dalam waktu 2 detik sebelum indikator Honda SMART Key mulai berkedip.

## Mode Senyap Sementara

Mode senyap sementara adalah jalan pintas untuk mematikan bunyi buzzer sistem answer back.

### Aktifkan:

Tekan dan tahan tombol alarm/answer back sekitar 2 detik, lampu LED pada Honda SMART Key berubah menjadi merah.

### Non aktifkan:

Tekan lagi tombol alarm/answer back sekitar 2 detik, lampu LED pada Honda SMART Key berubah menjadi hijau.

# Kunci Rem Belakang

Pastikan kunci rem belakang diterapkan saat menghidupkan dan memanaskan mesin.

## Mengunci kemudi

Tarik handel rem belakang dan posisikan tuas kunci rem belakang mengunci.

- ▶ Kunci rem belakang tidak akan berfungsi jika rem belakang tidak disetel dengan benar.

➔ Hal .88

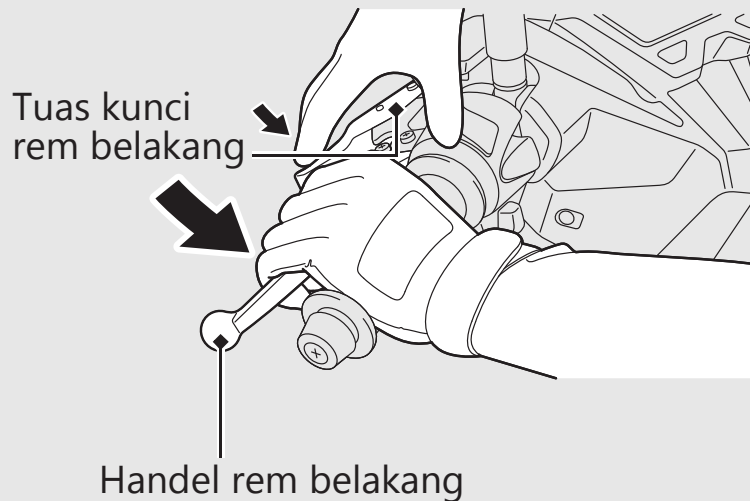

## Membuka kemudi

Tarik handel rem belakang.

- ▶ Sebelum berkendara, pastikan bahwa kunci rem belakang sudah terlepas penuh sehingga roda belakang tidak seret.

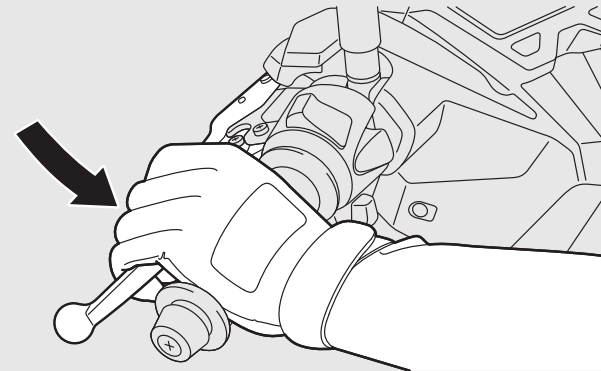

# Sistem Idling Stop

Idling Stop System dirancang untuk membantu mengurangi konsumsi bahan bakar dan kebisingan, dengan cara menghentikan putaran mesin pada saat skuter berhenti misalnya pada waktu menunggu di lampu merah.

## Memindahkan Idling Stop System ke ON atau OFF

Memindahkan Idling Stop System ke ON atau OFF dengan menggunakan sakelar Idling Stop.

- ON: **IDLING STOP**
  - ▶ Indikator Idling Stop menyala ketika Idling Stop System siap untuk mematikan mesin saat mengendarai skuter. Indikator Idling Stop berkedip-kedip ketika mesin dihentikan oleh Idling Stop System.
- OFF: **IDLING**
  - ▶ Indikator Idling Stop tidak dapat menyala ketika Idling Stop System mati.

## Aktivasi Idling Stop System

Idling Stop System siap untuk mematikan mesin dan indikator Idling Stop akan menyala apabila hal-hal berikut telah dipenuhi pada saat sakelar Idling Stop berada di posisi IDLING STOP:

- Mesin dihidupkan dengan tombol starter.
- Mesin telah cukup panas
- Skuter dikendarai pada kecepatan lebih dari 10 km/jam.

## Indikator Idling Stop Tidak Menyala:

➔ Hal.104

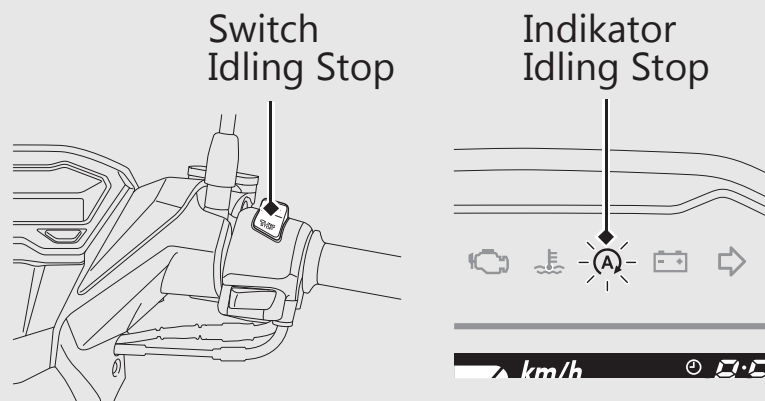

Mematikan mesin dengan Idling Stop System  
Mesin mati dan indikator Idling Stop berubah menjadi berkedip setelah Anda menutup handel gas sepenuhnya dan menghentikan skuter saat indikator Idling Stop menyala.

- ▶ Selama mesin dihentikan oleh Idling Stop System, jika Anda menekan sakelar Idling Stop ke posisi IDLING, maka Idling Stop System akan mati. Mesin tidak akan hidup kembali ketika Anda memutar handel gas.

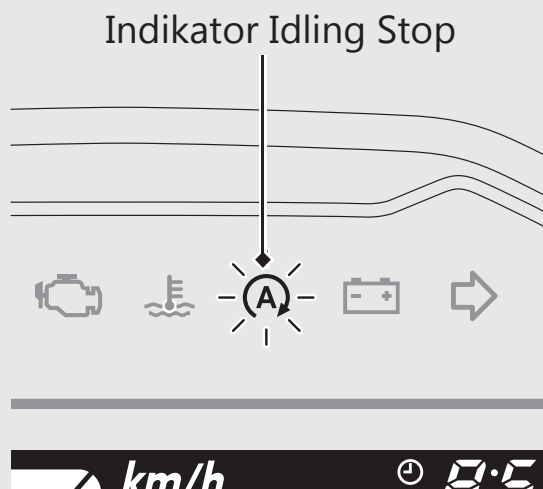

Hal-Hal Yang Perlu Diperhatikan untuk Keamanan Idling Stop System

Jangan meninggalkan skuter selama lampu indikator Idling Stop masih berkedip-kedip. Ketika Anda meninggalkan skuter, selalu putar kunci kontak ke posisi **○** (Off).

- ▶ Mesin akan hidup secara tiba-tiba jika handel gas dibuka.

**Mesin Tidak Dapat Dimatikan dengan Idling Stop System Selagi Indikator Idling Stop Menyala: ➡ Hal .105**

**PERHATIAN**

Menghentikan skuter dengan Idling Stop System untuk jangka waktu yang lama dapat menyebabkan berkurangnya daya baterai.

## Sistem Idling Stop *(Bersambung)*

### Menghidupkan Kembali Mesin

Periksa bahwa indikator Idling Stop berkedip-kedip, dan lalu buka handel gas.

- ▶ Apabila indikator tidak berkedip-kedip, Anda tidak dapat menghidupkan mesin kembali dengan Idling Stop System, walaupun Anda memutar handel gas.
- ▶ Selama mesin dimatikan oleh Idling Stop System, jika Anda menurunkan standar samping, maka lampu indikator Idling Stop akan mati atau berhenti berkedip dan terus menyala, lalu mesin tidak dapat dihidupkan kembali walaupun Anda memutar handel gas.

**Mesin Tidak Dapat Dihidupkan Meskipun Handel Gas Dibuka: ➡ Hal .106**

### PERHATIAN

Lampu depan akan tetap menyala setelah mesin dihentikan oleh Idling Stop System. Baterai akan semakin kosong dan kemungkinan Anda tidak dapat menghidupkan mesin kembali. Apabila baterai lemah, pindahkan sakelar Idling Stop ke posisi IDLING dan jangan gunakan Idling Stop System. Kunjungi bengkel AHASS Anda untuk memeriksa baterai.

Kunjungi bengkel AHASS Anda untuk memeriksa baterai sesuai jadwal perawatan berkala.

**Jadwal Perawatan Berkala: ➡ Hal .63**

# Menghidupkan Mesin

Hidupkan mesin Anda dengan menggunakan prosedur berikut ini, dalam keadaan mesin dingin maupun panas.

Skuter dilengkapi dengan sistem sakelar pematian mesin di standar samping.

- ▶ Jika standar samping diturunkan ke bawah, mesin tidak dapat dihidupkan.
- ▶ Jika Anda menurunkan standar samping saat mesin hidup, maka mesin akan mati secara otomatis.

Skuter ini dilengkapi dengan sistem Honda SMART Key. Selalu kantungi Honda SMART Key saat Anda mengendarai skuter. ➔ Hal .27

## PERHATIAN

- Jika mesin tidak dapat dihidupkan dalam waktu kurang dari 5 detik, putar kunci kontak ke posisi **○** (Off) dan tunggu selama 10 detik sebelum mencoba kembali untuk memulihkan tegangan baterai.
- Menghidupkan mesin dengan putaran stasioner yang tinggi secara berkepanjangan dan menggeber-geber mesin dapat merusak mesin, dan sistem knalpot.
- Jika skuter jatuh terbalik, pertama Anda harus memutar kunci kontak ke posisi **○** (Off) kemudian periksa skuter dengan teliti.

Konsultasikan dengan bengkel AHASS Anda jika Anda berencana untuk berkendara pada ketinggian 2.500 m di atas permukaan laut.

## PERHATIAN

Jika skuter ini dibawa ke tempat dengan ketinggian lebih atau kurang dari 2.000 m dari titik berangkat, kinerja mesin skuter Anda mungkin tidak maksimal pada ketinggian dari permukaan laut yang baru. Konsultasikan dengan bengkel AHASS sebelum berkendara dengan skuter Anda.

## Menghidupkan Mesin *(Bersambung)*

- 1 Posisikan skuter pada standar tengahnya.
- 2 Putar kunci kontak ke posisi **I** (On).  
Pastikan bahwa:
  - Lampu indikator mal-fungsi/malfunction indicator lamp (MIL) PGM-FI mati.
  - Indikator suhu tinggi cairan pendingin mati.

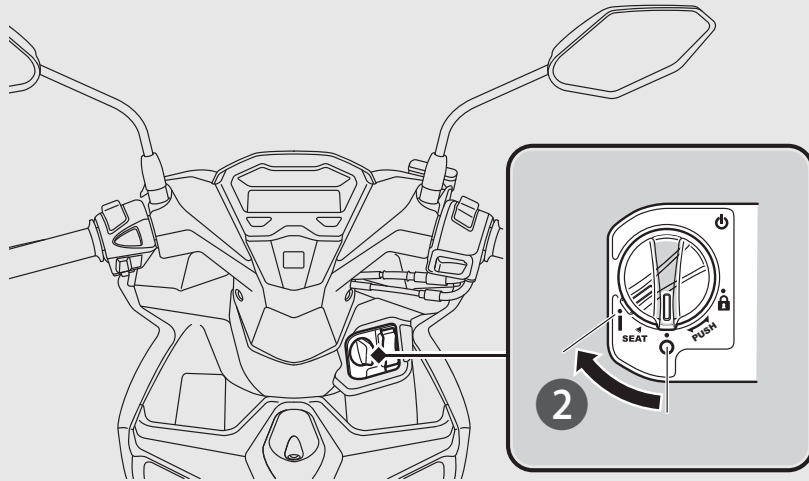

- 3 Kunci roda belakang dengan cara menarik handel rem belakang dan memasang tuas kunci rem.
  - ▶ Motor Starter hanya bekerja jika handel rem ditarik dan standar samping terlipat ke atas.

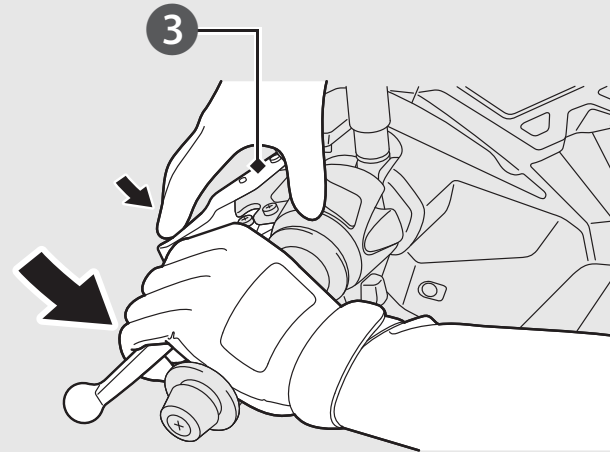

- 4 Dengan posisi handel gas tertutup, tekan tombol starter.  
Lepaskan tombol starter begitu mesin hidup.

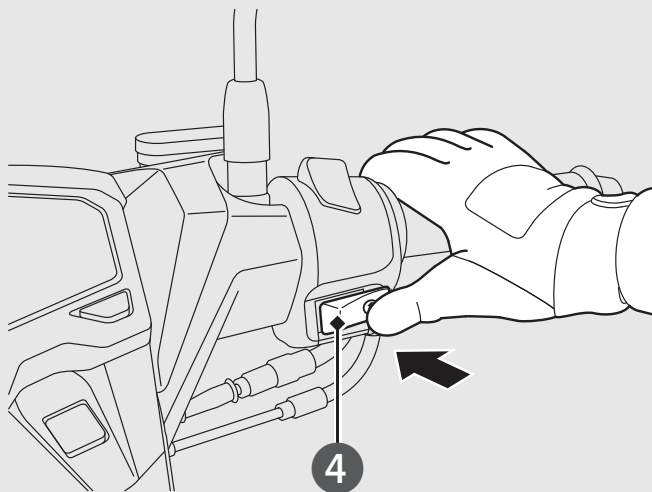



## Menghidupkan Mesin *(Bersambung)*

### Jika mesin susah dihidupkan:

Buka handel gas sedikit (sekitar 3mm tanpa jarak main bebas).

Sekitar 3 mm, tanpa jarak main bebas

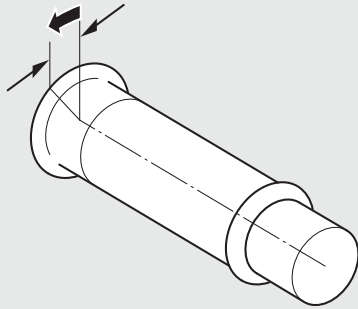

### Jika mesin tidak dapat dihidupkan:

- ① Putar gas tangan sampai terbuka penuh dan tekan tombol starter selama 5 detik.
- ② Lakukan prosedur menghidupkan mesin secara normal.
- ③ Jika mesin hidup, dengan putaran stasioner tidak stabil, buka sedikit handel gas.
- ④ Jika mesin tidak hidup, tunggu selama 10 detik, kemudian lakukan langkah ① - ③ lagi.

### Jika Mesin Tidak Dapat Dihidupkan

➔ Hal .99

# Mengendarai Skuter

## Menghidupkan Skuter

- 1 Dorong skuter ke depan lepas dari standar tengah.
  - ▶ Kuncilah kunci rem belakang.
  - ▶ Biarkan handel gas tertutup.Pastikan bahwa standar samping dan standar tengah terlipat ke atas.
- 2 Naikilah skuter.
  - ▶ Naiki skuter dari samping kiri, dengan satu kaki masih berpijak pada permukaan tanah.
- 3 Lepaskanlah kunci rem belakang.
  - ▶ Untuk mencegah gerakan secara tiba-tiba, tarik kedua handel rem.

- 4 Akselerasi dan menurunkan akselerasi  
Untuk berakselerasi: Putar handel gas perlahan-lahan.  
Untuk menurunkan akselerasi: Tutup handel gas.

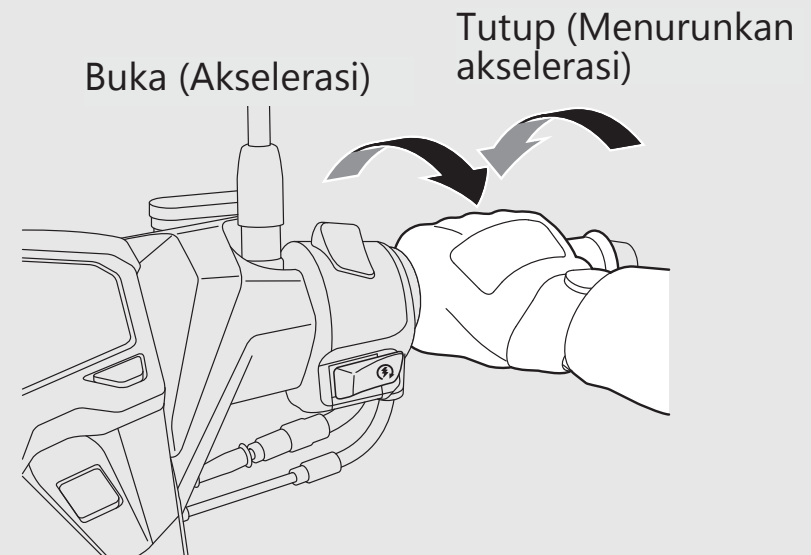

## Mengendarai Skuter *(Bersambung)*

### Mengerem

Tutuplah handel gas dan tarik handel rem depan dan belakang secara bersamaan.

Jangan menggunakan kunci rem saat berkendara. Karena hal ini dapat menyebabkan roda terkunci, dan mengurangi kendali skuter.

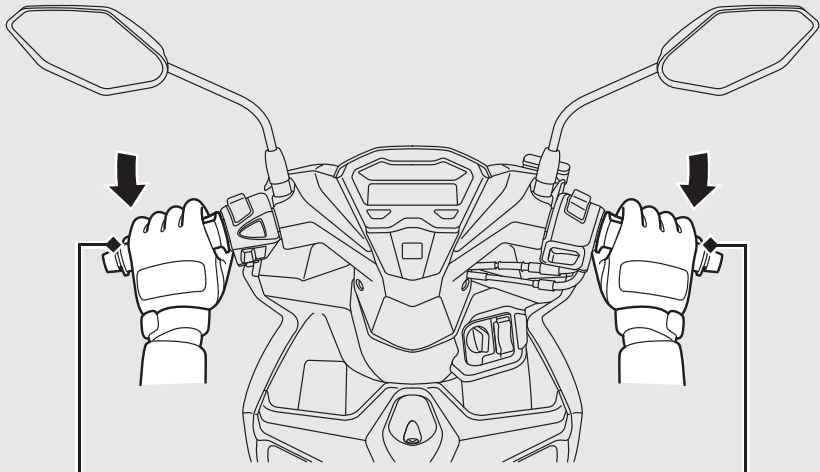

Handel rem belakang

Handel rem depan

#### **PERHATIAN**

Untuk mencegah kerusakan kopling, jangan gunakan handel gas untuk menahan gerak skuter ke belakang saat berhenti pada jalan yang menanjak.

# Mengisi Bahan Bakar

**Jenis bahan bakar:** Unleaded petrol only

**Angka oktan bahan bakar:** Skuter Anda dirancang untuk menggunakan angka oktan RON (Research Octane Number) 88 atau lebih tinggi.

**Kapasitas tangki:** 5,5 liter

**Petunjuk Mengisi Bahan Bakar dan Petunjuk tentang Bahan Bakar** ➔ Hal.9

## Membuka Tutup Tangki Bahan Bakar

- 1 Buka jok. ➔ Hal.57
- 2 Putar tutup tangki bahan bakar berlawanan arah jarum jam sampai tidak dapat diputar lagi dan lepaskan tutup.

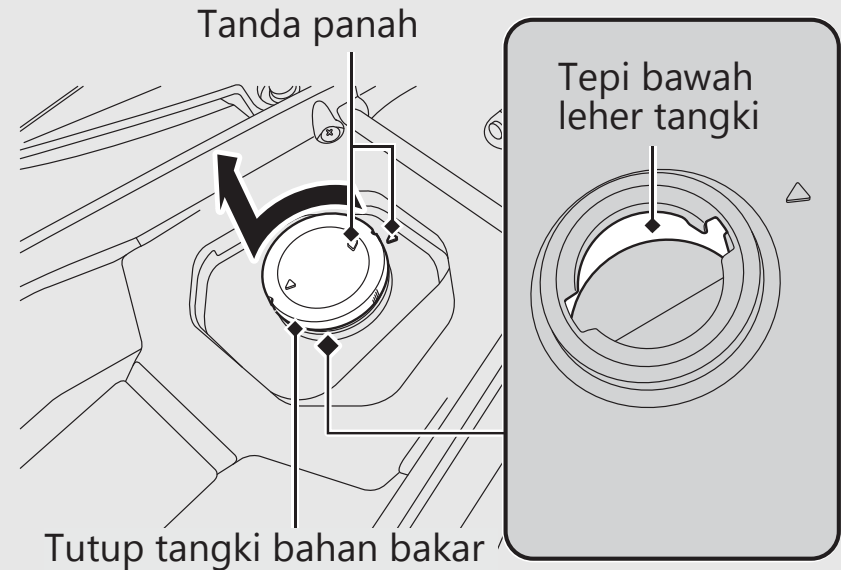

Jangan mengisi bahan bakar lebih dari tepi bawah leher tangki.

## Mengisi Bahan Bakar *(Bersambung)*

### Menutup Tutup Tangki Bahan Bakar

- ① Pasang dan kencangkan tutup tangki bahan bakar erat-erat dengan memutarnya searah jarum jam.
  - ▶ Pastikan bahwa tanda panah pada tutup pengisian dan tangki bahan bakar bertepatan.
- ② Tutup jok.

### PERINGATAN

Bensin sangat mudah terbakar dan dapat meledak. Anda dapat terbakar atau terluka parah saat menangani bensin.

- Matikan mesin dan jauhkan dari panas, percikan bunga api dan api.
- Menangani bahan bakar harus dilakukan di udara terbuka.
- Lap segera bensin yang tertumpah.

# Peralatan Penyimpanan

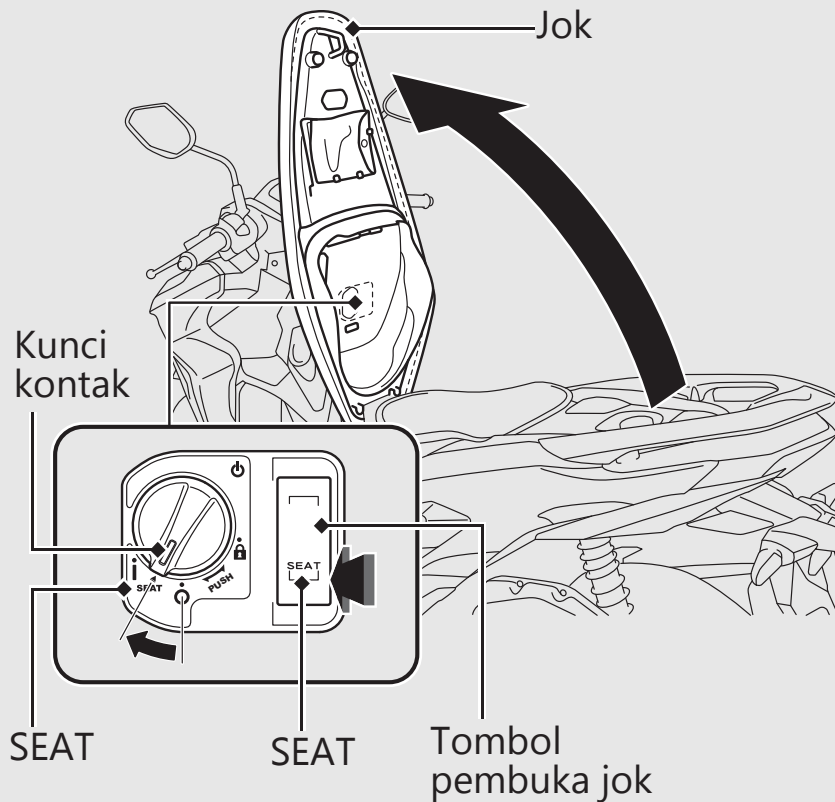

## Membuka Jok

- 1 Putar stang kemudi mengarah lurus ke depan.
- 2 Putar kunci kontak ke posisi SEAT.  
▶ Untuk membuka kunci kontak ➔ Hal .32
- 3 Tekan pada sisi SEAT pada tombol pembuka jok.
- 4 Buka jok.

## Menutup Jok

Tutup dan tekan ke bawah pada bagian belakang jok hingga terkunci. Pastikan bahwa jok terkunci rapat dengan mencoba mengangkatnya sedikit. Berhati-hatilah agar kunci Anda tidak terkunci di dalam kotak bagasi di bawah jok.

## Peralatan Penyimpanan *(Bersambung)*

### Gantungan Helm

Gantungan helm terletak di bawah jok.

- ▶ Gunakan gantungan helm hanya pada saat parkir.

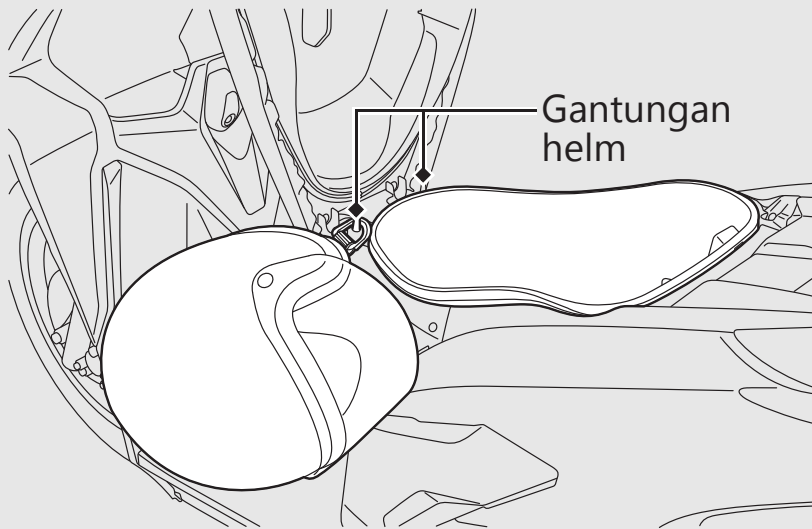

## **!** PERINGATAN

Mengendarai dengan helm tergantung pada gantungan helm dapat mengganggu kemampuan Anda untuk mengendalikan skuter dan dapat menimbulkan kecelakaan dimana Anda dapat terluka parah atau meninggal.

Gunakan gantungan helm hanya pada saat parkir. Jangan mengendarai skuter dengan helm terikat pada gantungan.

## Kotak bagasi

Jangan pernah melebihi batas berat maksimum.

### Berat Maksimum: 10 kg

- ▶ Jangan menyimpan barang-barang yang mudah terbakar atau rentan terhadap kerusakan akibat panas.
- ▶ Jangan menyimpan barang-barang berharga atau rapuh.

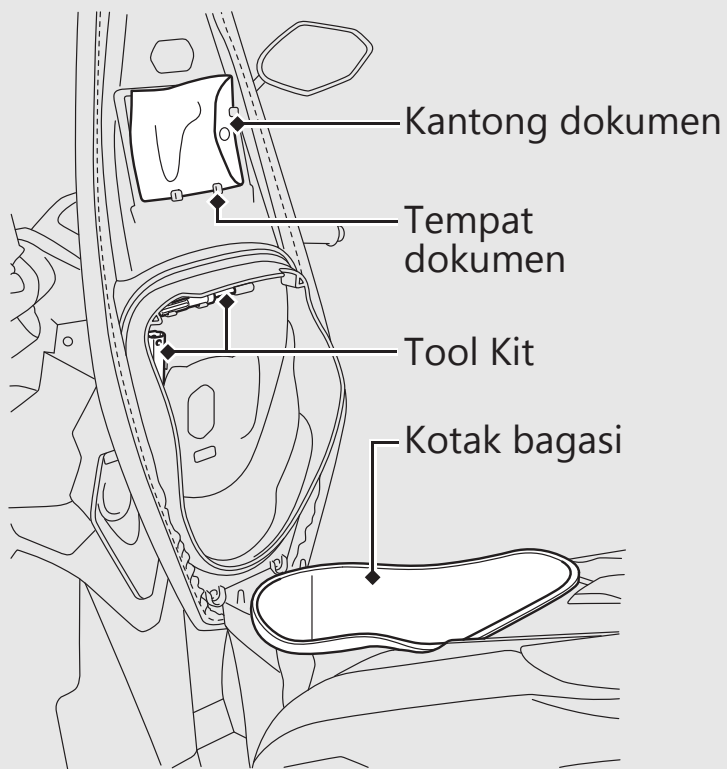

## Tool

Tool kit berada dibalik jok.

## Kantong dokumen

Kantong dokumen berada di tempat dokumen di balik jok.



## Peralatan Penyimpanan *(Bersambung)*

### Gantungan barang

Gantungan barang berada di bawah stang kemudi.

- ▶ Jangan menaruh bungkusan barang yang besar pada gantungan, karena dapat mengganggu pergerakan kaki Anda.

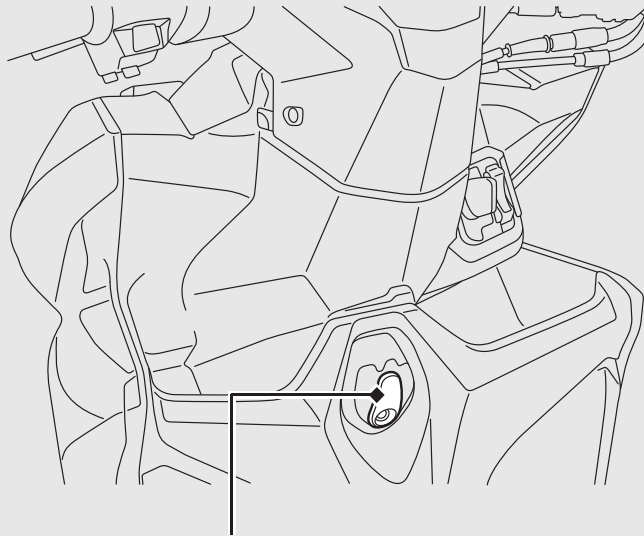

Gantungan barang

### Bagasi depan

Bagasi depan berada di bawah stang kemudi.

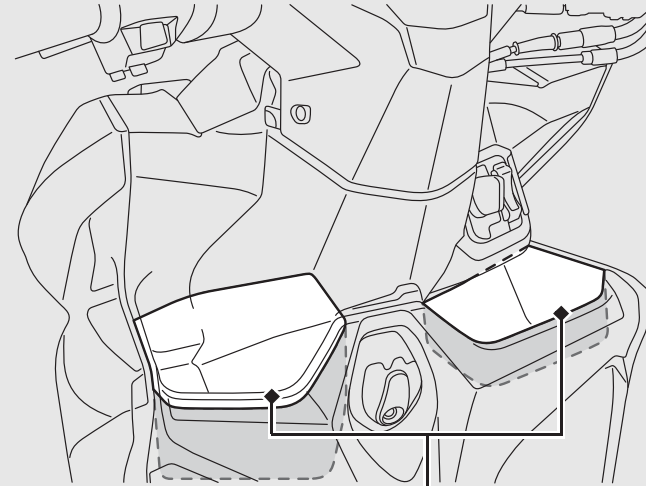

Bagasi depan

Beban maksimum yang diizinkan pada gantungan barang dan bagasi depan tidak boleh lebih dari **1,5 kg**.

# Perawatan Berkala

Bacalah “Pentingnya Perawatan Berkala” dan “Dasar-Dasar Perawatan Berkala” dengan saksama sebelum melakukan pekerjaan perawatan berkala apa pun. Lihat pada “Spesifikasi” untuk data-data servis.

<b>Pentingnya Perawatan Berkala</b> .....	Hal. 62	<b>Cairan Pendingin</b> .....	Hal. 85
<b>Jadwal Perawatan Berkala</b> .....	Hal. 63	<b>Rem</b> .....	Hal. 87
<b>Dasar-Dasar Perawatan Berkala</b> .....	Hal. 66	<b>Standar Samping</b> .....	Hal. 92
<b>Tool</b> .....	Hal. 76	<b>Gas tangan</b> .....	Hal. 93
<b>Melepaskan &amp; Memasang Komponen Body</b> ...	Hal. 77	<b>Pernapasan Bak Mesin</b> .....	Hal. 94
Baterai .....	Hal. 77	<b>Penyetelan-Penyetelan Lain</b> .....	Hal. 95
<b>Busi</b> .....	Hal. 79	Menyetel Arah Sinar Lampu Depan .....	Hal. 95
<b>Oli Mesin</b> .....	Hal. 81	<b>Penggantian Lain</b> .....	Hal. 96
		Mengganti Baterai Honda SMART Key .....	Hal. 96

# Pentingnya Perawatan Berkala

## Pentingnya Perawatan Berkala

Menjaga skuter Anda agar terawat dengan baik adalah sangat penting bagi keamanan Anda pribadi dan untuk melindungi skuter Anda, mendapatkan performa yang maksimal, menghindari kerusakan, dan mengurangi polusi udara. Perawatan berkala merupakan tanggung jawab pemilik. Pastikan untuk memeriksa skuter Anda setiap kali sebelum berkendara, dan melakukan pemeriksaan secara periodik sesuai Jadwal Perawatan Berkala. ➔ Hal. 63

### PERINGATAN

Tidak merawat skuter Anda sebagaimana mestinya atau tidak memperbaiki masalah sebelum berkendara, akan menyebabkan terjadinya kecelakaan dimana Anda dapat terluka parah atau meninggal.

Selalu lakukan pengecekan dan perawatan yang disarankan dan perawatan berkala sesuai buku pedoman pemilik ini.

## Keamanan Saat Perawatan Berkala

Bacalah selalu petunjuk-petunjuk perawatan berkala sebelum memulai sesuatu pekerjaan, dan pastikan bahwa Anda memiliki semua tool, part-part dan ketrampilan yang diperlukan. Kami tidak dapat memperingati Anda setiap bahaya yang mungkin terjadi saat melakukan perawatan berkala. Hanya Anda yang dapat mengambil keputusan apakah Anda perlu melakukan sesuatu pekerjaan tertentu.

Ikutilah petunjuk-petunjuk berikut ini ketika melakukan perawatan berkala.

- Matikan mesin dan putar kunci kontak ke posisi  (Off).
- Letakkan skuter Anda pada permukaan keras dan datar dengan menggunakan standar samping, standar tengah atau peralatan lainnya untuk menyangga skuter.
- Biarkanlah mesin, knalpot, rem, dan bagian-bagian lainnya yang bersuhu tinggi untuk mendingin sebelum melakukan servis karena Anda bisa terluka bakar.
- Hidupkanlah mesin hanya bila diinstruksikan, dan lakukanlah di tempat yang mempunyai ventilasi cukup.

# Jadwal Perawatan Berkala

Jadwal perawatan berkala menjelaskan persyaratan yang diperlukan dalam perawatan berkala untuk memastikan keamanan, kinerja yang handal, dan kontrol emisi yang sesuai.

Pekerjaan perawatan berkala harus dilakukan sesuai dengan standard dan spesifikasi Honda oleh teknisi yang dilatih dan diperlengkapi secara memadai. Bengkel AHASS Anda telah memenuhi semua persyaratan ini. Simpanlah catatan yang akurat mengenai perawatan berkala skuter Anda untuk membantu memastikan bahwa skuter Anda dirawat dengan baik. Pastikan bahwa siapa pun yang melakukan perawatan berkala akan selalu melengkapi catatan ini.

Semua perawatan berkala yang sudah terjadwal dianggap sebagai biaya operasional yang normal bagi pemilik skuter dan akan dikenakan biaya oleh bengkel AHASS Anda. Simpanlah semua kwitansi. Jika Anda menjual skuter, kwitansi-kwitansi ini harus diserahkan bersama dengan skuter ke pemilik baru.

Honda menyarankan agar bengkel AHASS Anda menguji jalankan skuter Anda setelah setiap kali perawatan berkala dilakukan.

## Jadwal Perawatan Berkala

Bagian-bagian	Pemeriksaan Sebelum Berkendara Hal. 66	Frekuensi *1														Pemeriksaan Tahunan	Penggantian Teratur	Lihat pada hal.			
		× 1,000 km	1	4	8	12	16	20	24	28	32	36	40	44	48						
		Bulan	2	4	8	12	16	20	24	28	32	36	40	44	48						
Saluran Bahan Bakar			-	P	P	P	P	P	P	P	P	P	P	P	P	P	P	P			-
Ketinggian Bahan Bakar		P	-	-	-	-	-	-	-	-	-	-	-	-	-	-	-	-			-
Cara Kerja Gas Tangan		P	-	P	P	P	P	P	P	P	P	P	P	P	P	P	P	P			93
Saringan Udara *2			-	-	-	-	G	-	-	-	G	-	-	-	-	G					-
Pernapasan Bak Mesin *3			-	B	B	B	B	B	B	B	B	B	B	B	B	B	B	B			94
Busi			-	P	G	P	G	P	G	P	G	P	G	P	G	P	G				79
Jarak Renggang Klep			-	P	P	P	P	P	P	P	P	P	P	P	P	P	P				-
Oli Mesin		P	G	G	G	G	G	G	G	G	G	G	G	G	G	G	G	G			81
Saringan Kasa Oli Mesin			-	-	B	-	B	-	B	-	B	-	B	-	B						-
Putaran Stasioner Mesin			P	P	P	P	P	P	P	P	P	P	P	P	P	P	P				-
Cairan Pendingin Radiator *4		P	-	-	P	-	P	-	P	-	G	-	P	-	P				3 Tahun		85
Sistem Pendingin			-	-	P	-	P	-	P	-	P	-	P	-	P						-
Drive Belt			-	-	P	-	P	-	G	-	P	-	P	-	G						-









### Tingkat Kesulitan Perawatan Berkala

- : Menengah. Kami menganjurkan untuk diservis oleh AHASS, kecuali apabila Anda mempunyai peralatan khusus, data servis yang diperlukan dan memiliki keahlian teknis yang cukup. Prosedur-prosedurnya ada di dalam Buku Pedoman Reparasi untuk model ini.
- : Teknikal. Demi keamanan, servislah skuter Anda di AHASS.

### Keterangan

- P** : Periksa (bersihkan, setel, lumasi, atau ganti jika diperlukan)
- G** : Ganti
- B** : Bersihkan

## Jadwal Perawatan Berkala

Bagian-bagian	Pemeriksaan Sebelum Berkendara ➤ Hal. 66	Frekuensi *1														Pemeriksaan Tahunan	Penggantian Teratur	Lihat pada hal.		
		× 1,000 km	1	4	8	12	16	20	24	28	32	36	40	44	48					
		Bulan	2	4	8	12	16	20	24	28	32	36	40	44	48					
Oli Final Drive *4			-	-	-	-	-	-	-	Ⓞ	-	-	-	-	-	Ⓞ		2 Tahun	-	
Baterai			P	P	P	P	P	P	P	P	P	P	P	P	P	P	P			67
Minyak rem *4		P	-	P	P	P	P	P	P	Ⓞ	P	P	P	P	P	Ⓞ	P	2 Tahun	87	
Keausan kampas rem		P	-	P	P	P	P	P	P	P	P	P	P	P	P	P	P			88, 91
Sistem Rem		P	P	P	P	P	P	P	P	P	P	P	P	P	P	P	P			87
Cara kerja kunci rem			-	P	P	P	P	P	P	P	P	P	P	P	P	P	P			-
Arah Sinar Lampu Depan			-	P	P	P	P	P	P	P	P	P	P	P	P	P	P	P		95
Lampu/Klakson		P	-	-	-	-	-	-	-	-	-	-	-	-	-	-	-			-
Keausan Kampas Kopling			-	-	P	-	P	-	P	-	P	-	P	-	P	-	P			-
Standar Samping		P	-	P	P	P	P	P	P	P	P	P	P	P	P	P	P	P		92
Suspensi			-	P	P	P	P	P	P	P	P	P	P	P	P	P	P	P		-
Mur, Baut, Pengencang			P	-	P	-	P	-	P	-	P	-	P	-	P	-	P	P		-
Roda/Ban		P	-	P	P	P	P	P	P	P	P	P	P	P	P	P	P	P		72
Bantalan Kepala Kemudi			-	-	-	P	-	-	P	-	-	P	-	-	P	-	P	P		-

### Catatan:

\*1 : Pada pembacaan odometer lebih tinggi, ulangilah pada interval frekuensi yang telah ditentukan.

\*2 : Servis lebih sering jika seringkali dikendarai di daerah yang basah atau berdebu.

\*3 : Servislah lebih sering jika berkendara di tengah hujan atau pada kecepatan tinggi.

\*4 : Penggantian membutuhkan keterampilan mekanis.

## Pemeriksaan Sebelum Berkendara

Demi keamanan dan keselamatan, maka merupakan tanggung jawab Anda untuk melakukan pemeriksaan sebelum berkendara dan memastikan bahwa setiap masalah yang Anda temui diperbaiki. Pemeriksaan sebelum berkendara adalah suatu keharusan, tidak hanya demi keamanan dan keselamatan, akan tetapi dikarenakan apabila Anda mengalami kerusakan, atau bahkan hanya ban kempes saja, maka hal ini bisa menjadi suatu hal yang sangat tidak menyenangkan.

Periksa bagian-bagian berikut ini sebelum Anda mengendarai skuter Anda:

- Persediaan bahan bakar – Isilah tangki bahan bakar bila perlu. ➔ Hal. 55
- Handel gas – Periksa kelancaran pembukaan dan penutupan penuh pada semua posisi kemudi. ➔ Hal. 93
- Tinggi permukaan oli mesin - Tambahkan oli mesin bila perlu. Periksa dari adanya kebocoran-kebocoran. ➔ Hal. 81
- Ketinggian cairan pendingin - Tambahkan cairan pendingin jika kurang. Periksa dari adanya kebocoran-kebocoran. ➔ Hal. 85

- Rem - Periksa cara kerja;  
Depan: periksa tinggi permukaan minyak rem dan keausan kampas rem depan. ➔ Hal. 87, 88  
Belakang: periksa kampas rem belakang dan jarak main bebas, setel bila perlu. ➔ Hal. 88, 91
- Lampu-lampu dan klakson - Periksa bahwa lampu-lampu, indikator-indikator dan klakson berfungsi dengan benar.
- Sistem saklar pematian mesin di standar samping – Periksa apakah berfungsi dengan baik. ➔ Hal. 49, 92
- Roda dan ban – Periksa kondisi, tekanan udara dan setel bila perlu. ➔ Hal. 72

### Mengganti Part-Part

Gunakan selalu suku cadang asli Honda atau yang setara untuk menjamin keandalan dan keamanan skuter.

### PERINGATAN

Memasang part-part yang non-Honda dapat membuat skuter Anda menjadi tidak aman dan menyebabkan kecelakaan dimana Anda dapat terluka parah atau meninggal.

Gunakan selalu suku cadang asli Honda atau yang setara yang telah dirancang untuk skuter Anda.

### Baterai

Skuter Anda memiliki baterai tipe bebas perawatan. Anda tidak perlu memeriksa kadar elektrolit baterai atau menambah air suling. Bersihkan terminal-terminal baterai jika sudah kotor atau mulai berkarat.

Jangan lepaskan segel penutup baterai. Tidak perlu melepaskan tutup saat mengisi baterai.

#### PERHATIAN

Baterai Anda dari jenis bebas-perawatan dan dapat rusak secara permanen jika strip pelindung tutup pengisian dilepaskan.



Simbol ini terdapat pada baterai yang memiliki arti bahwa baterai tidak dapat diperlakukan seperti limbah rumah tangga.

#### PERHATIAN

Baterai yang dibuang tidak pada tempatnya dapat membahayakan lingkungan dan kesehatan manusia.

Karenanya ikutlah selalu peraturan setempat untuk instruksi pembuangan limbah baterai yang benar.



## Dasar-Dasar Perawatan Berkala

### Tindakan dalam kondisi darurat

Jika salah satu dari berikut ini terjadi, segera temui dokter.

- Percikan elektrolit ke mata Anda:
  - ▶ Bilas mata berulang kali dengan air dingin selama setidaknya 15 menit. Menggunakan air bertekanan dapat merusak mata Anda.
- Percikan elektrolit ke kulit Anda:
  - ▶ Lepaskan pakaian yang terkena dan cuci kulit Anda dengan air.
- Percikan elektrolit ke mulut Anda:
  - ▶ Bilas mulut sepenuhnya dengan air, dan jangan ditelan.

## PERINGATAN

Baterai mengeluarkan gas hidrogen yang dapat meledak selama pengoperasian normal.

Percikan bunga api atau lidah api dapat menyebabkan meledaknya baterai dengan kekuatan cukup besar untuk membunuh atau melukai Anda dengan parah.

Pakailah pakaian pelindung dan pelindung muka, atau serahkan pekerjaan servis baterai kepada mekanik yang berpengalaman.

### Membersihkan Terminal-Terminal Baterai

1. Lepaskan baterai. ➔ Hal. 77
2. Jika terminal-terminal mulai berkarat dan sudah dilapisi dengan zat berwarna putih, cucilah dengan air hangat dan lap bersih.

3. Jika terminal-terminal sudah sangat berkarat, bersihkan dan gosok terminal-terminal dengan sikat kawat atau amplas. Kenakanlah kaca mata pengaman.

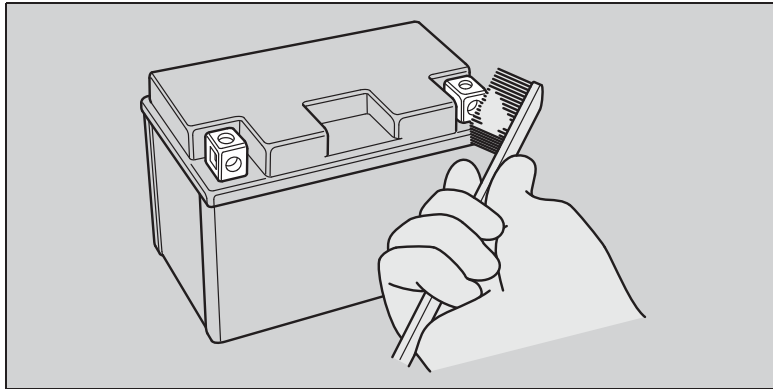

4. Setelah dibersihkan, pasang kembali baterai.

Baterai mempunyai jangka waktu hidup yang terbatas. Konsultasikan dengan bengkel AHASS Anda mengenai kapan Anda harus mengganti baterai. Gantilah selalu baterai dengan baterai bebas perawatan lainnya dari jenis yang sama.

**PERHATIAN**

Memasang aksesoris elektrik non-Honda dapat membebani sistem kelistrikan, menguras baterai, dan kemungkinan bisa merusak sistem skuter.

**Sekring**

Sekring melindungi rangkaian listrik pada skuter Anda. Jika ada sesuatu yang bersifat kelistrikan di skuter Anda rusak, periksalah dan gantilah sekring-sekring yang putus. ➔ Hal. 115

**Memeriksa dan Mengganti Sekring**

Putar kunci kontak ke posisi **O** (Off) untuk melepas dan memeriksa sekring. Jika ada sekring yang putus, gantilah dengan sekring yang berukuran sama. Untuk ukuran sekring, lihat "Spesifikasi." ➔ Hal. 132

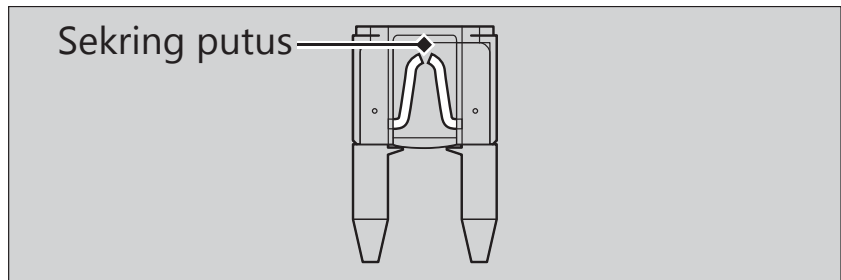

**PERHATIAN**

Mengganti sekring lama dengan sekring baru yang memiliki ukuran lebih tinggi sangat memperbesar kemungkinan kerusakan pada sistem kelistrikan.

## Dasar-Dasar Perawatan Berkala

Jika sekring seringkali putus, kemungkinan ada kerusakan pada sistem kelistrikan. Periksa skuter Anda di bengkel AHASS Anda.

### Oli Mesin

Konsumsi oli mesin bisa berbeda-beda dan kualitas oli akan menurun sesuai dengan kondisi pengendaraan dan waktu.

Periksalah tinggi permukaan oli mesin secara teratur, dan tambahkan oli mesin yang dianjurkan jika diperlukan. Oli yang kotor atau oli yang sudah lama harus diganti sesegera mungkin.

### Memilih Oli Mesin

Untuk oli mesin sesuai dengan yang dianjurkan, lihat "Spesifikasi." ➔ Hal. 131

Jika Anda menggunakan oli mesin non-Honda, periksalah labelnya untuk memastikan bahwa oli tersebut memenuhi semua standard berikut ini:

- Standard JASO T 903<sup>\*1</sup>: MB
- Standard SAE<sup>\*2</sup>: 10W-30
- Klasifikasi API<sup>\*3</sup>: SG atau lebih tinggi

- \*1. Standard JASO T 903 adalah angka penunjuk oli mesin untuk mesin sepeda motor 4-langkah. Ada dua kelas: MA dan MB. Contoh berikut memperlihatkan label untuk klasifikasi MB.

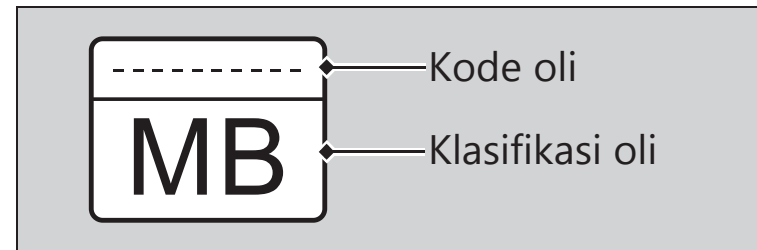

- \*2. Standard SAE mengklasifikasikan oli berdasarkan viskositasnya.
- \*3. Klasifikasi API menentukan kualitas dan tingkat performa oli mesin. Gunakanlah oli SG atau lebih tinggi, kecuali oli yang diberikan label "Energy Conserving" atau "Resource Conserving" pada simbol API service yang berbentuk melingkar.

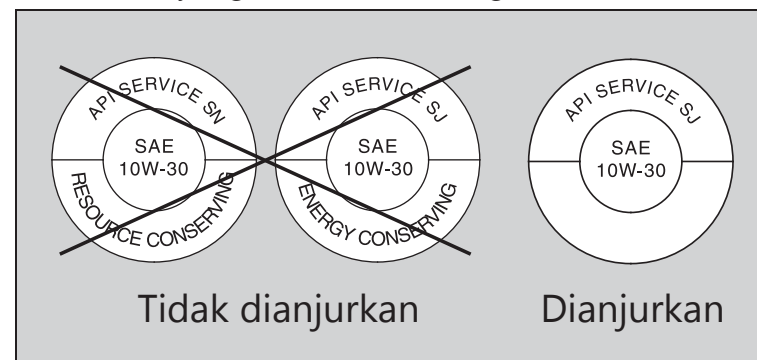

### Minyak Rem

Jangan menambahkan atau mengganti minyak rem, kecuali dalam keadaan darurat. Gunakanlah hanya minyak rem yang benar-benar baru dari wadah yang masih disegel. Jika Anda melakukan penambahan minyak rem, servislah sistem rem skuter di bengkel AHASS Anda sesegera mungkin.

#### PERHATIAN

Minyak rem dapat merusak permukaan plastik dan permukaan yang dicat.  
Lap dengan segera tumpahan minyak rem dan cuci sampai bersih.

#### Minyak rem yang dianjurkan:

Minyak Rem Honda DOT 3 atau DOT 4 atau yang setara

### Cairan Pendingin Yang Dianjurkan

Gunakanlah hanya Honda PRE-MIX COOLANT asli tanpa dicampur air. Honda PRE-MIX COOLANT baik untuk mencegah korosi dan panas yang berlebihan.

Cairan pendingin harus diperiksa dan diganti dengan benar sesuai dengan jadwal perawatan berkala. ➔ Hal. 63

#### PERHATIAN

Menggunakan cairan pendingin yang tidak diperuntukan untuk mesin aluminium atau air keran/mineral dapat menyebabkan korosi.

### Pernapasan Bak Mesin

Servis lebih sering jika skuter dikendarai dalam hujan, dengan gas penuh, atau setelah skuter dicuci atau jatuh. Servislah jika endapan terlihat pada bagian tembus pandang dari selang pembuangan. Jika selang pembuangan meluap, saringan udara dapat terkontaminasi dengan oli mesin yang menyebabkan kinerja mesin menurun. ➔ Hal. 94

## Dasar-Dasar Perawatan Berkala

### Ban (Memeriksa/Mengganti)

#### Memeriksa Tekanan Udara

Periksalah ban secara visual dan gunakanlah alat pengukur tekanan udara ban untuk mengukur tekanan udara sedikitnya sekali dalam sebulan atau setiap saat tekanan angin ban Anda rasakan kurang. Periksalah selalu tekanan udara ban sewaktu ban dalam keadaan “dingin”.

#### Memeriksa dari adanya kerusakan

Periksa ban dari adanya sayatan, robekan atau retak-retak yang menyebabkan lapisan tenun atau kawatnya terlihat, atau paku-paku atau benda-benda asing lainnya yang tertanam di dinding atau telapak ban. Periksalah juga apakah ada benjolan-benjolan atau tonjolan-tonjolan di dinding ban.

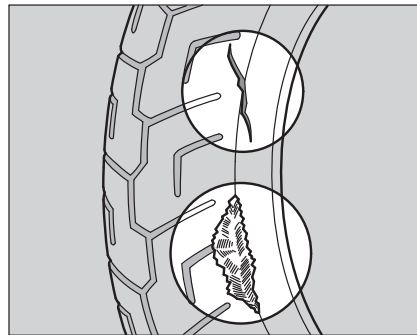

#### Memeriksa dari adanya Keausan Abnormal

Periksalah ban dari adanya tanda-tanda keausan tidak normal pada permukaan ban yang bersentuhan dengan jalan.

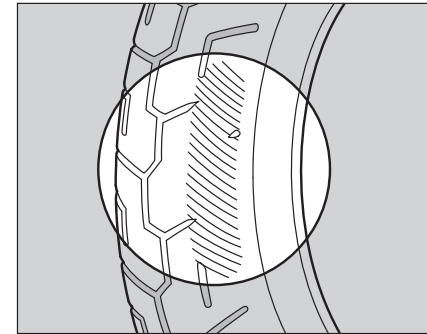

### Memeriksa Kedalaman Telapak Ban

Periksalah indikator keausan telapak ban. Jika indikator sudah nampak, segera ganti ban. Untuk keamanan berkendara, Anda harus mengganti ban ketika kedalaman minimum telapak ban sudah tercapai.

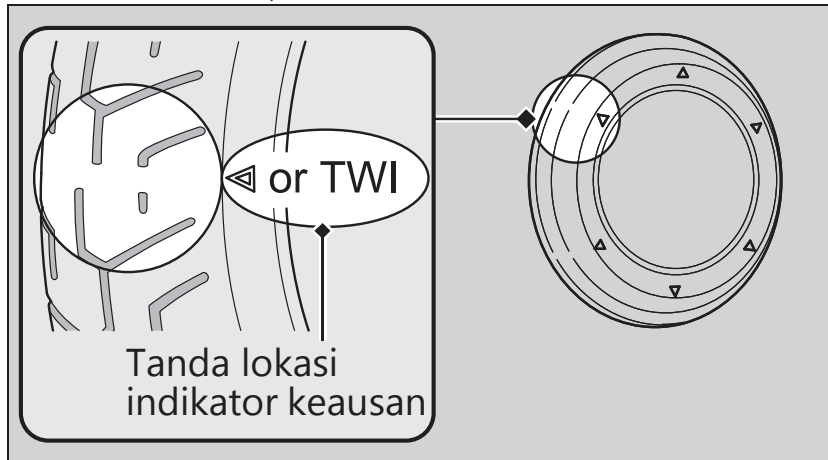

## ⚠ PERINGATAN

Berkendara dengan ban yang aus berlebihan atau dengan tekanan udara yang tidak sesuai dapat menyebabkan kecelakaan dimana Anda dapat terluka parah atau meninggal.

Ikuti semua petunjuk di dalam buku pedoman pemilik ini sehubungan dengan tekanan udara dan perawatan ban.

## Dasar-Dasar Perawatan Berkala

Gantilah ban di bengkel AHASS Anda.

Untuk ban, tekanan udara ban dan kedalaman minimum telapak ban yang dianjurkan, lihat "Spesifikasi." ➤ Hal. 131

Ikutilah petunjuk-petunjuk berikut ini setiap kali Anda mengganti ban.

- Gunakanlah ban yang dianjurkan atau yang setara dengan ukuran, konstruksi, peringkat/rating kecepatan, dan kisaran beban yang sama.
- Jangan memasang ban dalam pada ban tubeless di skuter ini. Suhu panas yang berlebihan dapat menyebabkan ban meledak.
- Skuter ini hanya boleh menggunakan ban tubeless. Pelek skuter Anda didesain untuk ban tubeless, dan saat akselerasi yang tinggi atau pengereman mendadak, ban tipe ban dalam dapat slip pada pelek dan menyebabkan ban dengan cepat mengempis.

### PERINGATAN

Pemasangan ban yang tidak sesuai pada skuter Anda dapat mempengaruhi pengendalian dan stabilitas, dan dapat menyebabkan kecelakaan dimana Anda dapat terluka parah atau meninggal.

Gunakan selalu jenis ban dan ukuran yang dianjurkan pada pedoman pemilik ini.

### Saringan Udara

Skuter ini menggunakan elemen saringan udara tipe viscous.

Tekanan udara yang besar atau pembersihan lainnya dapat menurunkan kinerja dari elemen viscous dan berakibat masuknya debu.

Jangan lakukan perawatan.

Harus diservis oleh bengkel AHASS Anda.

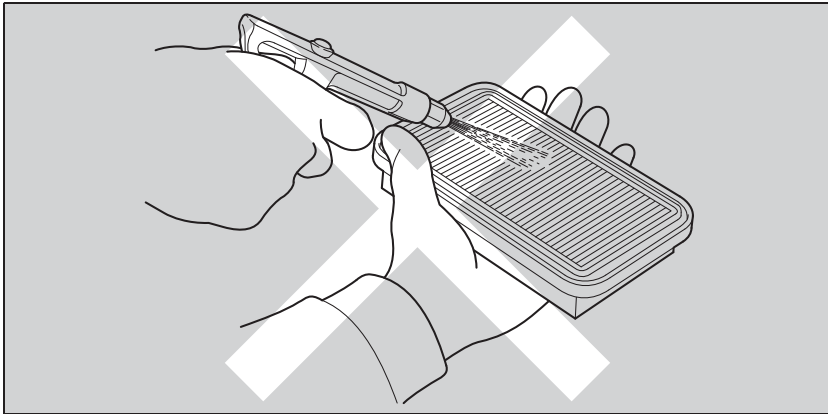



Tool kit berada dibalik jok. ➡ Hal. 59

Anda dapat melakukan beberapa perbaikan sederhana, penyetelan kecil dan penggantian part dengan tool-tool yang tersedia.

- Kunci busi
- Obeng standard/Phillips
- Handel pemutar obeng

# Melepaskan & Memasang Komponen Body

## Baterai

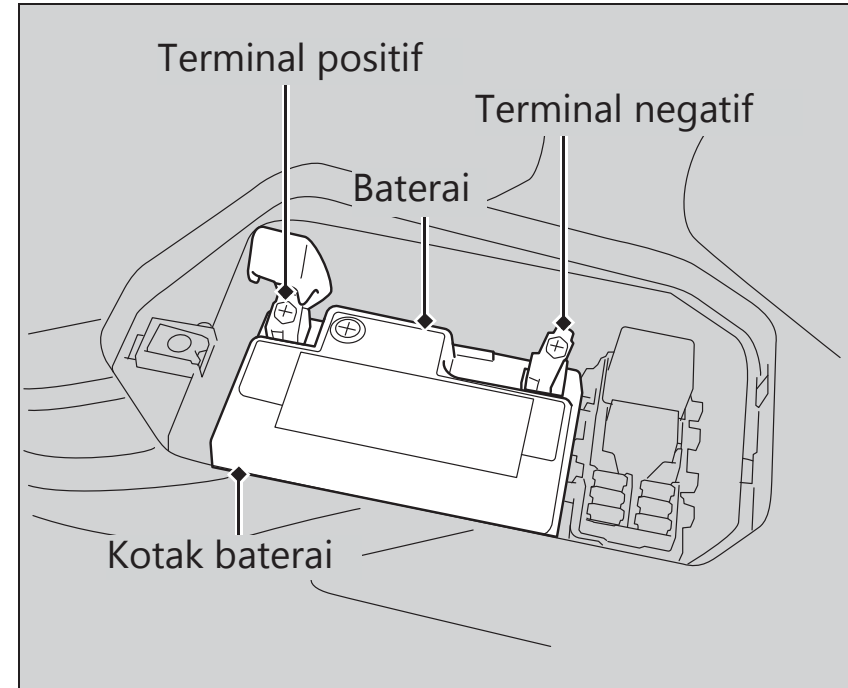
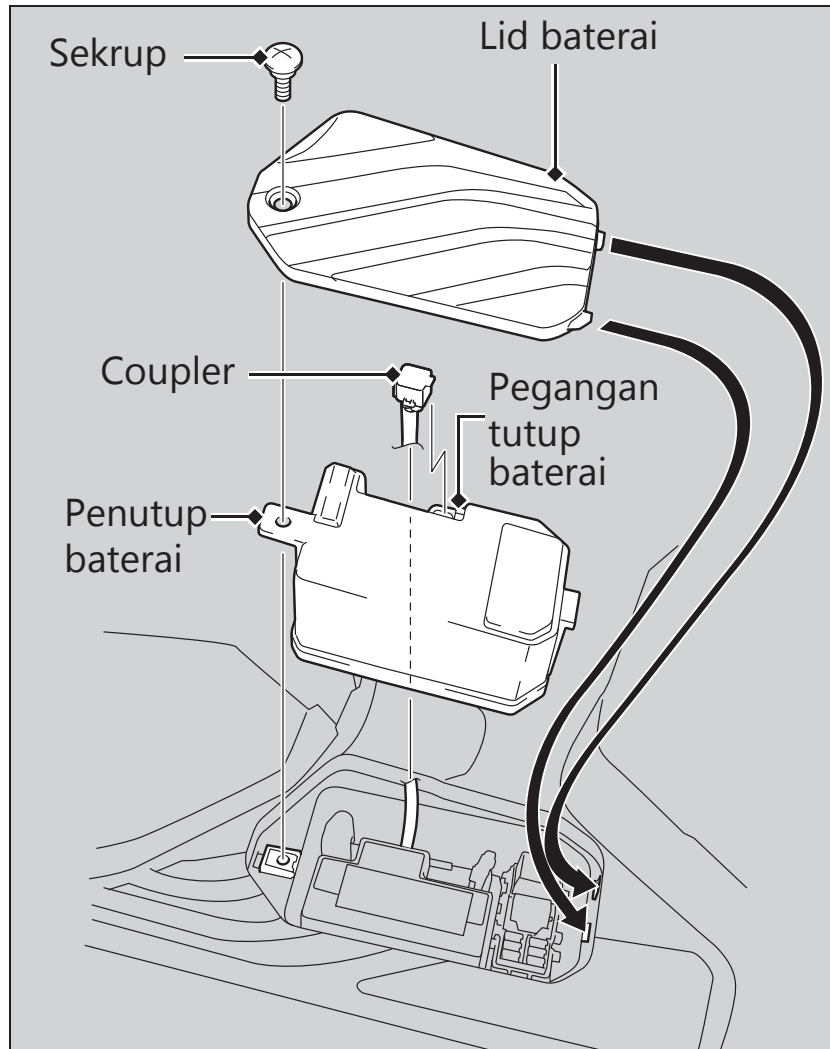

### Pelepasan

Pastikan bahwa kunci kontak ada di posisi **○** (OFF).

1. Lepaskan lid baterai dari lantai pijakan kaki dengan melepas sekrup.
2. Lepaskan coupler dari pegangan tutup baterai.

## Melepaskan & Memasang Komponen Body ► Baterai

3. Lepaskan penutup baterai dari lantai pijakan kaki.
4. Lepaskan terminal negatif  $\ominus$  dari baterai.
5. Lepaskan terminal positif  $\oplus$  dari baterai.
6. Lepaskan baterai dengan hati-hati dan jangan sampai menjatuhkan mur-mur terminal.

### ► Pemasangan

Pasang kembali part-part dengan urutan terbalik dari pelepasan. Hubungkanlah selalu terminal positif  $\oplus$  terlebih dahulu. Pastikanlah bahwa baut-baut dan mur-mur sudah kencang.

Pastikanlah bahwa informasi pada jam digital sudah benar setelah baterai dihubungkan kembali.

➔ Hal. 18

Alarm anti-maling akan dinonaktifkan apabila baterai dilepaskan. Alarm akan tetap mati apabila baterai dihubungkan kembali.

Untuk menangani baterai dengan benar, lihat "Dasar-Dasar Perawatan Berkala." ➔ Hal. 66

"Baterai Mati." ➔ Hal. 113

## Memeriksa Busi

Untuk busi yang dianjurkan, lihat "Spesifikasi."

➔ Hal. 131

Gunakanlah hanya tipe busi yang dianjurkan dalam kisaran panas busi yang dianjurkan.

### PERHATIAN

Menggunakan busi dengan kisaran panas yang tidak tepat dapat menyebabkan kerusakan mesin.

1. Letakkan skuter pada standar tengahnya di atas permukaan yang keras dan rata.
2. Lepaskan tutup busi dari busi.
3. Bersihkan kotoran di sekitar lubang busi.
4. Lepaskan busi menggunakan kunci busi yang disediakan. ➔ Hal. 76

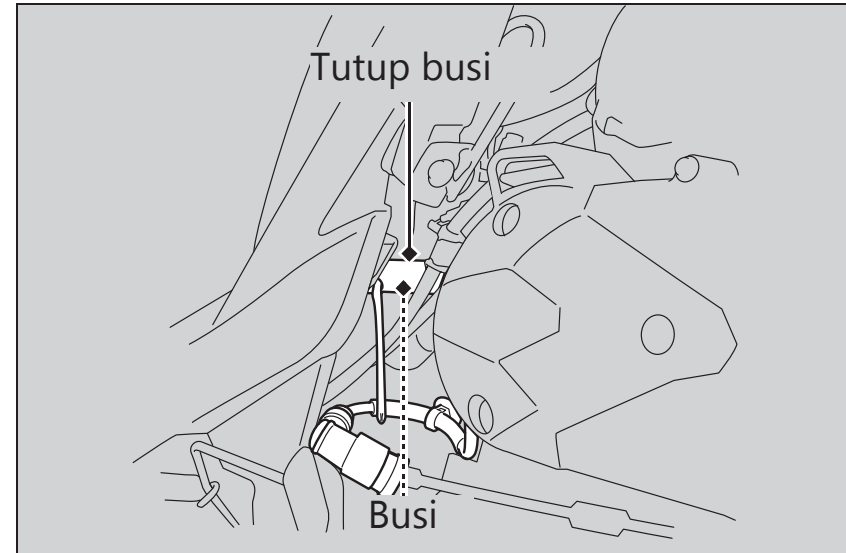

5. Periksa elektroda dan porselin di bagian pusat dari adanya endapan-endapan, pengikisan, atau pengotoran karbon.
  - ▶ Jika banyak terdapat pengikisan atau endapan-endapan, ganti busi.
  - ▶ Bersihkan busi yang kotor karena karbon atau basah dengan alat pembersih busi, atau gunakan sikat kawat.

## Busi ► Memeriksa Busi

6. Periksa jarak renggang busi dengan menggunakan alat pengukur kerenggangan tipe kawat.
  - Jika diperlukan penyetelan, tekuk elektroda samping dengan hati-hati.

### Jarak renggang busi harus sebesar:

0,8 sampai 0,9 mm

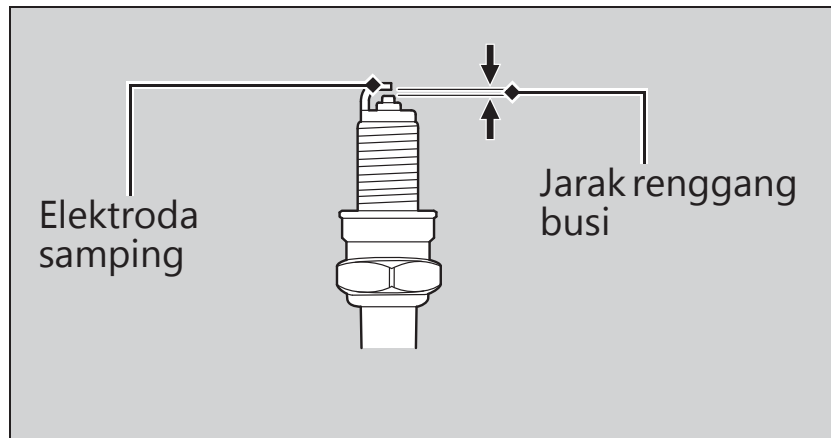

7. Pastikan cincin perapat busi dalam kondisi baik.
8. Pasang busi. Dengan cincin busi dalam keadaan terpasang, pasang busi dengan tangan untuk menghindari pemasangan yang miring.
9. Kencangkan busi:

- Jika busi lama masih baik: 1/8 putaran setelah busi menyentuh dudukan.
- Jika menggunakan busi baru, kencangkan sebanyak dua kali untuk mencegah terjadinya pelonggaran
  - a) Pertama, kencangkan busi:
    - NGK: 1/2 putaran setelah busi menyentuh dudukan.
    - DENSO: 3/4 putaran setelah busi menyentuh dudukan.
  - b) Lalu longgarkan busi.
  - c) Kemudian, kencangkan busi kembali:
    - 1/8 putaran setelah busi menyentuh dudukan.

### PERHATIAN

Busi yang tidak dikencangkan dengan benar dapat merusak mesin. Apabila busi terlalu longgar, maka piston bisa menjadi rusak. Apabila busi terlalu kencang, ulir-ulirnya bisa menjadi rusak.

10. Pasang kembali part-part dengan urutan terbalik dari pelepasan.
  - Saat memasang kembali tutup busi, kabel atau kawat jangan sampai terjepit.

## Memeriksa Oli Mesin

Periksa oli mesin dengan posisi switch Idling Stop di IDLING.

1. Jika mesin dingin, biarkanlah mesin berputar stasioner selama 3 sampai 5 menit.
2. Putar kunci kontak ke posisi **O** (Off) dan tunggu selama 2 sampai 3 menit.
3. Letakkan skuter Anda pada standar tengahnya di atas permukaan yang keras dan rata.
4. Lepaskan tutup pengisian oli/tangkai pengukur, dan laplah dengan bersih.
5. Masukkan tutup pengisian oli/tangkai pengukur sampai menyentuh dudukannya, tapi jangan menyekrupkannya dahulu ke dalam.
6. Periksa bahwa tinggi permukaan oli berada di antara tanda batas permukaan teratas dan terbawah pada tutup pengisian oli/tangkai pengukur.
7. Pasang tutup pengisian oli/tangkai pengukur dengan erat.

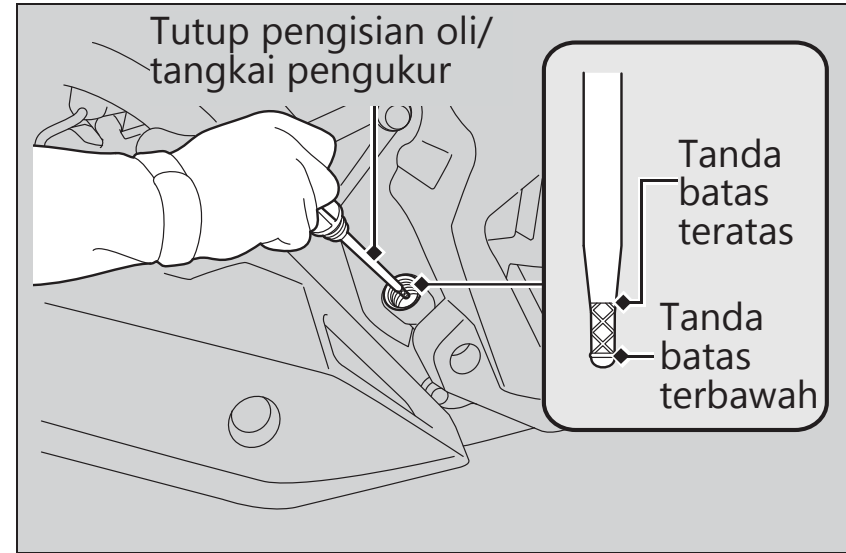

## Oli Mesin ► Menambahkan Oli Mesin

### Menambahkan Oli Mesin

---

Jika oli mesin berada di bawah atau dekat dengan tanda batas terbawah, tambahkan oli mesin yang dianjurkan. ➤ Hal. 70, 131

1. Lepaskan tutup pengisian oli/tangkai pengukur. Tambahkan oli yang dianjurkan hingga mencapai tanda batas teratas.
  - Pada saat memeriksa tinggi permukaan oli, letakkan skuter pada standar tengahnya di atas permukaan yang keras dan rata.
  - Jangan mengisi oli berlebihan di atas tanda batas teratas.
  - Pastikan bahwa tidak ada benda-benda asing yang memasuki mulut tangki bahan bakar.
  - Lap segera ceceran oli yang ada.
2. Pasang kembali tutup pengisian oli/tangkai pengukur dengan erat.

#### PERHATIAN

Mengisi mesin dengan oli berlebihan atau berkendara dengan oli yang tidak mencukupi dapat menyebabkan kerusakan pada mesin Anda. Jangan mencampurkan oli dari berbagai merek dan kelas .

Untuk oli yang dianjurkan dan petunjuk-petunjuk pemilihan oli, lihat “Dasar-Dasar Perawatan Berkala.” ➤ Hal. 70

### Mengganti Oli Mesin, Membersihkan Saringan Kasa

---

Untuk mengganti oli dan membersihkan saringan kasa dibutuhkan tool-tool yang khusus. Kami menganjurkan agar Anda menyervis skuter Anda di bengkel AHASS.

Ganti oli mesin dengan posisi sakelar Idling Stop di IDLING.

1. Jika mesin dingin, biarkanlah mesin berputar stasioner selama 3 sampai 5 menit.
2. Putar kunci kontak ke posisi **○** (Off) dan tunggu selama 2 sampai 3 menit.

3. Letakkan skuter Anda pada standar tengahnya di atas permukaan yang keras dan rata.
4. Letakkan wadah pembuangan di bawah baut pembuangan oli dan tutup oli.
5. Lepaskan tutup pengisian oli/ tangkai pengukur, baut pembuangan oli dan cincin perapat untuk membuang oli.
6. Lepaskan tutup oli, O-ring, pegas dan saringan kasa oli dan biarkan sisa oli terbuang keluar.  
► Buanglah oli di tempat daur ulang oli.
7. Bersihkan saringan kasa oli.
8. Periksa apakah saringan kasa oli mesin dan karet seal masih dalam kondisi yang baik.
9. Ganti O-ring dan oleskan lapisan tipis oli mesin pada O-ring baru sebelum dipasang.
10. Pasang kembali saringan kasa oli, pegas dan tutup oli dan kencangkan.

**Torsi:** 20 N·m (2,0 kgf·m)

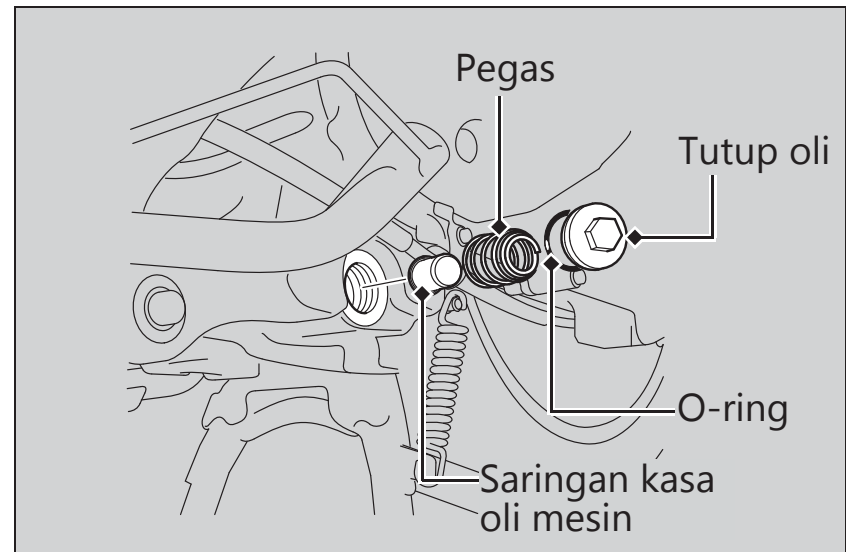
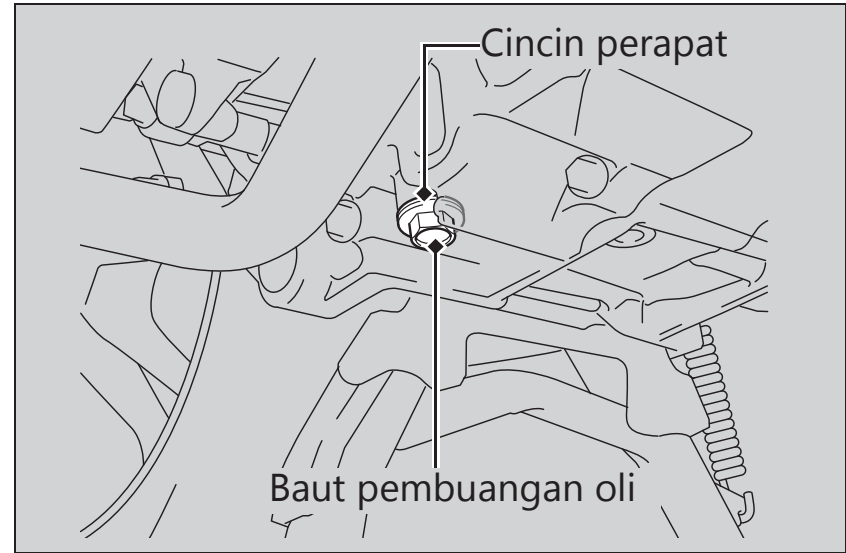



## Oli Mesin ► Mengganti Oli Mesin, Membersihkan Saringan Kasa

11. Pasang sebuah cincin perapat baru pada baut pembuangan oli. Kencangkan baut pembuangan oli.

**Torsi:** 24 N·m (2,4 kgf·m)

12. Isi bak mesin dengan oli yang disarankan (➔ Hal.70,131) dan pasang tutup pengisian oli/tangkai pengukur.

### **Oli yang dibutuhkan**

**Pada saat mengganti oli & membersihkan saringan kasa:**

0,8 liter

**Pada saat mengganti oli saja:**

0,8 liter

13. Periksa tinggi permukaan oli. ➔ Hal.81
14. Pastikan bahwa tidak terdapat kebocoran oli.

## Memeriksa Cairan Pendingin

Periksa tinggi permukaan cairan pendingin di dalam tangki penyimpanan saat mesin dingin.

1. Letakkan skuter Anda di atas permukaan yang keras dan rata.
2. Sangga skuter Anda sehingga posisinya tegak.
3. Periksa bahwa tinggi permukaan cairan pendingin berada di antara tanda batas UPPER dan LOWER pada tangki cadangan.

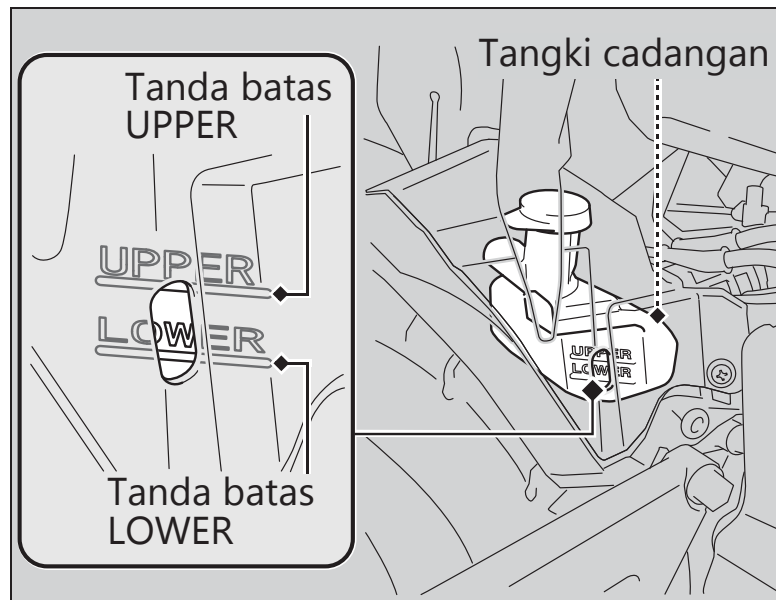

Jika tinggi permukaan cairan pendingin menurun drastis atau tangki penyimpanan kosong, kemungkinan terjadi kebocoran serius. Periksakanlah skuter Anda di bengkel AHASS Anda.

## Menambah Cairan Pendingin

Jika tinggi permukaan cairan pendingin berada di bawah tanda batas LOWER, tambahkan cairan pendingin yang dianjurkan (➔ Hal. 71) hingga tinggi permukaan mencapai tanda batas UPPER. Tambahkan cairan hanya dari tutup tangki cadangan dan jangan lepaskan tutup radiator.

1. Lepaskan penutup tangki penyimpanan dengan melepas sekrup.
2. Lepaskan tutup tangki penyimpanan dan tambahkan cairan sambil memantau tinggi permukaan cairan pendingin.
  - ▶ Jangan mengisi berlebihan di atas tanda batas UPPER.
  - ▶ Pastikan bahwa tidak ada benda-benda asing yang memasuki mulut tangki cadangan.

## Cairan Pendingin ► Mengganti Cairan Pendingin

3. Pasang kembali tutup tangki penyimpanan dengan erat.
4. Pasang kembali part-part yang dilepaskan dalam urutan terbalik dari pelepasan.

### **⚠ PERINGATAN**

Melepas tutup radiator pada kondisi mesin panas akan membuat cairan pendingin menyembur keluar dan dapat melepuhkan kulit Anda.

Selalu dinginkan mesin dan radiator sebelum melepas tutup radiator.

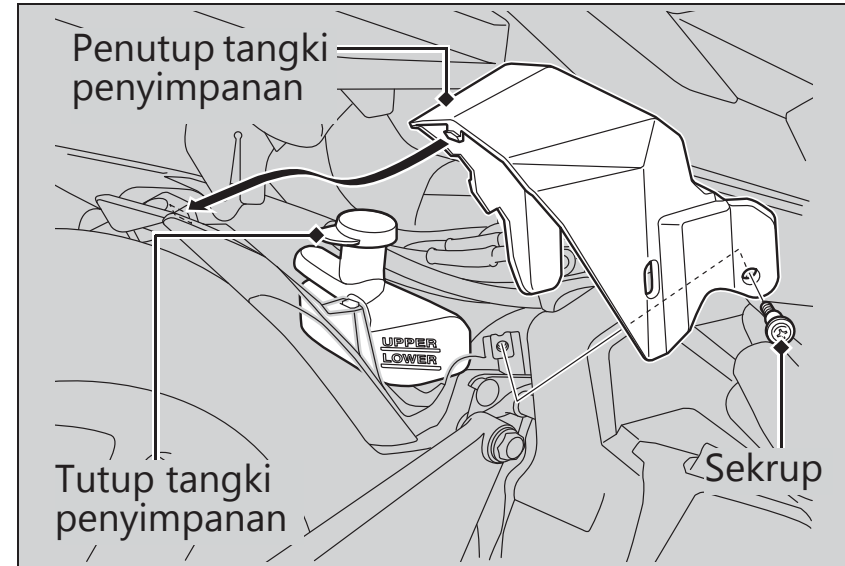

## Mengganti Cairan Pendingin

Mintalah bengkel AHASS Anda untuk mengganti cairan pendingin kecuali apabila Anda memiliki tool-tool yang diperlukan dan keahlian teknis yang cukup.

## Memeriksa Minyak Rem Depan

1. Letakkan skuter dalam posisi tegak di atas permukaan yang keras dan rata.
2. Periksa bahwa reservoir minyak rem dalam posisi horisontal dan bahwa tinggi permukaan minyak rem berada di atas tanda batas LWR.

Jika tinggi permukaan minyak rem pada reservoir berada di bawah tanda LWR atau jarak main bebas handel rem menjadi berlebihan, periksalah kampas rem depan dari adanya keausan. Jika kampas rem depan tidak aus, maka kemungkinan besar ada kebocoran minyak. Periksakanlah skuter Anda di bengkel AHASS Anda.

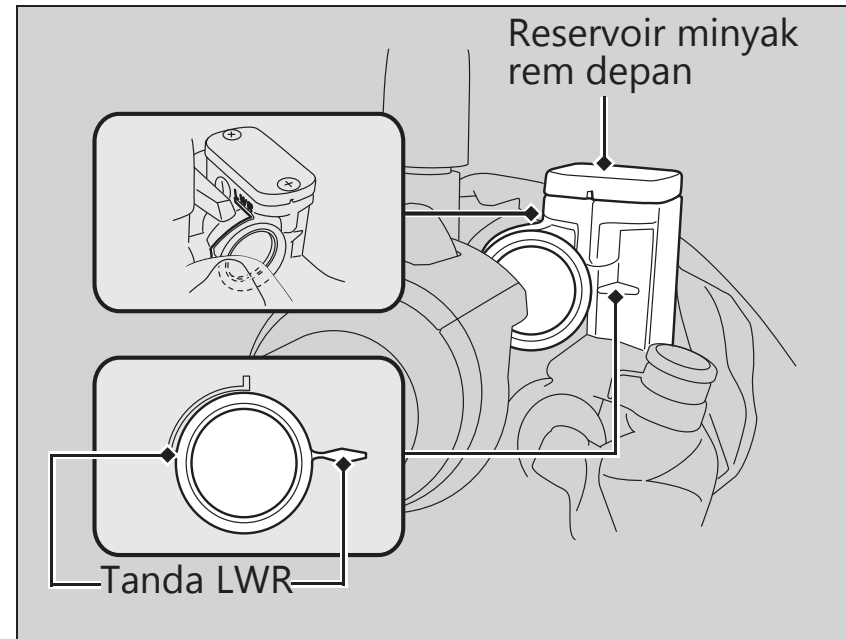

## Memeriksa Kampas Rem Depan

Periksa kondisi indikator keausan kampas rem depan. Kampas perlu diganti jika kampas rem depan sudah aus sampai ke tanda indikator keausan.

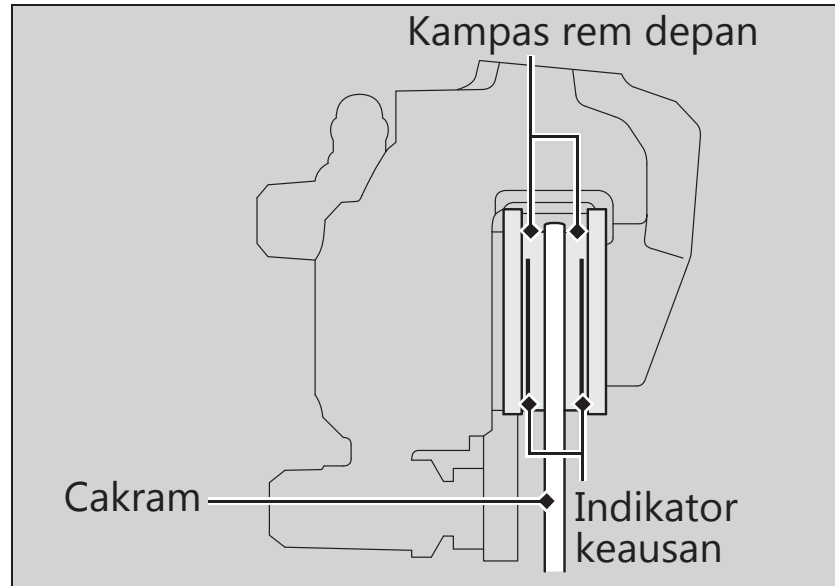

Periksa kampas rem depan dari bawah caliper rem. Jika perlu gantilah kampas rem di bengkel AHASS Anda.

Gantilah selalu kedua kampas rem kiri dan kanan pada waktu yang bersamaan.

## Memeriksa Jarak Main Bebas Handel Rem Belakang

1. Posisikan skuter pada standar tengahnya.
2. Ukur jarak pergerakan handel rem belakang sebelum rem mulai terasa menahan.

**Jarak main bebas pada ujung handel rem:**

10 – 20 mm

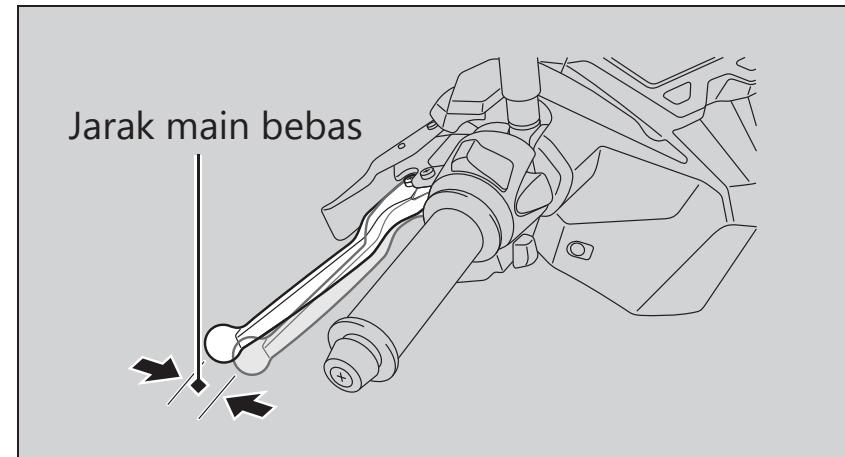

Periksa kabel rem terhadap kekakuan atau tanda-tanda keausan. Jika perlu gantilah di bengkel AHASS Anda.

Lumasi kabel rem dengan pelumas kabel yang tersedia di pasaran untuk mencegah keausan dini atau karat.

Pastikan lengan rem, pegas dan pengencang-pengencang dalam kondisi baik.

## Menyetel Jarak Main Bebas Handel Rem Belakang

Setel jarak main bebas handel rem dengan posisi roda depan lurus.

Pastikan bahwa coakan pada mur penyetel telah menyentuh dudukan pada pen lengan rem ketika melakukan penyetelan jarak main bebas.

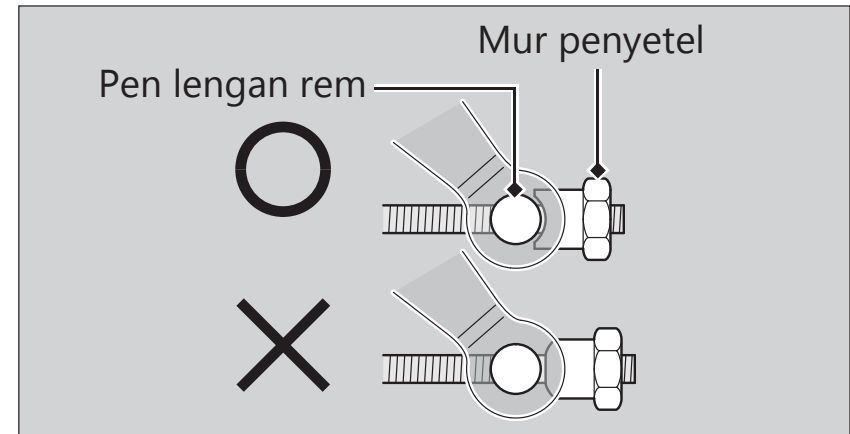

Apabila dengan metode ini penyetelan tidak berhasil, kunjungilah bengkel AHASS Anda.

## Rem ► Menyetel Jarak Main Bebas Handel Rem Belakang

1. Penyetelan dengan cara memutar mur penyetel rem belakang setengah putaran setiap kalinya.

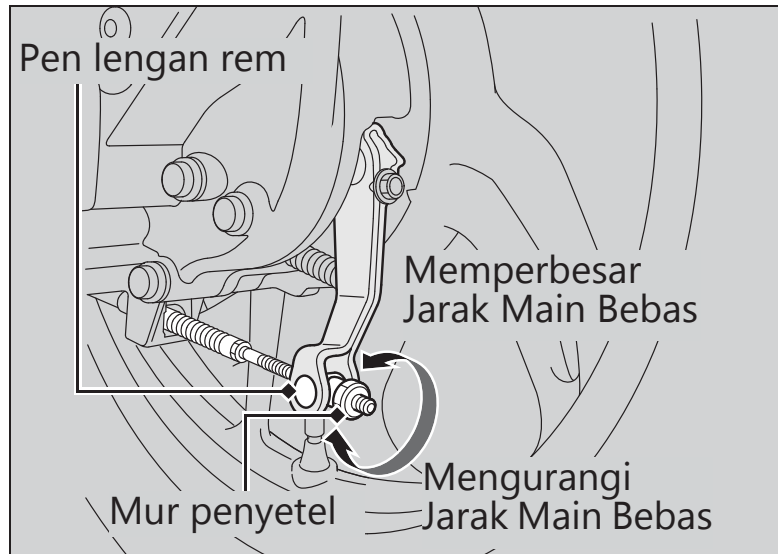

2. Lakukan pengereman beberapa kali dan periksa apakah roda dapat berputar bebas setelah handel rem dilepaskan.

3. Tekan lengan rem untuk memastikan bahwa ada celah antara mur penyetel rem belakang dan pen lengan rem.

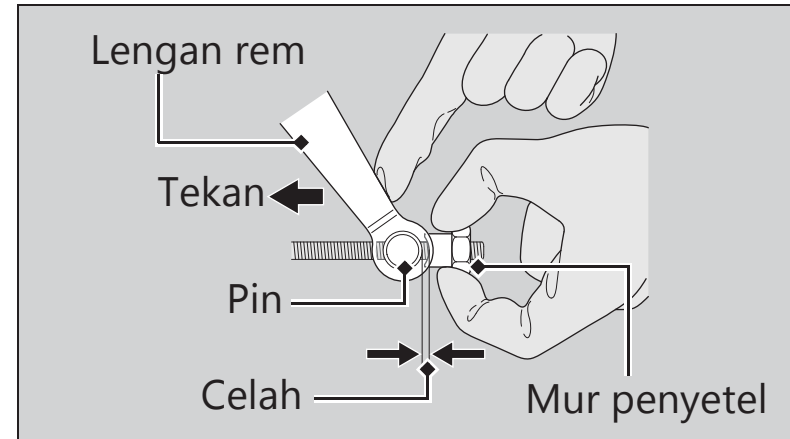

Setelah penyetelan, periksa kembali jarak main bebas handel rem.

### PERHATIAN

Jangan memutar penyetel melampaui batas normalnya.

## Memeriksa Keausan Kampas Rem Belakang

Rem belakang diperlengkapi dengan indikator keausan rem.

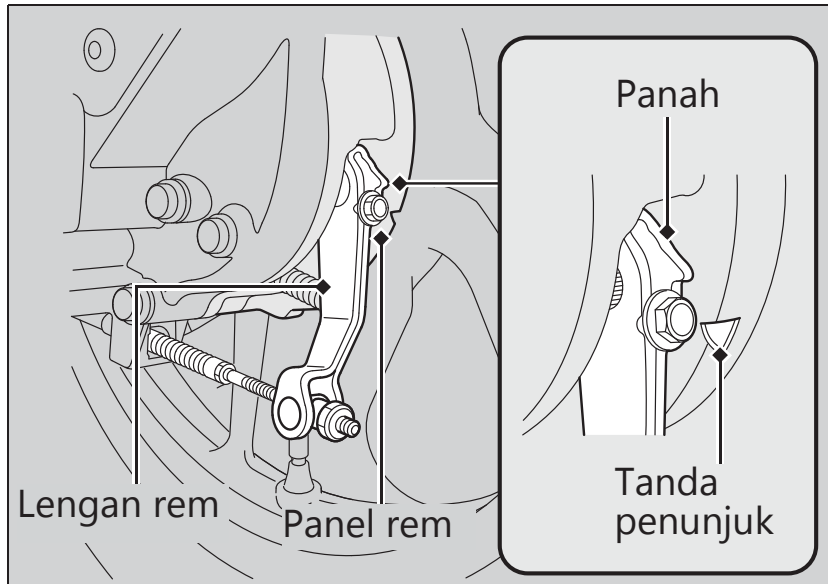

Pada saat rem diterapkan, sebuah panah yang menempel pada lengan rem bergerak menuju ke sebuah tanda penunjuk pada panel rem. Apabila panah tersebut sudah bertepatan dengan tanda penunjuk pada saat pengereman penuh, maka kampas rem harus diganti.

Kunjungi bengkel AHASS Anda untuk pekerjaan ini.

Pada saat servis rem diperlukan, kunjungi bengkel AHASS Anda. Gunakanlah selalu suku cadang asli Honda atau yang setara.



# Standar Samping

## Memeriksa Standar Samping

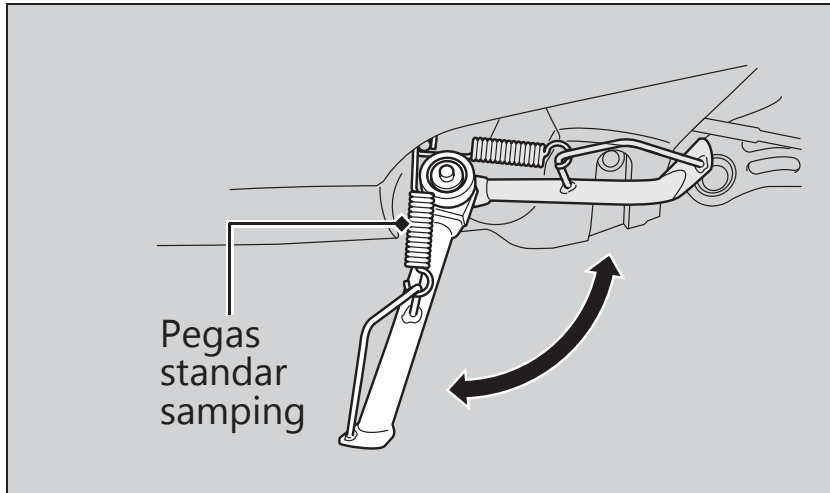

1. Letakkan skuter Anda pada standar tengahnya di atas permukaan yang keras dan rata.
2. Periksa bahwa standar samping berfungsi dengan lancar. Apabila standar samping kaku atau menimbulkan bunyi pada saat digerakkan, bersihkan daerah di sekitar engsel dan lumasi baut engsel dengan gemuk pelumas yang bersih.
3. Periksa pegas dari adanya kerusakan atau hilangnya tegangan.

4. Duduk pada skuter dan naikan standar samping.
5. Hidupkan mesin.
6. Turunkan standar samping sepenuhnya. Mesin seharusnya mati begitu Anda menurunkan standar samping. Jika mesin tidak mati, periksakanlah skuter Anda di bengkel AHASS.

## Memeriksa Gas Tangan

Dengan mesin dalam keadaan mati, periksa kehalusan handel gas dari posisi terbuka penuh sampai posisi tertutup penuh pada kedua semua posisi kemudi dan periksa bahwa jarak main bebas gas tangan sudah benar. Jika handel gas tidak dapat diputar dengan lancar, tutuplah segera, atau jika kabel gas rusak, periksakanlah skuter di bengkel AHASS Anda.

### Jarak main bebas pada flensa handel gas:

2 – 6 mm

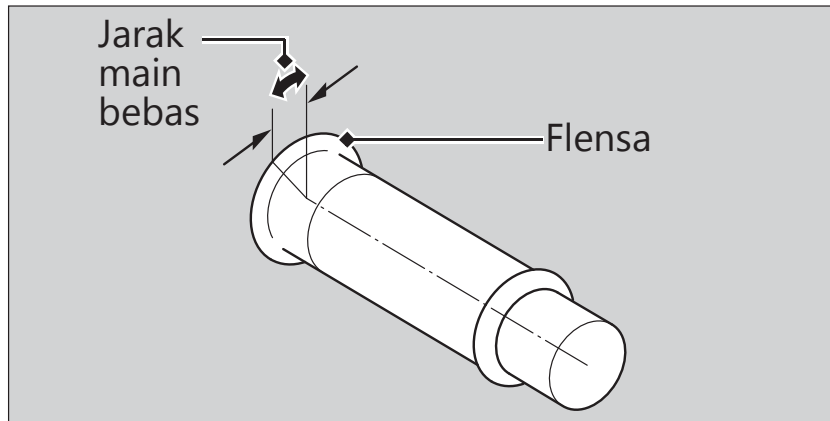

# Pernapasan Bak Mesin

## Membersihkan Pernapasan Bak Mesin

1. Letakkan wadah pembuangan yang sesuai di bawah selang pernapasan bak mesin.
2. Lepaskan selang pernapasan bak mesin dan keluarkan endapan-endapannya.
3. Pasang kembali selang pernapasan bak mesin.

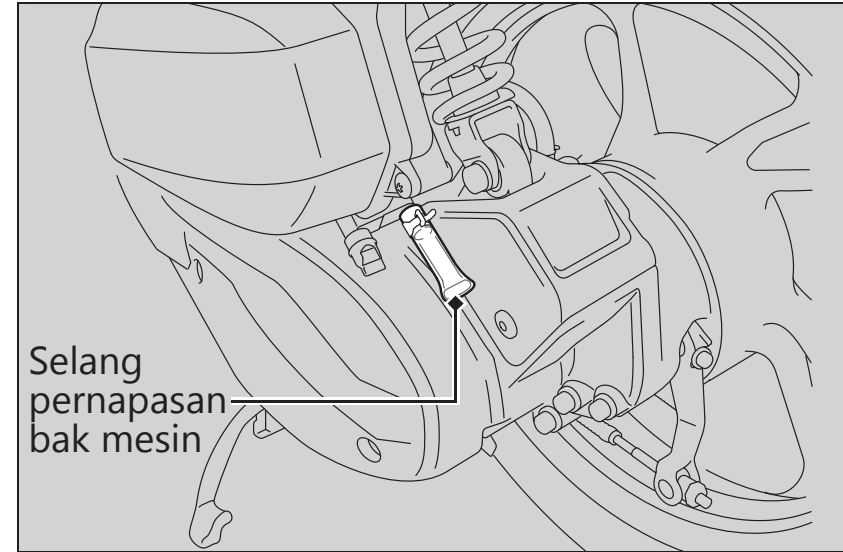

## Menyetel Arah Sinar Lampu Depan

Arah sinar lampu depan kanan dan kiri dapat disetel dengan cara yang sama.

Anda bisa menyetel arah vertikal sinar lampu depan agar posisinya tepat. Putar roda gigi pinion ke dalam atau ke luar sebanyak diperlukan dengan menggunakan obeng Phillips yang disediakan (➔ Hal. 76).

Patuhi hukum dan peraturan yang berlaku.

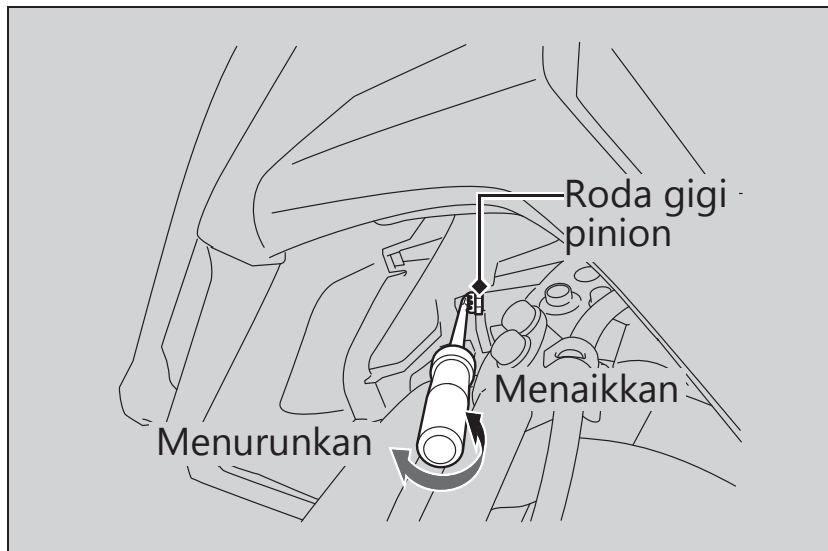

## Mengganti Baterai Honda SMART Key

Jika indikator Honda SMART Key berkedip 5 kali saat kunci kontak diputar ke posisi I (On), atau jarak jangkauan pengoperasian menjadi tidak stabil, gantilah baterai sesegera mungkin.

Kami menyarankan untuk mengunjungi bengkel AHASS Anda untuk pekerjaan ini.

**Jenis baterai:** CR2032

1. Lepaskan bagian atas dengan menyelipkan koin atau obeng minus yang ditutupi kain ke dalam celahnya.
  - ▶ Lapsi koin atau obeng dengan kain pelindung agar tidak menggores Honda SMART Key.
  - ▶ Jangan menyentuh circuit atau terminal. Hal ini dapat menyebabkan masalah.
  - ▶ Berhati-hatilah untuk menghindari tergoresnya penutup anti air (waterproof) atau masuknya debu ke dalam.
  - ▶ Jangan membuka paksa body Honda SMART Key.

2. Ganti baterai lama dengan baterai baru dengan sisi negatif  $\ominus$  menghadap ke atas.
3. Pasang kembali kedua bagian belahan remote.
  - Pastikan bahwa casing atas dan bawah terpasang pada posisi yang benar.

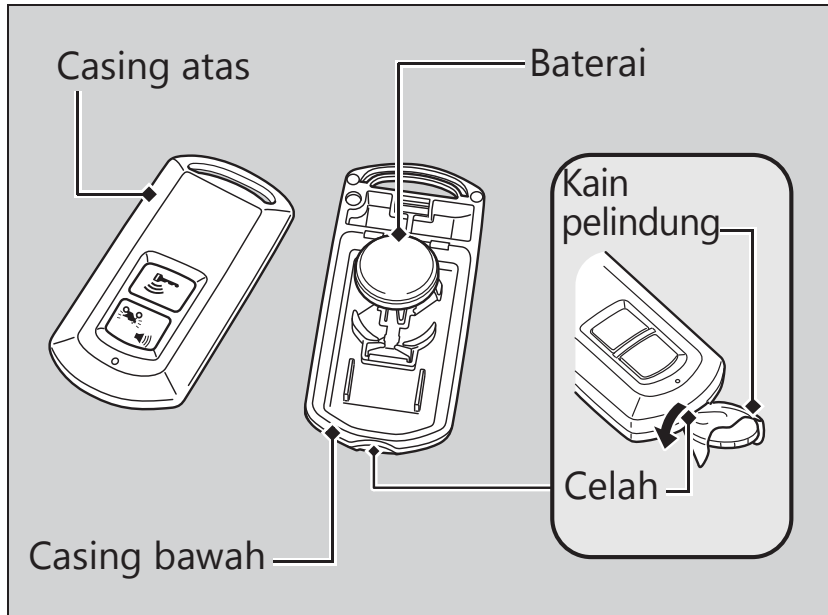

## ⚠ PERINGATAN

### **Bahaya Terbakar secara Kimia: jangan menelan baterai.**

Apabila sampai tertelan, maka baterai dapat menyebabkan luka bakar dalam yang parah dan bahkan kematian.

- Jauhkan baterai dari anak-anak dan jaga agar kompartemen tempat baterai dalam keadaan tertutup rapat.
- Apabila kompartemen tempat baterai tidak menutup dengan rapat, jangan gunakan dulu remote dan jauhkan dari anak-anak.
- Segera cari bantuan medis jika anak menelan baterai.

# Mengatasi Masalah

<b>Mesin Tidak Dapat Dihidupkan</b> .....	Hal. 99
<b>Panas berlebihan (Indikator suhu tinggi cairan pendingin menyala)</b> .....	Hal. 100
<b>Indikator Peringatan Menyala atau Berkedip-kedip</b> .....	Hal. 101
Lampu Indikator Mal-fungsi	
PGM-FI (Programmed Fuel Injection) .....	Hal. 101
Indikator Kondisi Pengisian Baterai.....	Hal. 101
Indikator Honda SMART Key.....	Hal. 102
<b>Indikasi Peringatan Lainnya</b> .....	Hal. 103
Indikasi Kerusakan Meter Bahan Bakar .....	Hal. 103
<b>Apabila Idling Stop System Tidak Beroperasi Dengan Benar</b> .....	Hal. 104
Indikator Idling Stop Tidak Menyala.....	Hal. 104
Mesin Tidak Dapat Dimatikan dengan Idling Stop System Selagi Indikator Idling Stop Menyala.....	Hal. 105

Mesin Tidak Dapat Dihidupkan Meskipun Handel Gas Dibuka .....	Hal. 106
<b>Apabila Sistem Honda SMART Key Tidak Beroperasi Dengan Benar</b> .....	Hal. 107
<b>Membuka Kunci Jok dalam Kondisi Darurat</b> .....	Hal. 109
<b>Nomor Kode ID SMART Key</b> .....	Hal. 111
<b>Ban Bocor</b> .....	Hal. 112
<b>Masalah Kelistrikan</b> .....	Hal. 113
Baterai Mati .....	Hal. 113
Bohlam Lampu Mati.....	Hal. 113
Sekring Putus .....	Hal. 115
<b>Operasi Mesin Tidak Stabil Terjadi Kadang Kadang</b> .....	Hal. 116

# Mesin Tidak Dapat Dihidupkan

## Motor Starter Bekerja Tapi Mesin Tidak Dapat Dihidupkan

---

Periksa bagian-bagian berikut ini:

- Periksa urutan menghidupkan mesin yang benar. ➔ Hal. 49
- Periksa bahwa ada bensin di dalam tangki bahan bakar.
- Periksa apakah lampu indikator mal-fungsi PGM-FI menyala.
  - ▶ Apabila lampu indikator menyala, kunjungi bengkel AHASS Anda sesegera mungkin.

## Motor Starter Tidak Bekerja

---

Periksa bagian-bagian berikut ini:

- Periksa urutan menghidupkan mesin yang benar. ➔ Hal. 49
- Periksa dari adanya sekering putus. ➔ Hal. 115
- Periksa adanya kekenduran koneksi (➔ Hal. 77) atau korosi pada terminal baterai (➔ Hal. 68).
- Periksa kondisi baterai. ➔ Hal. 113

Jika masalah masih berlanjut, periksakanlah skuter Anda di bengkel AHASS Anda.



## Panas berlebihan (Indikator suhu tinggi cairan pendingin menyala)

Mesin mengalami panas berlebihan apabila hal berikut ini terjadi:

- Indikator suhu tinggi cairan pendingin menyala.
- Akselerasi menjadi lamban.

Jika hal ini terjadi, menepilah ke sisi jalan dan lakukan prosedur berikut ini.

Putaran stasioner mesin yang tinggi dan berkepanjangan dapat menyebabkan indikator suhu tinggi cairan pendingin menyala.

### PERHATIAN

Melanjutkan berkendara dalam keadaan mesin panas berlebihan dapat mengakibatkan kerusakan serius pada mesin.

1. Matikan mesin dengan menggunakan kunci kontak.
2. Biarkan mesin mendingin dengan kunci kontak pada posisi **O** (OFF).
3. Setelah mesin dingin, amatilah selang radiator dan periksa apakah ada kebocoran. ➔ Hal. 85  
**Jika ada kebocoran:**  
Jangan hidupkan mesin. Angkut skuter Anda ke bengkel AHASS Anda.
4. Periksa tinggi permukaan cairan pendingin di dalam tangki penyimpanan. ➔ Hal. 85  
▶ Tambahkan cairan pendingin seperlunya.
5. Jika pemeriksaan 1-4 normal, Anda dapat melanjutkan berkendara, akan tetapi perhatikan dengan saksama indikator suhu tinggi cairan pendingin.

# Indikator Peringatan Menyala atau Berkedip-kedip

## Lampu Indikator Mal-fungsi PGM-FI (Programmed Fuel Injection)

---

Jika indikator menyala pada saat berkendara, kemungkinan ada permasalahan serius pada sistem PGM-FI. Kurangi kecepatan dan periksakanlah skuter Anda di bengkel AHASS Anda sesegera mungkin.

## Indikator Kondisi Pengisian Baterai

---

Jika indikator menyala saat berkendara, Anda mungkin mengalami kondisi tegangan baterai rendah atau penurunan kinerja baterai. Periksakanlah skuter Anda di bengkel AHASS Anda.

- ▶ Jika baterai tidak mempunyai cukup tegangan untuk menyalakan sistem indikator, indikator mungkin tidak menyala.

## Indikator Honda SMART Key

### ■ Saat indikator Honda SMART Key berkedip 5 kali

#### Mengganti Baterai Honda SMART Key

➤ Hal. 96

### ■ Ketika indikator Honda SMART Key berkedip saat kunci kontak berada di posisi I (On)

Indikator Honda SMART Key berkedip saat komunikasi antara skuter Anda dan Honda SMART Key berhenti setelah memutar kunci kontak ke posisi I (On).

Ini kemungkinan disebabkan oleh hal berikut ini:

- Gelombang radio atau noise yang kuat mempengaruhi sistem
- Tidak dapat mengotentifikasi antara SMART Key dan skuter saat menekan tombol starter.
- Anda kehilangan Honda SMART Key saat berkendara

Namun, ini tidak mempengaruhi operasi skuter Anda hingga mesin mati kecuali dalam idling stop.

Jika mesin mati kecuali saat idling stop saat indikator Honda SMART Key berkedip, buzzer berbunyi. Jika Anda memutar kunci kontak ke posisi SEAT, ○ (Off), atau 🔒 (Lock) saat indikator Honda SMART Key berkedip, dan suara buzzer terdengar selama sekitar 20 detik, mati secara otomatis, lalu kunci kontak terkunci.

► Lampu sein berkedip pada awal dan akhir fungsi ini. Juga, untuk menghentikan kedipan dan bunyi ini, tekan dan tahan kunci kontak selama lebih dari 2 detik. Setelah kedipan dan bunyi berhenti, kunci kontak terkunci.

# Indikasi Peringatan Lainnya

## Indikasi Kerusakan Meter Bahan Bakar

Apabila terjadi error pada sistem, maka indikator meter bahan bakar akan tampil seperti yang diperlihatkan pada gambar.

Apabila hal ini terjadi, kunjungi bengkel AHASS Anda sesegera mungkin.

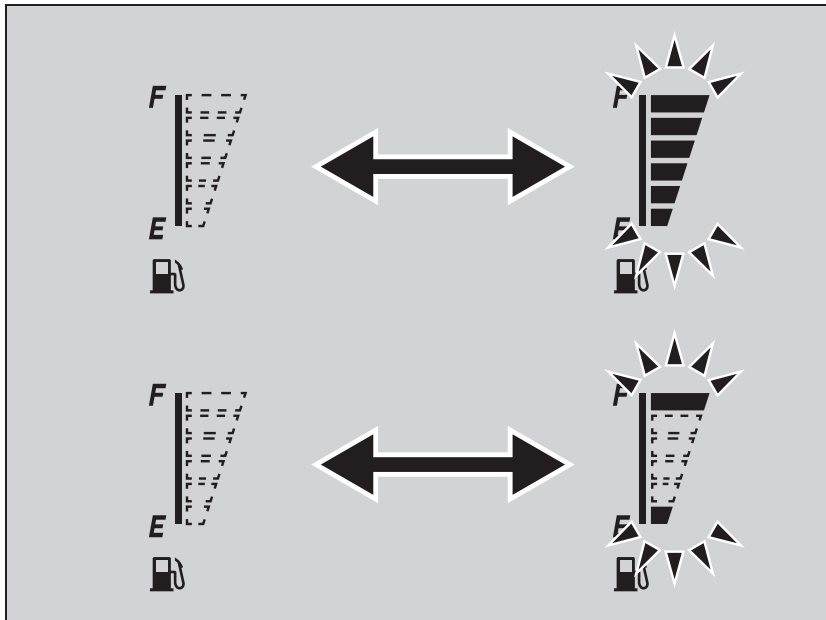

# Apabila Idling Stop System Tidak Beroperasi Dengan Benar

## Indikator Idling Stop Tidak Menyala

Apabila indikator Idling Stop tidak menyala, lakukan berikut ini.

### Apabila sakelar Idling Stop di IDLING:

Tekan sakelar Idling Stop ke posisi IDLING STOP.

### Jika mesin dingin:

Panaskan mesin.

Idling Stop System tidak beroperasi pada saat mesin dingin.

### Jika Anda tidak mengendarai skuter setelah mesin hidup:

Kendarai skuter dengan kecepatan lebih dari 10 km/jam. Idling Stop System tidak beroperasi sampai Anda berkendara sekali setelah mesin dihidupkan.

### Jika lampu indikator mal-fungsi PGM-FI menyala:

Apabila lampu indikator mal-fungsi/malfunction indicator lamp (MIL) PGM-FI menyala, maka Idling Stop System tidak dapat bekerja sebagai perlindungan terhadap mesin. Kunjungi bengkel AHASS Anda.

### Jika tegangan baterai rendah:

Kendarai skuter Anda sebentar, lalu matikan mesin dan kemudian hidupkan mesin kembali dengan tombol starter, sesuai prosedur menghidupkan mesin (➔ Hal. 49) untuk cara menghidupkan mesin yang standar. Jika tegangan baterai rendah, maka Idling Stop System kemungkinan tidak akan bekerja. Jika hal ini sering terjadi, kunjungi bengkel AHASS Anda.

## Mesin Tidak Dapat Dimatikan dengan Idling Stop System Selagi Indikator Idling Stop Menyala

---

Apabila mesin tidak dapat dimatikan dengan Idling Stop system selagi indikator Idling Stop menyala, lakukan berikut ini.

**Jika skuter belum benar-benar berhenti:**

Hentikan skuter sepenuhnya. Idling Stop System akan bekerja apabila kecepatan skuter 0 km/jam.

**Jika handel gas tidak tertutup sepenuhnya:**

Tutup handel gas sepenuhnya.

## Mesin Tidak Dapat Dihidupkan Meskipun Handel Gas Dibuka

Mesin tidak dapat dihidupkan meskipun handel gas dibuka, lakukan berikut ini.

**Jika standar samping diturunkan ke bawah:**

Selama mesin dihentikan oleh Idling Stop System, jika Anda menurunkan standar samping, lampu indikator Idling Stop akan mati atau berhenti berkedip dan tetap menyala, dan Idling Stop System akan mati. Hidupkan mesin kembali dengan tombol starter sesuai prosedur menghidupkan mesin(➡ Hal. 49) untuk cara menghidupkan mesin yang standar.

**Apabila sakelar Idling Stop di IDLING:**

Selama mesin dihentikan oleh Idling Stop System, jika Anda menekan sakelar Idling Stop ke posisi IDLING, maka Idling Stop System akan mati. Hidupkan mesin kembali dengan tombol starter sesuai prosedur menghidupkan mesin(➡ Hal. 49) untuk cara menghidupkan mesin yang standar.

Apabila indikator Idling Stop berkedip (sakelar Idling Stop ada di posisi IDLING STOP), akan tetapi mesin tidak dapat dihidupkan meskipun handel gas dibuka, lakukan berikut ini.

**Baterai lemah (atau mati) atau terminal baterai longgar:**

Periksa baterai dan terminal baterai. Jika baterai lemah, kunjungi bengkel AHASS Anda.

# Apabila Sistem Honda SMART Key Tidak Beroperasi Dengan Benar

Apabila sistem Honda SMART Key tidak beroperasi dengan benar, lakukan yang berikut ini.

- Periksa apakah sistem Honda SMART Key diaktifkan.

Tekan sebentar tombol ON/OFF di Honda SMART Key.

Jika LED Honda SMART Key menyala merah, alihkan sistem Honda SMART Key ke aktivasi.

➔ Hal. 28

Jika LED Honda SMART Key tidak merespons, ganti baterai Honda SMART Key. ➔ Hal. 96

- Periksa bahwa tidak ada kesalahan komunikasi di sistem Honda SMART Key system.

Honda SMART Key menggunakan gelombang radio berintensitas-rendah. Sistem Honda SMART Key bisa tidak bekerja dengan baik dalam keadaan berikut ini:

- ▶ Saat ada fasilitas di dekatnya yang menghasilkan gelombang radio atau noise yang kuat seperti pemancar TV, pembangkit listrik, stasiun radio, atau bandara.
- ▶ Saat Anda membawa Honda SMART Key bersama laptop atau perangkat komunikasi nirkabel seperti radio atau ponsel.
- ▶ Saat Honda SMART Key bersentuhan atau ditutupi oleh benda logam.



## Apabila Sistem Honda SMART Key Tidak Beroperasi Dengan Benar

- Periksalah bahwa Honda SMART Key yang sudah teregistrasilah yang digunakan. Gunakan Honda SMART Key yang sudah teregistrasi. Sistem Honda SMART Key tidak dapat diaktifkan tanpa Honda SMART Key yang telah diregistrasi.
- Pastikan Anda tidak menggunakan Honda SMART Key yang rusak. Jika menggunakan Honda SMART Key yang rusak, sistem Honda SMART Key tidak dapat diaktifkan. Bawalah kunci darurat dan ID tag ke AHASS.

- Periksalah kondisi baterai dan kabel baterai di skuter Anda. Periksa baterai dan terminal baterai. Jika baterai lemah, kunjungi bengkel AHASS Anda.

Jika sistem Honda SMART Key tidak dapat diaktifkan karena penyebab-penyebab lain, hubungi AHASS.

# Membuka Kunci Jok dalam Kondisi Darurat

Kunci jok dapat dibuka menggunakan kunci darurat.

## Buka

1. Lepaskan penutup depan.

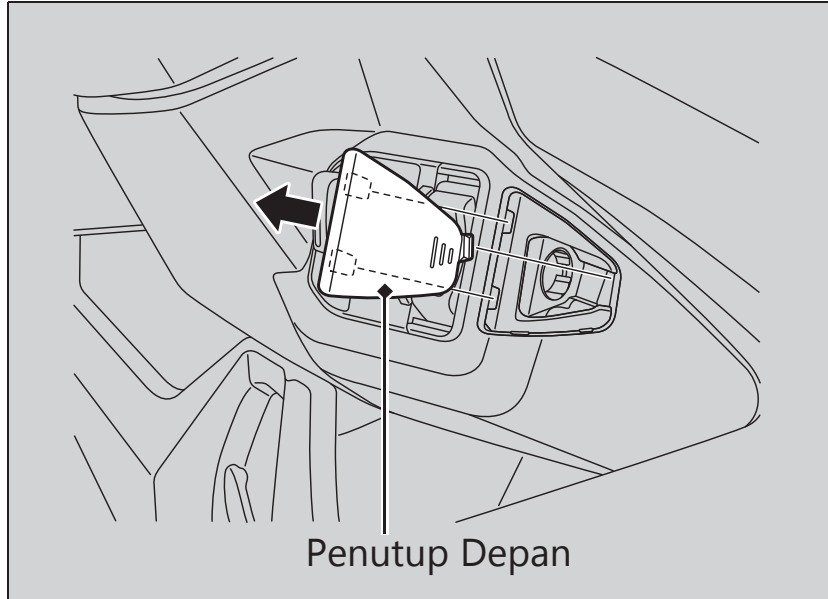

2. Tepatkan tonjolan pada kunci darurat dengan celah pada pembuka jok darurat, dan putar kunci darurat berlawanan arah jarum jam.
3. Buka jok dan putar kunci darurat searah jarum jam.

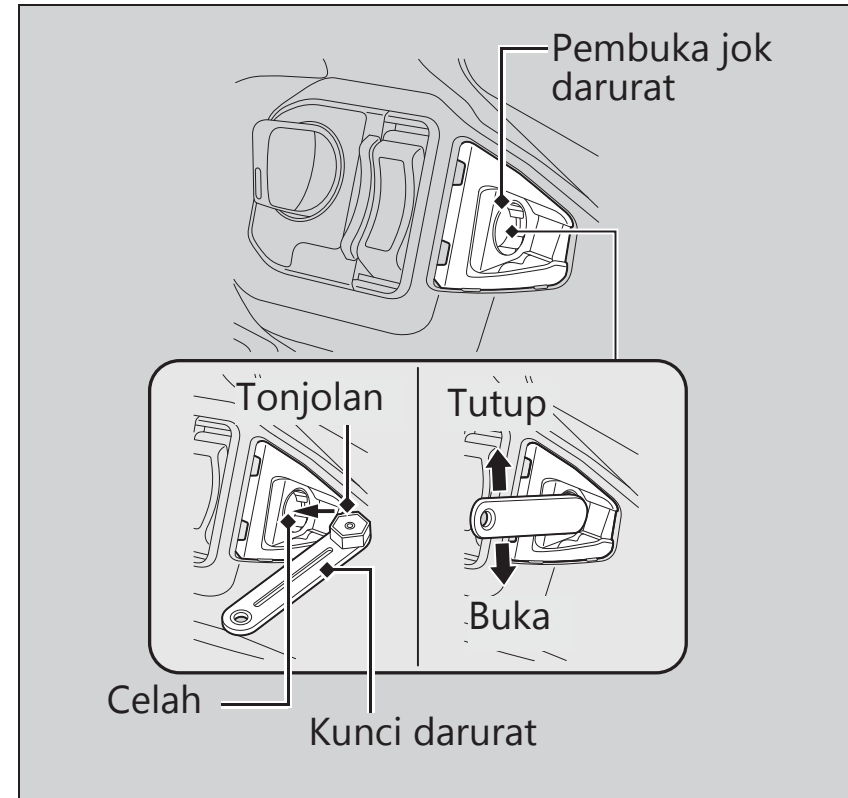

## Membuka Kunci Jok dalam Kondisi Darurat

### ■ Tutup

1. Tutup dan tekan ke bawah pada bagian belakang jok hingga terkunci. Pastikan bahwa jok terkunci rapat dengan mencoba mengangkatnya sedikit. Jika jok tidak terkunci, putar kunci darurat searah jarum jam untuk membuka kaitan kunci.
2. Pasang penutup depan. Pastikan bahwa semua tab terpasang dengan kencang di posisinya.

# Nomor Kode ID SMART Key

## I Nomor Kode ID SMART Key

1. Jangan terima jika sticker barcode rusak dalam lembar Berita Acara Serah Terima (BAST)
2. Jaga kerahasiaan nomor ID SMART Key dari siapapun (hanya untuk internal keluarga) dan di buka bila dalam kondisi diperlukan untuk diketahui jika Honda SMART key hilang.
3. Pisahkan nomor ID SMART Key dengan kunci, simpan nomor ID SMART Key di tempat yang baik dan aman.

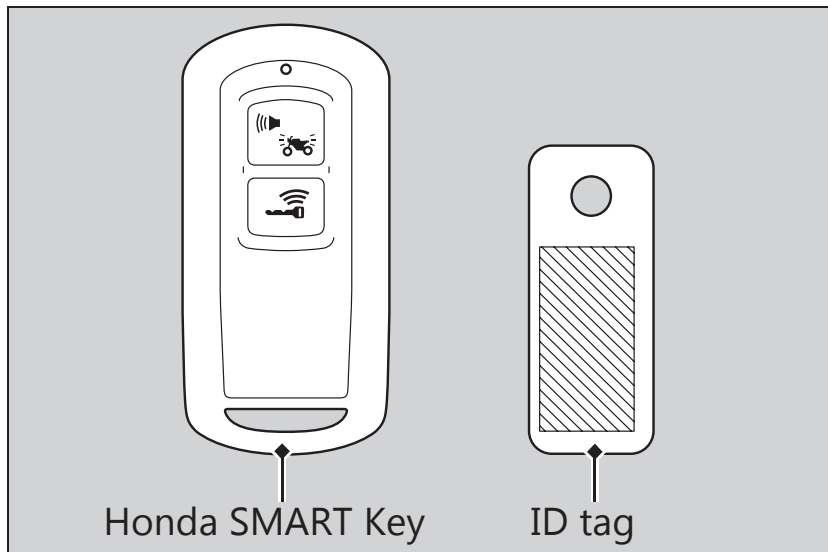

## Ban Bocor

Memperbaiki ban yang bocor atau melepaskan roda membutuhkan tool-tool yang khusus dan keahlian teknis. Kami menganjurkan agar pekerjaan servis seperti ini dikerjakan oleh bengkel AHASS Anda.

Setelah perbaikan darurat, periksa/gantilah selalu ban di bengkel AHASS Anda.

### Perbaikan Darurat Menggunakan Kit Penambal Ban

Jika ban Anda bocor kecil, Anda dapat melakukan perbaikan darurat dengan menggunakan kit penambal ban tubeless.

Ikuti petunjuk yang ada pada kit penambal ban. Mengendarai skuter Anda dengan ban yang diperbaiki sementara dapat berisiko bahaya. Jangan melebihi kecepatan 50 km/jam. Ban harus diganti di bengkel AHASS Anda sesegera mungkin.

### PERINGATAN

Mengendarai skuter Anda dengan ban yang diperbaiki sementara dapat berisiko bahaya. Jika perbaikan sementara rusak, maka Anda dapat mengalami kecelakaan dan terluka parah atau meninggal.

Jika Anda harus berkendara dengan ban yang diperbaiki sementara, berkendara dengan perlahan-lahan dan hati-hati dan jangan melebihi kecepatan 50 km/jam sampai ban diganti.

## Baterai Mati

---

Lakukan pengisian baterai menggunakan charger baterai untuk sepeda motor.

Lepaskan baterai dari skuter sebelum melakukan pengisian.

Jangan gunakan charger baterai untuk mobil, karena hal ini dapat membuat baterai skuter panas berlebihan dan menyebabkan kerusakan permanen.

Jika baterai tidak dapat pulih kembali setelah pengisian, kunjungi bengkel AHASS Anda.

### PERHATIAN

Jump starting menggunakan baterai mobil dapat merusak sistem kelistrikan skuter Anda dan tidak dianjurkan.

## Bohlam Lampu Mati

---

Semua bohlam lampu pada skuter ini menggunakan LED. Jika ada lampu LED yang tidak menyala, datanglah ke bengkel AHASS Anda.

## Lampu Depan/Lampu Sein Depan/ Lampu Senja

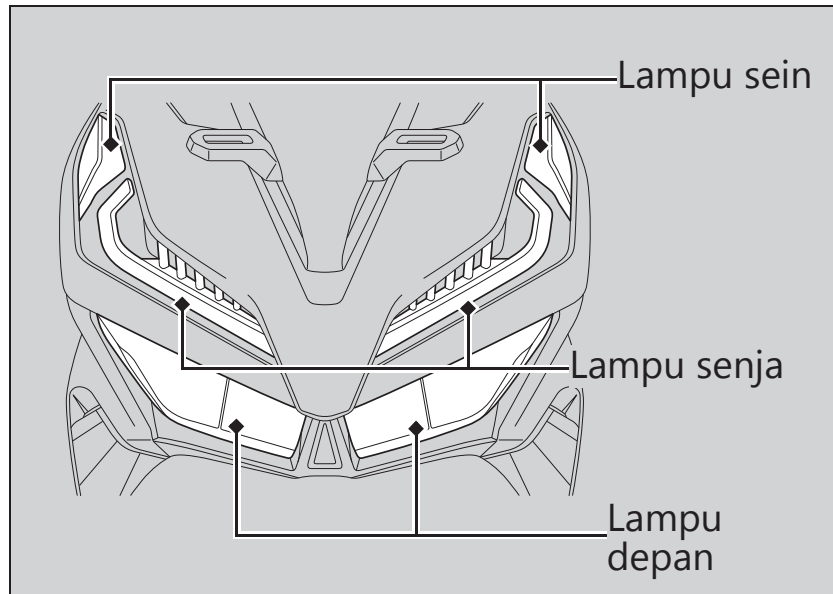

Lampu depan/lampu sein depan/lampu senja menggunakan beberapa LED. Jika ada LED yang tidak menyala, datanglah ke bengkel AHASS Anda.

## Lampu rem/Lampu Belakang/Lampu Sein Belakang/Lampu Plat Nomor

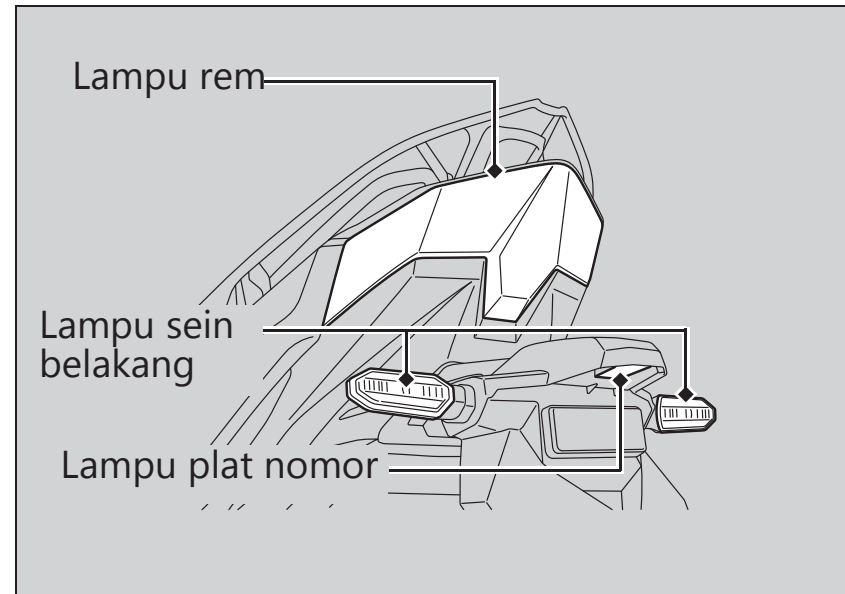

Lampu rem/lampu belakang/lampu sein belakang/lampu plat nomor menggunakan beberapa LED. Jika ada LED yang tidak menyala, datanglah ke bengkel AHASS Anda.

## Sekring Putus

Sebelum menangani sekring, lihat “Inspecting and Replacing Fuses.” ► Hal. 69

### Kotak Sekring

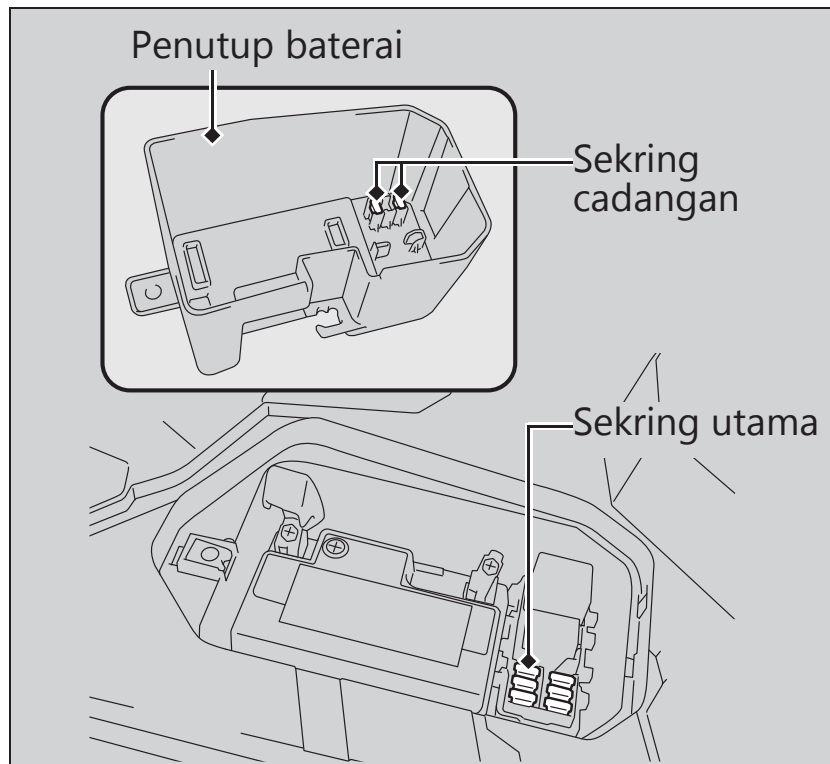

1. Lepaskan lid baterai dan penutup baterai dari lantai pijakan kaki. ► Hal. 77
2. Tarik sekring keluar satu per satu dan periksa sekring yang putus. Gantilah selalu sekring yang putus dengan sekring yang berukuran sama.
  - Sekring cadangan berada di balik penutup baterai.
3. Pasang lid baterai dan penutup baterai.

#### PERHATIAN

Jika sekring seringkali putus, kemungkinan ada masalah pada sistem kelistrikan. Periksakanlah skuter Anda di bengkel AHASS Anda.



# Operasi Mesin Tidak Stabil Terjadi Kadang Kadang

Jika saringan pompa bahan bakar tersumbat, pengoperasian mesin yang tidak stabil akan terjadi berselang-seling saat berkendara.

Walaupun gejala ini terjadi, Anda dapat terus mengendarai skuter Anda.

Jika pengoperasian mesin tidak stabil terjadi walaupun bahan bakar mencukupi, periksakanlah skuter Anda di bengkel AHASS Anda.

# Informasi

<b>Kunci .....</b>	Hal. 118
<b>Instrument, Pengontrol, &amp; Fitur-Fitur Lainnya.....</b>	Hal. 121
<b>Merawat Skuter Anda .....</b>	Hal. 122
<b>Menyimpan Skuter Anda .....</b>	Hal. 125
<b>Mengangkut Skuter Anda .....</b>	Hal. 125
<b>Anda &amp; Lingkungan Anda .....</b>	Hal. 126
<b>Nomor Seri Kendaraan.....</b>	Hal. 127
<b>Bahan Bakar yang Mengandung Alkohol..</b>	Hal. 128
<b>Catalytic Converter .....</b>	Hal. 129

# Kunci

## Kunci Darurat

Kunci darurat ini digunakan untuk keadaan darurat.

- Untuk membuka jok. ➔ Hal. 109

Jangan simpan kunci darurat di dalam kotak bagasi.

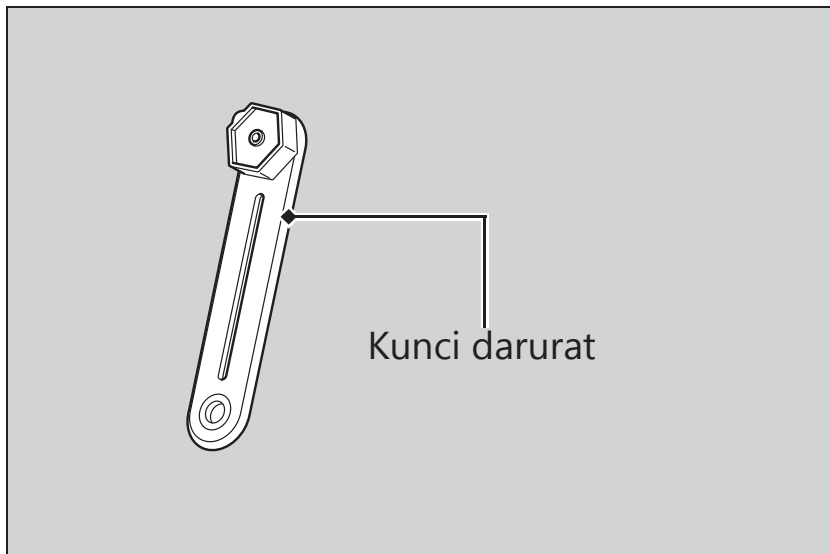

## Honda SMART Key

Membawa Honda SMART Key memungkinkan Anda melakukan operasi berikut ini:

- Mengunci atau membuka kunci dari kunci kontak
- Membuka kunci jok
- Membuka atau mengunci stang kemudi

Nomor ID dari Honda SMART Key dapat ditemukan pada ID tag.

Selalu bawa kunci darurat dan ID tag tetapi pisahkan dari Honda SMART Key, supaya semuanya tidak hilang secara bersamaan.

Jaga kerahasiaan nomor ID dari siapapun (hanya untuk internal keluarga) dan di buka bila dalam kondisi diperlukan untuk diketahui jika Honda SMART Key hilang.

Juga simpan salinan nomor ID Anda di tempat aman selain daripada skuter Anda.

Honda SMART Key memuat rangkaian elektronik. Jika rangkaian itu rusak, Honda SMART Key tidak akan mengizinkan Anda melakukan operasi apa pun.

- Jangan jatuhkan Honda SMART Key atau menaruh benda berat di atasnya.
  - Lindungi Honda SMART Key dari sinar matahari langsung, suhu tinggi, dan kelembapan tinggi.
  - Jangan menggores atau melubangi remote.
  - Jangan letakkan berdekatan dengan barang-barang yang mengandung magnet seperti gantungan kunci bermagnet.
  - Selalu jauhkanlah Honda SMART Key dari peralatan-peralatan elektronik seperti TV, radio, PC, atau perangkat pijat frekuensi rendah.
- Jauhkan Honda SMART Key dari cairan. Jika sampai basah, keringkan segera dengan lap halus.
  - Jauhkan Honda SMART Key dari skuter selama mencuci skuter.
  - Jangan sampai terbakar.
  - Jangan dicuci dengan pembersih ultrasonic.
  - Jika bensin, wax, atau gemuk pelumas menempel pada Honda SMART Key, bersihkanlah segera dengan lap supaya tidak retak atau melengkung.
  - Jangan membongkar Honda SMART Key selain pada saat mengganti baterai. Hanya penutup Honda SMART Key yang boleh dibongkar. Jangan membongkar komponen-komponen lainnya.
  - Jangan sampai Honda SMART Key Anda hilang. Jika hilang, Anda harus mendaftarkan Honda SMART Key yang baru. Datanglah ke bengkel AHASS Anda serta bawa kunci darurat dan ID tag untuk mendaftarkan.

## Kunci

Baterai sistem Honda SMART Key biasanya bertahan selama 2 tahun.

Jangan menyimpan handphone atau peralatan-peralatan yang memancarkan gelombang radio lainnya di kotak bagasi. Frekuensi radio dari peralatan-peralatan tersebut akan mengganggu sistem Honda SMART Key.

Untuk mendapatkan Honda SMART Key tambahan, bawalah Honda SMART Key dan skuter ke bengkel AHASS Anda.

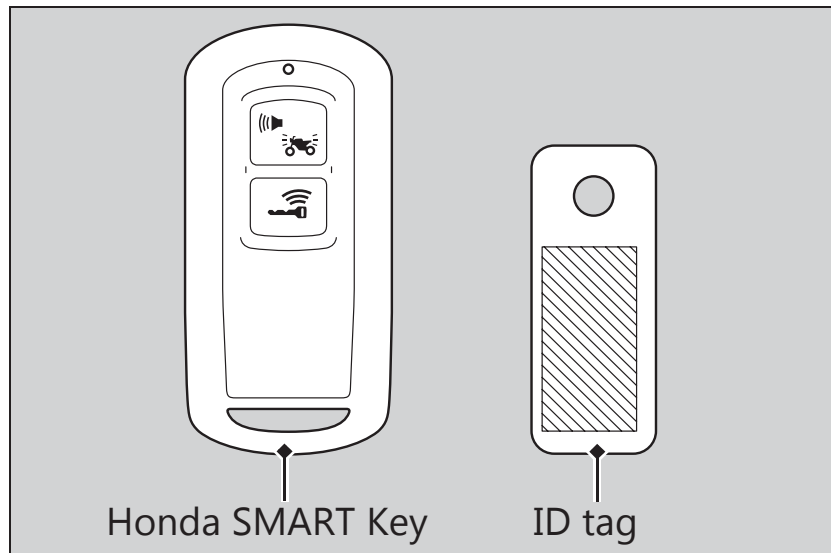

# Instrument, Pengontrol, & Fitur-Fitur Lainnya

## Kunci Kontak

Meninggalkan kunci kontak dalam keadaan **I** (On) saat mesin mati akan menghabiskan daya baterai.

Jangan memutar kunci kontak saat berkendara.

## Odometer

Tampilan mengunci pada 999.999 ketika odometer sudah lebih dari 999.999.

## Tripmeter

Tripmeter kembali ke 0.0 ketika sudah lebih dari 9.999.9.

Juga konsumsi bahan bakar rata-rata di reset pada waktu yang sama saat tripmeter A diatur ulang.

## Instrument, Pengontrol, & Fitur-Fitur Lainnya

### Kantong dokumen

Buku pedoman pemilik dan dokumen lainnya dapat disimpan dalam kantong dokumen plastik dibalik jok.

# Merawat Skuter Anda

Sering membersihkan dan memoles skuter penting untuk memastikan agar skuter Honda Anda awet. Skuter yang bersih lebih memudahkan untuk menemukan adanya masalah yang mungkin terjadi.

Air laut dan garam yang digunakan untuk mencegah pembentukan es di jalan dapat menimbulkan korosi. Selalu cuci skuter Anda secara menyeluruh setelah berkendara di jalan pesisir atau di jalan bukan aspal.

## Mencuci Skuter

Sebelum mencuci skuter, biarkanlah mesin, knalpot, rem, dan part-part bersuhu tinggi lainnya untuk mendingin terlebih dahulu.

1. Bilas skuter Anda secara menyeluruh dengan menggunakan selang tekanan rendah untuk melepaskan kotoran-kotoran yang menempel.
2. Jika perlu, gunakan spons atau lap yang lembut dengan pembersih ringan untuk membersihkan kotoran.
  - ▶ Bersihkan lensa lampu, panel, dan komponen plastik lainnya dengan hati-hati agar tidak terjadi goresan. Jangan mengarahkan air

secara langsung ke saringan udara, knalpot, dan part-part kelistrikan.

3. Bilas skuter Anda dengan air bersih yang banyak secara menyeluruh dan keringkan dengan kain halus dan bersih.
4. Setelah skuter kering, lumasi part-part yang bergerak.
  - ▶ Jangan sampai ada pelumas yang tumpah ke rem atau ban. Cakram rem, kampas rem depan, teromol atau kampas rem belakang yang terkontaminasi dengan oli akan mengalami penurunan daya pengereman yang cukup besar dan dapat menyebabkan terjadinya kecelakaan.
5. Oleskan lapisan wax untuk mencegah terjadinya korosi.
  - ▶ Hindari produk yang mengandung detergen atau larutan kimia keras. Produk tersebut dapat merusak logam, cat, dan plastik pada skuter Anda. Jangan sampai wax terkena ban dan rem.
  - ▶ Jika skuter Anda memiliki part-part yang dicat warna matte, jangan oleskan wax ke permukaan yang dicat warna matte tersebut.

### Hal-Hal yang Perlu Diperhatikan saat Mencuci Skuter

Ikuti petunjuk-petunjuk berikut ini ketika mencuci:

- Jangan gunakan semprotan air bertekanan tinggi:
  - ▶ Pembersih dengan semprotan air bertekanan tinggi dapat merusak part-part yang bergerak dan part-part kelistrikan, sehingga menyebabkan part-part tersebut tidak berfungsi.
  - ▶ Air di dalam saluran udara dapat terhisap masuk ke dalam throttle body dan/atau memasuki saringan udara.
- Jangan arahkan air langsung ke knalpot:
  - ▶ Air dalam knalpot dapat menyebabkan skuter tidak dapat dihidupkan dan menyebabkan karat di dalam knalpot.
- Keringkan rem:
  - ▶ Air akan mengurangi efektivitas pengereman. Setelah mencuci skuter, gunakan rem beberapa kali pada kecepatan rendah untuk membantu pengeringan.
- Jangan arahkan air langsung ke bawah jok:
  - ▶ Air di dalam kotak bagasi di bawah jok dapat merusak dokumen-dokumen Anda dan barang-barang lainnya.
- Jangan arahkan air langsung ke saringan udara:
  - ▶ Air di dalam saringan udara dapat menyebabkan mesin tidak dapat dihidupkan.

- Jangan arahkan air langsung ke sekitar lampu depan:
  - ▶ Lensa bagian dalam dari lampu depan dapat berembun sementara setelah pencucian atau saat berkendara di tengah hujan. Ini tidak berdampak pada fungsi lampu depan. Namun, jika Anda melihat akumulasi air atau es dalam jumlah banyak di dalam lensa, bawa kendaraan ke bengkel AHASS Anda untuk diperiksa.
- Jangan gunakan wax atau bahan pemoles pada permukaan yang dicat warna matte :
  - ▶ Gunakan kain lembut atau spons, air yang banyak, dan deterjen ringan untuk membersihkan permukaan yang dicat warna matte. Keringkan dengan kain halus dan bersih.

### Komponen Aluminium

Aluminium akan menjadi karat apabila terkena kotoran, lumpur, atau garam yang terkandung di permukaan jalan. Bersihkan part-part aluminium secara teratur dan ikuti petunjuk-petunjuk berikut ini untuk menghindari terjadinya goresan:

- Jangan gunakan sikat kaku, sabut baja, atau pembersih yang mengandung bahan abrasif.
- Jangan sampai melindas atau menabrak pembatas jalan.



## Merawat Skuter Anda

### Panel-Panel

Ikuti petunjuk-petunjuk berikut ini untuk mencegah terjadinya goresan dan noda:

- Cuci dengan lembut dengan menggunakan spons lembut dan air yang banyak.
- Untuk menghilangkan noda yang membandel, gunakan detergen yang diencerkan dan bilas dengan air yang banyak.
- Instrumen, panel, atau lampu depan jangan sampai terkena bensin, minyak rem atau detergen.

### Pipa Gas Buang dan Knalpot

Apabila pipa gas buang dan knalpot dicat, jangan gunakan bahan pembersih dapur bersifat abrasif yang dijual di pasaran. Gunakan detergen netral untuk membersihkan permukaan yang dicat pada pipa gas buang dan knalpot. Jika Anda tidak yakin apakah pipa gas buang dan knalpot dicat, kunjungi bengkel AHASS Anda.

# Menyimpan Skuter Anda

Jika Anda menyimpan skuter Anda di udara terbuka, sebaiknya Anda menggunakan kerudung skuter. Jika Anda tidak menggunakan skuter untuk jangka waktu yang cukup lama, ikuti petunjuk-petunjuk berikut ini:

- Cuci skuter Anda dan oleskan wax pada semua permukaan yang dicat (kecuali permukaan yang dicat warna matte).  
Berikan lapisan oli pencegah karat pada semua komponen berbahan krom.
- Tempatkan skuter Anda pada standar tengahnya dan letakkan sebuah balok sehingga kedua ban terangkat dari atas permukaan.
- Setelah hujan berhenti, lepaskan kerudung skuter dan biarkan skuter mengering.
- Lepaskan baterai (➡ Hal. 77) untuk mencegah hilangnya kapasitas baterai.  
Isi penuh baterai dan letakkan di tempat yang teduh dan berventilasi baik.
  - ▶ Jika Anda tidak melepaskan baterai, lepaskan terminal negatif ⊖ untuk mencegah hilangnya daya baterai.

Setelah mengeluarkan skuter Anda dari tempat penyimpanan, periksa semua poin-poin perawatan seperti pada Jadwal Perawatan Berkala.

# Mengangkut Skuter Anda

Jika skuter Anda perlu diangkut, maka skuter harus dibawa pada sebuah mobil atau truk khusus pengangkut skuter yang mempunyai landasan untuk menaiki skuter, dan tali pengikat skuter. Jangan pernah menderek skuter Anda dengan sebelah roda atau kedua rodanya berada pada permukaan jalan.

## PERHATIAN

Menderek skuter Anda dapat menyebabkan kerusakan serius pada gigi transmisi.

# Anda & Lingkungan Anda

Memiliki dan mengendarai skuter bisa menjadi suatu hal yang menyenangkan, akan tetapi Anda juga harus melakukan kewajiban Anda untuk menjaga lingkungan.

### Pilihlah Pembersih yang Ramah Lingkungan

Gunakan detergen yang ramah lingkungan ketika mencuci skuter Anda. Hindari pemakaian pembersih berbentuk spray dari bahan aerosol yang mengandung Chloro Fluoro Carbon (CFC) yang dapat merusak lapisan ozon pelindung atmosfer.

### Limbah Daur Ulang

Masukkan oli dan limbah beracun lainnya dalam wadah yang sesuai dan bawalah ke tempat daur ulang. Hubungi kantor jasa lingkungan setempat untuk menemukan pusat daur ulang di daerah Anda, dan dapatkan petunjuk tentang cara untuk membuang limbah yang tidak dapat didaur ulang. Jangan

buang oli mesin bekas ke tempat sampah, atau menuangkannya ke dalam selokan atau di atas tanah. Oli bekas, bensin, cairan pendingin, dan larutan pembersih mengandung zat-zat yang bisa meracuni para pekerja pembuang sampah dan mencemari air minum, danau, sungai, dan lautan.

## Nomor Seri Kendaraan

Nomor seri rangka dan mesin mengidentifikasi skuter Anda secara unik dan diperlukan pada saat pembuatan STNK skuter Anda. Nomor-nomor tersebut mungkin juga diperlukan pada saat memesan part pengganti. Anda harus mencatat nomor-nomor ini dan menyimpannya di tempat yang aman.

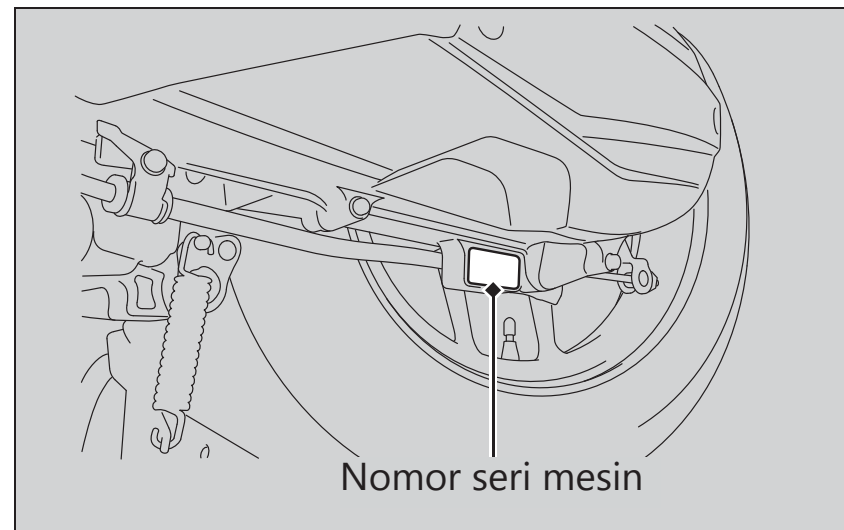
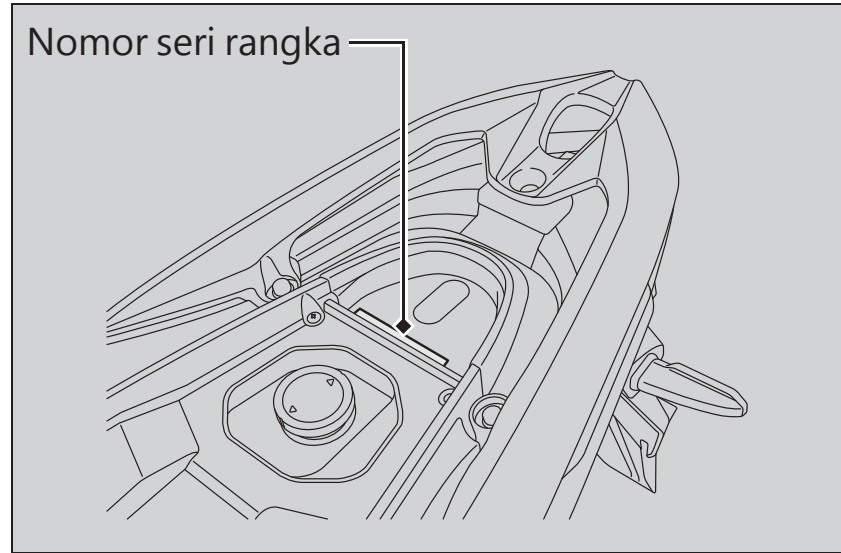

# Bahan Bakar yang Mengandung Alkohol

Di beberapa wilayah ada terdapat bahan bakar biasa yang dicampur dengan alkohol untuk membantu mengurangi emisi untuk memenuhi standard udara bersih. Jika Anda berencana untuk menggunakan bahan bakar campuran, pastikan bahan bakar tersebut tidak mengandung timbal dan sudah memenuhi persyaratan minimum angka oktan.

Campuran bahan bakar berikut ini dapat digunakan untuk skuter Anda:

- Etanol (ethyl alcohol) sampai dengan 10% berdasarkan volume.
  - ▶ Bensin yang mengandung etanol kemungkinan bisa dipasarkan dengan nama Gasohol.

Penggunaan bensin yang mengandung lebih dari 10% etanol dapat:

- Merusak cat tangki bahan bakar.
- Merusak selang karet saluran bahan bakar.
- Menyebabkan karat di dalam tangki bahan bakar.
- Menyebabkan pengendaraan yang tidak baik.

### PERHATIAN

Penggunaan bahan bakar campuran yang mengandung lebih tinggi dari persentase yang diperbolehkan dapat merusak logam, karet, bagian-bagian plastik sistem bahan bakar.

Jika Anda memperhatikan adanya gejala-gejala yang tidak diinginkan atau ada masalah pada performa, beralihlah ke merek bahan bakar yang lain.

# Catalytic Converter

Skuter ini dilengkapi dengan catalytic converter. Catalytic converter mengandung logamlogam mulia yang berfungsi sebagai katalisator dalam reaksi kimia suhu tinggi yang mengkonversi hidrokarbon (HC), karbon monoksida (CO), dan oksida nitrogen (NOx) dalam gas buang menjadi senyawa yang aman.

Catalytic converter yang rusak menyebabkan pencemaran udara, dan dapat mengurangi kinerja mesin Anda. Penggantian part baru harus menggunakan part Honda yang orisinil atau yang setara.

Ikutilah petunjuk-petunjuk di bawah ini untuk melindungi catalytic converter skuter Anda.

- Selalu pakai bensin tanpa timbal. Bensin bertimbal akan merusak catalytic converter.
- Jagalah mesin dalam kondisi yang baik.
- Servislah skuter Anda apabila mesin Anda brebet, menembak-nembak, mati mendadak atau tidak bekerja dengan benar, berhentilah dan matikan mesin.

# Spesifikasi

## ■ Komponen Utama

Panjang keseluruhan	1.919 mm
Lebar keseluruhan	679 mm
Tinggi keseluruhan	1.062 mm
Jarak sumbu roda	1.280 mm
Jarak minimum ke tanah	132 mm
Sudut caster	26° 30'
Trail	83 mm
Berat kosong	112 kg
Kapasitas berat maksimum*1	122 kg
Berat barang bawaan maksimum*2	Kotak bagasi 10 kg
	Gantungan barang dan bagasi depan 1,5 kg
Kapasitas penumpang	Pengemudi dan 1 penumpang
Radius putar minimum	1,90 m

\*1 Termasuk pengemudi, penumpang, semua bawaan, dan aksesoris.

\*2 Termasuk berat barang bawaan dan aksesoris tambahan.

Volume langkah	<b>Tipe IN</b>	149,32 cm <sup>3</sup>
	<b>Tipe PH</b>	149 cm <sup>3</sup>
Diameter x langkah	57,300 × 57,907 mm	
Perbandingan kompresi	10,6:1	
Bahan bakar	Bensin tanpa timbal Dianjurkan: RON 88 atau lebih tinggi	
Bahan bakar beralkohol	ETANOL hingga 10% berdasarkan volume	
Kapasitas tangki	5,5 liter	
Baterai	<b>Tipe IN</b>	GTZ6V atau YTZ6V
	<b>Tipe PH</b>	GTZ6V
	12 V-5 Ah (10 HR)	
Reduksi primer	V-Matic (2,40:1-0,80:1)	
Reduksi akhir	9,965	

■ **Data-data Servis**

Ukuran ban	Depan	90/80-14M/C 43P
	Belakang	100/80-14M/C 48P
Tipe ban	Bias-ply, tubeless	
Ban yang dianjurkan	Depan	SRI FT293 atau IRC NR87
	Belakang	SRI FT293 atau IRC NR95
Tekanan udara ban (Hanya pengemudi)	Depan	200 kPa (2,00 kgf/cm <sup>2</sup> , 29 psi)
	Belakang	225 kPa (2,25 kgf/cm <sup>2</sup> , 33 psi)
Tekanan udara ban (Pengemudi dan penumpang)	Depan	200 kPa (2,00 kgf/cm <sup>2</sup> , 29 psi)
	Belakang	225 kPa (2,25 kgf/cm <sup>2</sup> , 33 psi)
Kedalaman telapak ban minimum	Depan	1,5 mm
	Belakang	2,0 mm
Busi	(standard)	CPR9EA-9 (NGK) U27EPR9 (DENSO)
Jarak renggang busi	0,8 sampai 0,9 mm	
Putaran stasioner mesin	1.700 ± 100 rpm	
Oli mesin yang dianjurkan	Oli sepeda motor Honda 4-tak Klasifikasi API Service SG atau lebih tinggi, kecuali oli yang diberi tanda "Energy Conserving," atau "Resource Conserving," SAE 10W-30, Standard JASO T 903 MB	

Kapasitas oli mesin	Setelah mengganti oli	0,8 liter
	Setelah mengganti oli & mengganti saringan oli mesin	0,8 liter
	Setelah pembongkaran mesin	0,9 liter
Kapasitas oli transmisi	Setelah mengganti oli	0,12 liter
	Setelah pembongkaran mesin	0,14 liter
Minyak rem yang dianjurkan	Minyak Rem Honda DOT 3 atau DOT 4	
Kapasitas sistem pendingin	0,48 liter	
Cairan pendingin yang dianjurkan	Honda PRE-MIX COOLANT	



## Spesifikasi

### ■ Bohlam

Lampu depan	LED
Lampu rem/Lampu belakang	LED
Lampu sein depan	LED
Lampu sein belakang	LED
Lampu plat nomor	LED
Lampu senja	LED

### ■ Sekring

Sekring utama	25 A
Sekring lainnya	10 A

### ■ Spesifikasi Torsi

Baut pembuangan oli mesin	24 N·m (2,4 kgf·m)
Tutup oli	20 N·m (2,0 kgf·m)